

SPECYFIKACJA TECHNICZNA WYKONANIA I ODBIORU ROBÓT OGÓLNOBUDOWLANYCH

ZAMÓWIENIE: BUDOWA PANTEONU NIEZŁOMNYCH ŻOŁNIERZY WYKLĘTYCH W
ORŁOWIE

INWESTOR: Gmina Wydminy
pl. Rynek 1/1
11-510 Wydminy

ADRES: ORŁOWO, dz. nr 37

Opracowanie PRACOWNIA PROJEKTOWA CUBE
Marek Buko
ul. Sportowa 15
11-500 GIŻYCKO

Giżycko lipiec 2017 r.

SPIS TREŚCI

OST00.00 WYMAGANIA OGÓLNE	3
STB 02.00 ROBOTY ZIEMNE - WYKOPY I NASYPY	18
STB 03.00 ZASYPANIE WYKOPÓW WRAZ Z ZAGĘSZCZENIEM	23
STB-04.00 STAL ZBROJENIOWA	25
STB-05.00 BETON KONSTRUKCYJNY CPV 45262300-4.....	29
STB 05.03 BETON ARCHITEKTONICZNY	41
STB 26.00 NAWIERZCHNIA Z KOSTKI GRANITOWEJ	49
STB.32.00. ELEMENTY MAŁEJ ARCHITEKTURY	80
STB 33.00 ZIELEŃCE (drzewa, krzewy, trawniki, kwietniki)	88

OST00.00WYMAGANIA OGÓLNE

CPV 45212172-2

1. WSTĘP

1.1. Przedmiot OST

Przedmiotem niniejszej szczegółowej specyfikacji technicznej (STB) są wymagania ogólne dotyczące wykonania i odbioru robót w obiektach budowlanych dotyczące wykonania i odbioru robót budowlanych objętych zadaniem inwestycyjnym budowa pomnika **pn. Panteon Niezłomnych Żołnierzy Wyklętych w Orłowie**.

1.2. Zakres stosowania OST

Szczegółowa specyfikacja techniczna (STB) stanowi dokument przetargowy i kontraktowy przy zleceniu i realizacji robót wymienionych w pkt. 1.1. Projektant sporządzający dokumentację projektową i odpowiednie szczegółowe specyfikacje techniczne wykonania i odbioru robót budowlanych wprowadził do niniejszej specyfikacji zmiany, uzupełnienia lub uściślenia, odpowiednie dla przewidzianych projektem zadania, obiektu i robót, uwzględniające wymagania Zamawiającego oraz konkretne warunki realizacji zadania, obiektu i robót, które są niezbędne do określania ich standardu i jakości. Odstępstwa od wymagań podanych w niniejszej specyfikacji mogą mieć miejsce tylko w przypadkach małych prostych robót i konstrukcji drugorzędnych o niewielkim znaczeniu, dla których istnieje pewność, że podstawowe wymagania będą spełnione przy zastosowaniu metod wykonania na podstawie doświadczenia i przy przestrzeganiu zasad sztuki budowlanej.

1.3. Zakres robót objętych STB

Ustalenia zawarte w niniejszej specyfikacji obejmują wymagania ogólne, wspólne dla robót budowlanych objętych specyfikacjami technicznymi (STB) i szczegółowymi specyfikacjami technicznymi (STB) z tym, że dla robót drogowych została opracowana oddzielna ST wymagania ogólne.

1.4. Określenia podstawowe

Ilekoć w SST jest mowa o:

1.4.1. obiekcie budowlanym - należy przez to rozumieć:

- a) budynek wraz z instalacjami i urządzeniami technicznymi,
- b) budowlę stanowiącą całość techniczno - użytkową wraz z instalacjami i urządzeniami,
- c) obiekt małej architektury;

1.4.2. budynku - należy przez to rozumieć taki obiekt budowlany, który jest trwale związany z gruntem, wydzielony z przestrzeni za pomocą przegród budowlanych oraz posiada fundamenty i dach.

1.4.3. budynku mieszkalnym jednorodzinny - należy przez to rozumieć budynek wolno stojący albo budynek o zabudowie bliźniaczej, szeregowej lub grupowej, służący zaspokajaniu potrzeb mieszkaniowych, stanowiący konstrukcyjnie samodzielną całość, w którym dopuszcza się wydzielenie nie więcej niż dwóch lokali mieszkalnych albo jednego lokalu mieszkalnego i lokalu użytkowego o powierzchni całkowitej nie przekraczającej 30% powierzchni całkowitej budynku.

1.4.4. budowli - należy przez to rozumieć każdy obiekt budowlany nie będący budynkiem lub obiektem małej architektury, jak: lotniska, drogi, linie kolejowe, mosty, estakady, tunele, sieci techniczne, wolno stojące maszty antenowe, wolno stojące trwale związane z gruntem urządzenia reklamowe, budowle ziemne, obronne (fortyfikacje), ochronne, hydrotechniczne, zbiorniki, wolno stojące instalacje przemysłowe lub urządzenia techniczne, oczyszczalnie ścieków, składowiska odpadów, stacje uzdatniania wody, konstrukcje oporowe, nadziemne i podziemne przejścia dla pieszych, sieci uzbrojenia terenu, budowle sportowe, cmentarze, pomniki, a także części budowlane urządzeń technicznych (kotłów, pieców przemysłowych i innych urządzeń) oraz fundamenty pod maszyny i urządzenia, jako odrębne pod względem technicznym części przedmiotów składających się na całość użytkową.

1.4.5. obiekcie małej architektury - należy przez to rozumieć niewielkie obiekty, a w szczególności:

- a) kultu religijnego, jak: kapliczki, krzyże przydrożne, figury,
 - b) posągi, wodotryski i inne obiekty architektury ogrodowej,
 - c) użytkowe służące rekreacji codziennej i utrzymaniu porządku, jak: piaskownice, huštawki, drabinki, śmietniki.
- 1.4.6. tymczasowym obiekcie budowlanym - należy przez to rozumieć obiekt budowlany przeznaczony do czasowego użytkowania w okresie krótszym od jego trwałości technicznej, przewidziany do przeniesienia w inne miejsce lub rozbiórki, a także obiekt budowlany nie połączony trwale z gruntem, jak: strzelnice, kioski uliczne, pawilony sprzedaży ulicznej i wystawowe, przekrycia namiotowe i powłoki pneumatyczne, urządzenia rozrywkowe, barakowozy, obiekty kontenerowe.
- 1.4.7. budowie - należy przez to rozumieć wykonanie obiektu budowlanego w określonym miejscu, a także odbudowę, rozbudowę, nadbudowę obiektu budowlanego.
- 1.4.8. robotach budowlanych - należy przez to rozumieć budowę, a także prace polegające na przebudowie, montażu, remoncie lub rozbiórce obiektu budowlanego.
- 1.4.9. remoncie - należy przez to rozumieć wykonywanie w istniejącym obiekcie budowlanym robót budowlanych polegających na odtworzeniu stanu pierwotnego, a nie stanowiących bieżącej konserwacji.
- 1.4.10. urządzeniach budowlanych - należy przez to rozumieć urządzenia techniczne związane z obiektem budowlanym zapewniające możliwość użytkowania obiektu zgodnie z jego przeznaczeniem, jak przyłącza i urządzenia instalacyjne, w tym służące oczyszczaniu lub gromadzeniu ścieków, a także przejazdy, ogrodzenia, place postojowe i place pod śmietniki.
- 1.4.11. terenie budowy - należy przez to rozumieć przestrzeń, w której prowadzone są roboty budowlane wraz z przestrzenią zajmowaną przez urządzenia zaplecza budowy.
- 1.4.12. prawie do dysponowania nieruchomością na cele budowlane - należy przez to rozumieć tytuł prawny wynikający z prawa własności, użytkowania wieczystego, zarządu, ograniczonego prawa rzeczowego albo stosunku zobowiązaniowego, przewidującego uprawnienia do wykonywania robót budowlanych.
- 1.4.13. pozwoleniu na budowę - należy przez to rozumieć decyzję administracyjną zezwalającą na rozpoczęcie i prowadzenie budowy lub wykonywanie robót budowlanych innych niż budowa obiektu budowlanego.
- 1.4.14. dokumentacji budowy - należy przez to rozumieć pozwolenie na budowę wraz z załączonym projektem budowlanym, dziennik budowy, protokoły odbiorów częściowych i końcowych, w miarę potrzeby, rysunki i opisy służące realizacji obiektu, operaty geodezyjne i książkę obmiarów, a w przypadku realizacji obiektów metodą montażu - także dziennik montażu.
- 1.4.15. dokumentacji powykonawczej - należy przez to rozumieć dokumentację budowy z naniesionymi zmianami dokonanymi w toku wykonywania robót oraz geodezyjnymi pomiarami powykonawczymi.
- 1.4.16. terenie zamkniętym - należy przez to rozumieć teren zamknięty, o którym mowa w przepisach prawa geodezyjnego i kartograficznego:
- a) obronności lub bezpieczeństwa państwa, będący w dyspozycji jednostek organizacyjnych podległych Ministrowi Obrony Narodowej, Ministrowi Spraw Wewnętrznych i Administracji oraz Ministrowi Spraw Zagranicznych,
 - b) bezpośredniego wydobywania kopaliny ze złoża, będący w dyspozycji zakładu górniczego.
- 1.4.17. aprobacie technicznej - należy przez to rozumieć pozytywną ocenę techniczną wyrobu, stwierdzającą jego przydatność do stosowania w budownictwie.
- 1.4.18. właściwym organie - należy przez to rozumieć organ nadzoru architektoniczno-budowlanego lub organ specjalistycznego nadzoru budowlanego, stosownie do ich właściwości określonych w rozdziale 8.
- 1.4.19. wyrobie budowlanym - należy przez to rozumieć wyrób w rozumieniu przepisów o ocenie zgodności, wytworzony w celu wbudowania, wmontowania, zainstalowania lub zastosowania w sposób trwały w obiekcie budowlanym, wprowadzany do obrotu jako wyrób pojedynczy lub jako zestaw wyborów do stosowania we wzajemnym połączeniu stanowiącym integralną całość użytkową.

- 1.4.20. organie samorządu zawodowego - należy przez to rozumieć organy określone w ustawie z dnia 15 grudnia 2000 r. o samorządach zawodowych architektów, inżynierów budownictwa oraz urbanistów (Dz. U. z 2001 r. Nr 5, poz. 42 z późn. zm.).
- 1.4.21. obszarze oddziaływania obiektu - należy przez to rozumieć teren wyznaczony w otoczeniu budowlanym na podstawie przepisów odrębnych, wprowadzających związane z tym obiektem ograniczenia w zagospodarowaniu tego terenu.
- 1.4.22. opłacie - należy przez to rozumieć kwotę należności wnoszoną przez zobowiązanego za określone ustawą obowiązkowe kontrole dokonywane przez właściwy organ.
- 1.4.23. drodze tymczasowej (montażowej) - należy przez to rozumieć drogę specjalnie przygotowaną, przeznaczoną do ruchu pojazdów obsługujących roboty budowlane na czas ich wykonywania, przewidzianą do usunięcia po ich zakończeniu.
- 1.4.24. dzienniku budowy - należy przez to rozumieć dziennik wydany przez właściwy organ zgodnie z obowiązującymi przepisami, stanowiący urzędowy dokument przebiegu robót budowlanych oraz zdarzeń i okoliczności zachodzących w czasie wykonywania robót.
- 1.4.25. kierowniku budowy - osoba wyznaczona przez Wykonawcę robót, upoważniona do kierowania robotami i do występowania w jego imieniu w sprawach realizacji kontraktu, ponosząca ustawową odpowiedzialność za prowadzoną budowę.
- 1.4.26. rejestrze obmiarów - należy przez to rozumieć - akceptowaną przez Inspektora nadzoru książkę z ponumerowanymi stronami, służącą do wpisywania przez Wykonawcę obmiaru dokonanych robót w formie wyliczeń, szkiców i ewentualnie dodatkowych załączników. Wpisy w rejestrze obmiarów podlegają potwierdzeniu przez Inspektora nadzoru budowlanego.
- 1.4.27. laboratorium - należy przez to rozumieć laboratorium jednostki naukowej, zamawiającego, wykonawcy lub inne laboratorium badawcze zaakceptowane przez Zamawiającego, niezbędne do przeprowadzania niezbędnych badań i prób związanych z oceną jakości stosowanych wyrobów budowlanych oraz rodzajów prowadzonych robót.
- 1.4.28. materiałach - należy przez to rozumieć wszelkie materiały naturalne i wytwarzane jak również różne tworzywa i wyroby niezbędne do wykonania robót, zgodnie z dokumentacją projektową i specyfikacjami technicznymi zaakceptowane przez Inspektora nadzoru.
- 1.4.29. odpowiedniej zgodności - należy przez to rozumieć zgodność wykonanych robót dopuszczalnymi tolerancjami, a jeśli granice tolerancji nie zostały określone - z przeciętnymi tolerancjami przyjmowanymi zwyczajowo dla danego rodzaju robót budowlanych.
- 1.4.30. poleceniu Inspektora nadzoru - należy przez to rozumieć wszelkie polecenia przekazane Wykonawcy przez Inspektora nadzoru w formie pisemnej dotyczące sposobu realizacji robót lub innych spraw związanych z prowadzeniem budowy.
- 1.4.31. projektancie - należy przez to rozumieć uprawnioną osobę prawną lub fizyczną będącą autorem dokumentacji projektowej.
- 1.4.32. rekultywacji - należy przez to rozumieć roboty mające na celu uporządkowanie i przywrócenie pierwotnych funkcji terenu naruszonego w czasie realizacji budowy lub robót budowlanych.
- 1.4.33. części obiektu lub etapie wykonania - należy przez to rozumieć część obiektu budowlanego zdolną do spełniania przewidywanych funkcji techniczno - użytkowych i możliwą do odebrania i przekazania do eksploatacji.
- 1.4.34. ustaleniach technicznych - należy przez to rozumieć ustalenia podane w normach, aprobatach technicznych i szczegółowych specyfikacjach technicznych.
- 1.4.35. grupach, klasach, kategoriach robót - należy przez to rozumieć grupy, klasy, kategorie określone w rozporządzeniu nr 2195/2002 z dnia 5 listopada 2002 r. w sprawie Wspólnego Słownika Zamówień (Dz. Urz. L 340 z 16.12.2002 r., z późn. zm.).
- 1.4.36. inspektorze nadzoru inwestorskiego - osoba posiadająca odpowiednie wykształcenie techniczne i praktykę zawodową oraz uprawnienia budowlane, wykonująca samodzielne funkcje techniczne w budownictwie, której inwestor powierza nadzór nad budową obiektu budowlanego. Reprezentuje on

interesy inwestora na budowie i wykonuje bieżącą kontrolę jakości i ilości wykonanych robot, bierze udział w sprawdzianach i odbiorach robót zakrywanych i zanikających, badaniu i odbiorze instalacji oraz urządzeń technicznych, jak również przy odbiorze gotowego obiektu.

- 1.4.37. instrukcji technicznej obsługi (eksploatacji) - opracowana przez projektanta lub dostawcę urządzeń technicznych i maszyn, określająca rodzaje i kolejność lub współzależność czynności obsługi, przeglądów i zabiegów konserwacyjnych, warunkujących ich efektywne i bezpieczne użytkowanie. Instrukcja techniczna obsługi (eksploatacji) jest również składnikiem dokumentacji powykonawczej obiektu budowlanego.
- 1.4.38. istotnych wymaganiach - oznaczają wymagania dotyczące bezpieczeństwa, zdrowia i pewnych innych aspektów interesu wspólnego, jakie mają spełniać roboty budowlane.
- 1.4.39. normach europejskich - oznaczają normy przyjęte przez Europejski Komitet Standaryzacji (CEN) oraz Europejski Komitet Standaryzacji elektrotechnicznej (CENELEC) jako „standardy europejskie (EN)” lub „dokumenty harmonizacyjne (HD)”, zgodnie z ogólnymi zasadami działania tych organizacji.
- 1.4.40. przedmiarze robót - to zestawienie przewidzianych do wykonania robót podstawowych w kolejności technologicznej ich wykonania, ze szczegółowym opisem lub wskazaniem podstaw ustalających szczegółowy opis, oraz wskazanie szczegółowych specyfikacji technicznych wykonania i odbioru robót budowlanych, z wyliczeniem i zestawieniem ilości jednostek przedmiarowych robót podstawowych.
- 1.4.41. robocie podstawowej - minimalny zakres prac, które po wykonaniu są możliwe do odebrania pod względem ilości i wymogów jakościowych oraz uwzględniają przyjęty stopień scalenia robót.
- 1.4.42. Wspólnym Słowniku Zamówień - jest systemem klasyfikacji produktów, usług i robót budowlanych, stworzonych na potrzeby zamówień publicznych. Składa się ze słownika głównego oraz słownika uzupełniającego. Obowiązuje we wszystkich krajach Unii Europejskiej. Zgodnie z postanowieniami rozporządzenia 2151/2003, stosowanie kodów CPV do określania przedmiotu zamówienia przez zamawiających z ówczesnych Państw Członkowskich UE stało się obowiązkowe z dniem 20 grudnia 2003 r. Polskie Prawo zamówień publicznych przewidziało obowiązek stosowania klasyfikacji CPV począwszy od dnia akcesji Polski do UE, tzn. od 1 maja 2004 r.
- 1.4.43. Zarządzającym realizacją umowy - jest to osoba prawna lub fizyczna określona w istotnych postanowieniach umowy, zwana dalej zarządzającym, wyznaczona przez zamawiającego, upoważniona do nadzorowania realizacji robót i administrowania umową w zakresie określonym w udzielonym pełnomocnictwie (zarządzający realizacją nie jest obecnie prawnie określony w przepisach).
- 1.4.44 Nawierzchnia - warstwa lub zespół warstw służących do przejmowania i rozkładania obciążeń od ruchu na podłoże gruntowe i zapewniających dogodne warunki dla ruchu.
 - a) Warstwa ścieralna - górna warstwa nawierzchni poddana bezpośrednio oddziaływaniu ruchu i czynników atmosferycznych.
 - b) Warstwa wiążąca - warstwa znajdująca się między warstwą ścieralną a podbudową, zapewniająca lepsze rozłożenie naprężeń w nawierzchni i przekazywanie ich na podbudowę.
 - c) Warstwa wyrównawcza - warstwa służąca do wyrównania nierówności podbudowy lub profilu istniejącej nawierzchni.
 - d) Podbudowa - dolna część nawierzchni służąca do przenoszenia obciążeń od ruchu na podłoże. Podbudowa może składać się z podbudowy zasadniczej i podbudowy pomocniczej.
 - e) Podbudowa zasadnicza - górna część podbudowy spełniająca funkcje nośne w konstrukcji nawierzchni. Może ona składać się z jednej lub dwóch warstw.
 - f) Podbudowa pomocnicza - dolna część podbudowy spełniająca, obok funkcji nośnych, funkcje zabezpieczenia nawierzchni przed działaniem wody, mrozu i przenikaniem cząstek podłoża. Może zawierać warstwę mrozoochronną, odsączającą lub odcinającą.
 - g) Warstwa mrozoochronna - warstwa, której głównym zadaniem jest ochrona nawierzchni przed skutkami działania mrozu.
 - h) Warstwa odcinająca - warstwa stosowana w celu uniemożliwienia przenikania cząstek drobnych gruntu do warstwy nawierzchni leżącej powyżej.
 - i) Warstwa odsączająca - warstwa służąca do odprowadzenia wody przedostającej się do nawierzchni.

1.4.45. Niweleta - wysokościowe i geometryczne rozwinięcie na płaszczyźnie pionowego przekroju w osi drogi lub obiektu mostowego.

1.4.46. Odpowiednia (bliska) zgodność - zgodność wykonywanych robót z dopuszczonymi tolerancjami, a jeśli przedział tolerancji nie został określony - z przeciętnymi tolerancjami, przyjmowanymi zwyczajowo dla danego rodzaju robót budowlanych.

1.4.47. Podłoże nawierzchni - grunt rodzimy lub nasypowy, leżący pod nawierzchnią do głębokości przemarzania.

1.4.48. Podłoże ulepszone nawierzchni - górna warstwa podłoża, leżąca bezpośrednio pod nawierzchnią, ulepszona w celu umożliwienia przejścia ruchu budowlanego i właściwego wykonania nawierzchni.

1.5. Ogólne wymagania dotyczące robót

Wykonawca robót jest odpowiedzialny za jakość ich wykonania oraz za ich zgodność z dokumentacją projektową, SST i poleceniami Inspektora nadzoru.

1.5.1. Przekazanie terenu budowy

Zamawiający, w terminie określonym w dokumentach umowy przekazuje Wykonawcy teren budowy wraz ze wszystkimi wymaganymi uzgodnieniami prawnymi i administracyjnymi, poda lokalizację i współrzędne punktów głównych obiektu oraz reperów, przekazuje dziennik budowy oraz dwa egzemplarze dokumentacji projektowej i dwa komplety SST. Na Wykonawcy spoczywa odpowiedzialność za ochronę przekazanych mu punktów pomiarowych do chwili odbioru końcowego robót. Uszkodzone lub zniszczone punkty pomiarowe Wykonawca odtworzy i utrwali na własny koszt.

1.5.2. Dokumentacja projektowa

Przekazana dokumentacja projektowa ma zawierać opis, część graficzną, obliczenia i dokumenty, zgodne z wykazem podanym w szczegółowych warunkach umowy, uwzględniającym podział na dokumentację projektową:

- dostarczoną przez Zamawiającego,
- sporządzoną przez Wykonawcę.

1.5.3. Zgodność robót z dokumentacją projektową i SST

Dokumentacja projektowa, SST oraz dodatkowe dokumenty przekazane Wykonawcy przez Inspektora nadzoru stanowią załączniki do umowy, a wymagania wyszczególnione w choćby jednym z nich są obowiązujące dla Wykonawcy tak, jakby zawarte były w całej dokumentacji. W przypadku rozbieżności w ustaleniach poszczególnych dokumentów obowiązuje kolejność ich ważności wymieniona w „Ogólnych warunkach umowy”. Wykonawca nie może wykorzystywać błędów lub opuszczeń w dokumentach kontraktowych, a o ich wykryciu winien natychmiast powiadomić Inspektora nadzoru, który dokona odpowiednich zmian i poprawek. W przypadku stwierdzenia ewentualnych rozbieżności podane na rysunku wielkości liczbowe wymiarów są ważniejsze od odczytu ze skali rysunków. Wszystkie wykonane roboty i dostarczone materiały mają być zgodne z dokumentacją projektową i SST. Wielkości określone w dokumentacji projektowej i w SST będą uważane za wartości docelowe, od których dopuszczalne są odchylenia w ramach określonego przedziału tolerancji. Cechy materiałów i elementów budowli muszą być jednorodne i wykazywać zgodność z określonymi wymaganiami, a rozrzuty tych cech nie mogą przekraczać dopuszczalnego przedziału tolerancji. W przypadku, gdy dostarczane materiały lub wykonane roboty nie będą zgodne z dokumentacją projektową lub SST i mają wpływ na niezadowalającą jakość elementu budowli, to takie materiały zostaną zastąpione innymi, a elementy budowli rozebrane i wykonane ponownie na koszt wykonawcy.

1.5.4. Zabezpieczenie terenu budowy

Wykonawca jest zobowiązany do zabezpieczenia terenu budowy w okresie trwania realizacji kontraktu aż do zakończenia i odbioru ostatecznego robót. Wykonawca dostarczy, zainstaluje i będzie utrzymywać tymczasowe urządzenia zabezpieczające, w tym: ogrodzenia, poręcze, oświetlenie, sygnały i znaki ostrzegawcze, dozorców, wszelkie inne środki niezbędne do ochrony robót, wygody społeczności i innych. Koszt zabezpieczenia terenu budowy nie podlega odrębnej zapłacie i przyjmuje się, że jest włączony w cenę umowną.

1.5.5. Ochrona środowiska w czasie wykonywania robót

Wykonawca ma obowiązek znać i stosować w czasie prowadzenia robót wszelkie przepisy dotyczące ochrony środowiska naturalnego. W okresie trwania budowy i wykonywania robót wykończeniowych Wykonawca będzie:

- a) utrzymywać teren budowy i wykopy w stanie bez wody stojącej,
- b) podejmować wszelkie konieczne kroki mające na celu stosowanie się do przepisów i norm dotyczących ochrony środowiska na terenie i wokół terenu budowy oraz będzie unikać uszkodzeń lub uciążliwości dla osób lub własności społecznej, a wynikających ze skażenia, hałasu lub innych przyczyn powstałych w następstwie jego sposobu działania.

Stosując się do tych wymagań, Wykonawca będzie miał szczególny wzgląd na:

- a) lokalizację baz, warsztatów, magazynów, składowisk, ukopów i dróg dojazdowych,
- b) środki ostrożności i zabezpieczenia przed:
 - zanieczyszczeniem zbiorników i cieków wodnych pyłami lub substancjami toksycznymi,
 - zanieczyszczeniem powietrza pyłami i gazami,
 - możliwością powstania pożaru.

1.5.6. Ochrona przeciwpożarowa

Wykonawca będzie przestrzegać przepisy ochrony przeciwpożarowej. Wykonawca będzie utrzymywać sprawny sprzęt przeciwpożarowy, wymagany odpowiednimi przepisami, na terenie baz produkcyjnych, w pomieszczeniach biurowych, mieszkalnych i magazynowych oraz w maszynach i pojazdach. Materiały łatwopalne będą składowane w sposób zgodny z odpowiednimi przepisami i zabezpieczone przed dostępem osób trzecich. Wykonawca będzie odpowiedzialny za wszelkie straty spowodowane pożarem wywołanym jako rezultat realizacji robót albo przez personel wykonawcy.

1.5.7. Ochrona własności publicznej i prywatnej

Wykonawca odpowiada za ochronę instalacji i urządzeń zlokalizowanych na powierzchni terenu i pod jego poziomem, takie jak rurociągi, kable itp. Wykonawca zapewni właściwe oznaczenie i zabezpieczenie przed uszkodzeniem tych instalacji i urządzeń w czasie trwania budowy. O fakcie przypadkowego uszkodzenia tych instalacji Wykonawca bezzwłocznie powiadomi Inspektora nadzoru i zainteresowanych użytkowników oraz będzie z nimi współpracował, dostarczając wszelkiej pomocy potrzebnej przy dokonywaniu napraw. Wykonawca będzie odpowiadać za wszelkie spowodowane przez jego działania uszkodzenia instalacji na powierzchni ziemi i urządzeń podziemnych wykazanych w dokumentach dostarczonych mu przez Zamawiającego.

1.5.8. Ograniczenie obciążeń osi pojazdów

Wykonawca stosować się będzie do ustawowych ograniczeń obciążenia na oś przy transporcie gruntu, materiałów i wyposażenia na i z terenu robót. Uzyska on wszelkie niezbędne zezwolenia od władz co do przewozu nietypowych wagowo ładunków i w sposób ciągły będzie o każdym takim przewozie powiadamiał Inspektora nadzoru. Pojazdy i ładunki powodujące nadmierne obciążenie osiowe nie będą dopuszczone na świeżo ukończony fragment budowy w obrębie terenu budowy i wykonawca będzie odpowiadał za naprawę wszelkich robót w ten sposób uszkodzonych, zgodnie z poleceniami Inspektora nadzoru.

1.5.9. Bezpieczeństwo i higiena pracy

Podczas realizacji robót wykonawca będzie przestrzegać przepisów dotyczących bezpieczeństwa i higieny pracy. W szczególności wykonawca ma obowiązek zadbać, aby personel nie wykonywał pracy w warunkach niebezpiecznych, szkodliwych dla zdrowia oraz nie spełniających odpowiednich wymagań sanitarnych. Wykonawca zapewni i będzie utrzymywał wszelkie urządzenia zabezpieczające, socjalne oraz sprzęt i odpowiednią odzież dla ochrony życia i zdrowia osób zatrudnionych na budowie. Uznaje się, że wszelkie koszty związane z wypełnieniem wymagań określonych powyżej nie podlegają odrębnej zapłacie i są uwzględnione w cenie umownej.

1.5.10. Ochrona i utrzymanie robót

Wykonawca będzie odpowiedzialny za ochronę robót i za wszelkie materiały i urządzenia używane do robót od daty rozpoczęcia do daty odbioru ostatecznego.

1.5.11. Stosowanie się do prawa i innych przepisów

Wykonawca zobowiązany jest znać wszelkie przepisy wydane przez organy administracji państwowej i samorządowej, które są w jakikolwiek sposób związane z robotami i będzie w pełni odpowiedzialny za przestrzeganie tych praw, przepisów i wytycznych podczas prowadzenia robót. Np. rozporządzenie Ministra Infrastruktury z dnia 6 lutego 2003 r. w sprawie bezpieczeństwa i higieny pracy podczas wykonywania robót budowlanych (Dz. U. z dn. 19.03.2003 r. Nr 47, poz. 401) oraz Ministra Pracy i Polityki Socjalnej z dnia 26 września 1997 r. w sprawie ogólnych przepisów bezpieczeństwa i higieny pracy (Dz. U. Nr 169 poz. 1650). Wykonawca będzie przestrzegać praw patentowych i będzie w pełni odpowiedzialny za wypełnienie wszelkich wymagań prawnych odnośnie wykorzystania opatentowanych urządzeń lub metod i w sposób ciągły będzie informować Inspektora nadzoru o swoich działaniach, przedstawiając kopie zezwoleń i inne odnośne dokumenty.

2. MATERIAŁY

Tam gdzie w dokumentacji projektowej, technicznej, specyfikacjach technicznych wykonania i odbioru robót oraz w przedmiarach robót zostało wskazane pochodzenie (marka, znak towarowy, producent, dostawca) urządzeń, materiałów, parametrów lub rozmiarów, dopuszcza się oferowanie urządzeń, materiałów i rozwiązań o równoważnych parametrach i rozmiarach, pod warunkiem, że zapewnią one uzyskanie rozwiązań o parametrach i rozmiarach nie gorszych od założonych w wyżej wymienionych dokumentacjach. W przypadku zastosowania materiałów, urządzeń lub rozwiązań równoważnych, należy podać miejsca zainstalowania materiałów, urządzeń i rozwiązań równoważnych oraz dołączyć właściwą dokumentację techniczną umożliwiającą Zamawiającemu zbadanie równoważności i zaakceptowania zaproponowanych materiałów, urządzeń i rozwiązań

2.1. Źródła uzyskania materiałów do elementów konstrukcyjnych

Wykonawca przedstawi Inspektorowi nadzoru szczegółowe informacje dotyczące, zamawiania lub wydobywania materiałów i odpowiednie aprobaty techniczne lub świadectwa badań laboratoryjnych oraz próbki do zatwierdzenia przez Inspektora nadzoru. Wykonawca zobowiązany jest do prowadzenia ciągłych badań określonych w SST w celu udokumentowania, że materiały uzyskane z dopuszczalnego źródła spełniają wymagania SST w czasie postępu robót. Pozostałe materiały budowlane powinny spełniać wymagania jakościowe określone Polskimi Normami, aprobatami technicznymi, o których mowa w Szczegółowych Specyfikacjach Technicznych (SST).

2.2. Pozyskiwanie masowych materiałów pochodzenia miejscowego

Wykonawca odpowiada za uzyskanie pozwoleń od właścicieli i odnośnych władz na pozyskanie materiałów z jakichkolwiek złóż miejscowych, włączając w to źródła wskazane przez Zamawiającego i jest zobowiązany dostarczyć Inspektorowi nadzoru wymagane dokumenty przed rozpoczęciem eksploatacji złoża. Wykonawca przedstawi dokumentację zawierającą raporty z badań terenowych i laboratoryjnych oraz proponowaną przez siebie metodę wydobywania i selekcji do zatwierdzenia Inspektorowi nadzoru. Wykonawca ponosi odpowiedzialność za spełnienie wymagań ilościowych i jakościowych materiałów z jakiegokolwiek złoża. Wykonawca poniesie wszystkie koszty, a w tym: opłaty, wynagrodzenia i jakiegokolwiek inne koszty związane z dostarczeniem materiałów do robót, chyba że postanowienia ogólne lub szczegółowe warunków umowy stanowią inaczej. Humus i nadkład czasowo zdjęte z terenu wykopów, ukopów i miejsc pozyskania piasku i żwiru będą formowane w hałdy i wykorzystywane przy zasypce i rekultywacji terenu po ukończeniu robót. Wszystkie odpowiednie materiały pozyskane z wykopów na terenie budowy lub z innych miejsc wskazanych w dokumentach umowy będą wykorzystane do robót lub odwiezione na odkład odpowiednio do wymagań umowy lub wskazań Inspektora nadzoru. Eksploatacja źródeł materiałów będzie zgodna z wszelkimi regulacjami prawnymi obowiązującymi na danym obszarze.

2.3. Materiały nie odpowiadające wymaganiom jakościowym

Materiały nie odpowiadające wymaganiom jakościowym zostaną przez Wykonawcę wywiezione z terenu budowy, bądź złożone w miejscu wskazanym przez Inspektora nadzoru. Każdy rodzaj robót, w którym znajdują się nie zbadane i nie zaakceptowane materiały, Wykonawca wykonuje na własne ryzyko, licząc się z jego nieprzyjęciem i niezapłaceniem.

2.4. Przechowywanie i składowanie materiałów

Wykonawca zapewni, aby tymczasowo składowane materiały, do czasu gdy będą one potrzebne do robót, były zabezpieczone przed zanieczyszczeniem, zachowały swoją jakość i właściwość do robót i były dostępne do kontroli przez Inspektora nadzoru. Miejsca czasowego składowania materiałów będą zlokalizowane w obrębie terenu budowy w miejscach uzgodnionych z Inspektorem nadzoru.

2.5. Wariantowe stosowanie materiałów

Jeśli dokumentacja projektowa lub SST przewidują możliwość zastosowania różnych rodzajów materiałów do wykonywania poszczególnych elementów robót Wykonawca powiadomi Inspektora nadzoru o zamiarze zastosowania konkretnego rodzaju materiału. Wybrany i zaakceptowany rodzaj materiału nie może być później zamieniany bez zgody Inspektora nadzoru.

3. SPRZĘT

Wykonawca jest zobowiązany do używania jedynie takiego sprzętu, który nie spowoduje niekorzystnego wpływu na jakość wykonywanych robót. Sprzęt używany do robót powinien być zgodny z ofertą Wykonawcy i powinien odpowiadać pod względem typów i ilości wskazanym w SST, programie zapewnienia jakości lub projekcie organizacji robót, zaakceptowanym przez Inspektora nadzoru. Liczba i wydajność sprzętu będzie gwarantować przeprowadzenie robót, zgodnie z zasadami określonymi w dokumentacji projektowej, SST i wskazaniach Inspektora nadzoru w terminie przewidzianym umową. Sprzęt będący własnością Wykonawcy lub wynajęty do wykonania robót ma być utrzymywany w dobrym stanie i gotowości do pracy. Będzie spełniał normy ochrony środowiska i przepisy dotyczące jego użytkowania. Wykonawca dostarczy Inspektorowi nadzoru kopie dokumentów potwierdzających dopuszczenie sprzętu do użytkowania, tam gdzie jest to wymagane przepisami. Jeżeli dokumentacja projektowa lub SST przewidują możliwość wariantowego użycia sprzętu przy wykonywanych robotach, wykonawca powiadomi Inspektora nadzoru o swoim zamiarze wyboru i uzyska jego akceptację przed użyciem sprzętu. Wybrany sprzęt, po akceptacji Inspektora nadzoru, nie może być później zmieniany bez jego zgody.

4. TRANSPORT

4.1. Ogólne wymagania dotyczące transportu

Wykonawca jest zobowiązany do stosowania jedynie takich środków transportu, które nie wpłyną niekorzystnie na jakość wykonywanych robót i właściwości przewożonych materiałów. Liczba środków transportu będzie zapewniać prowadzenie robót zgodnie z zasadami określonymi w dokumentacji projektowej, SST i wskazaniach Inspektora nadzoru w terminie przewidzianym w umowie.

4.2. Wymagania dotyczące przewozu po drogach publicznych

Przy ruchu na drogach publicznych pojazdy będą spełniać wymagania dotyczące przepisów ruchu drogowego w odniesieniu do dopuszczalnych obciążeń na osie i innych parametrów technicznych. Środki transportu nie odpowiadające warunkom dopuszczalnych obciążeń na osie mogą być dopuszczone przez właściwy zarząd drogi pod warunkiem przywrócenia stanu pierwotnego użytkowanych odcinków dróg na koszt Wykonawcy. Wykonawca będzie usuwać na bieżąco, na własny koszt, wszelkie zanieczyszczenia spowodowane jego pojazdami na drogach publicznych oraz dojazdach do terenu budowy.

5. WYKONANIE ROBÓT

5.1. Przed rozpoczęciem robót wykonawca opracuje:

- projekt zagospodarowania placu budowy, który powinien składać się z części opisowej i graficznej,
- plan bezpieczeństwa i ochrony zdrowia (plan bioz),
- projekt organizacji budowy,

- projekt technologii i organizacji montażu (dla obiektów prefabrykowanych lub elementów konstrukcyjnych o większych gabarytach lub masie).

5.2. Wykonawca jest odpowiedzialny za prowadzenie robót zgodnie z umową lub kontraktem oraz za jakość zastosowanych materiałów i wykonywanych robót, za ich zgodność dokumentacją projektową, wymaganiami SST, PZJ, z projektem organizacji robót oraz poleceniami Inspektora nadzoru.

5.2.1. Wykonawca ponosi odpowiedzialność za pełną obsługę geodezyjną przy wykonywaniu wszystkich elementów robót określonych w dokumentacji projektowej lub przekazanych na piśmie przez Inspektora nadzoru.

5.2.2. Następstwa jakiegokolwiek błędu spowodowanego przez Wykonawcę w wytyczeniu i wykonywaniu robót zostaną, jeśli wymagać tego będzie Inspektor nadzoru, poprawione przez Wykonawcę na własny koszt.

5.2.3. Decyzje Inspektora nadzoru dotyczące akceptacji lub odrzucenia materiałów i elementów robót będą oparte na wymaganiach sformułowanych w dokumentach umowy, dokumentacji projektowej i w SST, a także w normach i wytycznych.

5.2.4. Polecenia Inspektora nadzoru dotyczące realizacji robót będą wykonywane przez Wykonawcę nie później niż w czasie przez niego wyznaczonym, pod groźbą wstrzymania robót. Skutki finansowe z tytułu wstrzymania robót w takiej sytuacji ponosi Wykonawca.

6. KONTROLA JAKOŚCI ROBÓT

6.1. Program zapewnienia jakości

Do obowiązków Wykonawcy należy opracowanie i przedstawienie do zaakceptowania przez Inspektora nadzoru programu zapewnienia jakości (PZJ), w którym przedstawi on zamierzony sposób wykonania robót, możliwości techniczne, kadrowe i organizacyjne gwarantujące wykonanie robót zgodnie z dokumentacją projektową, SST. Program zapewnienia jakości winien zawierać:

- organizację wykonania robót, w tym termin i sposób prowadzenia robót,
- organizację ruchu na budowie wraz z oznakowaniem robót,
- plan bezpieczeństwa i ochrony zdrowia,
- wykaz zespołów roboczych, ich kwalifikacje i przygotowanie praktyczne,
- wykaz osób odpowiedzialnych za jakość i terminowość wykonania poszczególnych elementów robót,
- system (sposób i procedurę) proponowanej kontroli i sterowania jakością wykonywanych robót,
- wyposażenie w sprzęt i urządzenia do pomiarów i kontroli (opis laboratorium własnego lub laboratorium, któremu Wykonawca zamierza zlecić prowadzenie badań),
- sposób oraz formę gromadzenia wyników badań laboratoryjnych, zapis pomiarów, a także wyciąganych wniosków i zastosowanych korekt w procesie technologicznym, proponowany sposób i formę przekazywania tych informacji Inspektorowi nadzoru,
- wykaz maszyn i urządzeń stosowanych na budowie z ich parametrami technicznymi oraz wyposażeniem w mechanizmy do sterowania i urządzenia pomiarowo-kontrolne,
- rodzaje i ilość środków transportu oraz urządzeń do magazynowania i załadunku materiałów, spoiw, lepiszczy, kruszyw itp.,
- sposób i procedurę pomiarów i badań (rodzaj i częstotliwość, pobieranie próbek, legalizacja i sprawdzanie urządzeń itp.) prowadzonych podczas dostaw materiałów, wytwarzania mieszanek i wykonywania poszczególnych elementów robót.

6.2. Zasady kontroli jakości robót

Wykonawca jest odpowiedzialny za pełną kontrolę jakości robót i stosowanych materiałów. Wykonawca zapewni odpowiedni system kontroli, włączając w to personel, laboratorium, sprzęt, zaopatrzenie i wszystkie urządzenia niezbędne do pobierania próbek i badań materiałów oraz robót. Wykonawca będzie przeprowadzać pomiary i badania materiałów oraz robót z częstotliwością zapewniającą

stwierdzenie, że roboty wykonano zgodnie z wymaganiami zawartymi w dokumentacji projektowej i SST. Minimalne wymagania co do zakresu badań i ich częstotliwości są określone w SST. W przypadku, gdy nie zostały one tam określone, Inspektor nadzoru ustali jaki zakres kontroli jest konieczny, aby zapewnić wykonanie robót zgodnie z umową. Inspektor nadzoru będzie mieć nieograniczony dostęp do pomieszczeń laboratoryjnych Wykonawcy w celu ich inspekcji. Inspektor nadzoru będzie przekazywać Wykonawcy pisemne informacje o jakichkolwiek niedociągnięciach dotyczących urządzeń laboratoryjnych, sprzętu, zaopatrzenia laboratorium, pracy personelu lub metod badawczych. Jeżeli niedociągnięcia te będą tak poważne, że mogą wpłynąć ujemnie na wyniki badań, Inspektor nadzoru natychmiast wstrzyma użycie do robót badanych materiałów i dopuści je do użytku dopiero wtedy, gdy niedociągnięcia w pracy laboratorium Wykonawcy zostaną usunięte i stwierdzona zostanie odpowiednia jakość tych materiałów. Wszystkie koszty związane z organizowaniem i prowadzeniem badań materiałów i robót ponosi Wykonawca.

6.3. Pobieranie próbek

Próbki będą pobierane losowo. Zaleca się stosowanie statystycznych metod pobierania próbek, opartych na zasadzie, że wszystkie jednostkowe elementy produkcji mogą być z jednakowym prawdopodobieństwem wytypowane do badań. Inspektor nadzoru będzie mieć zapewnioną możliwość udziału w pobieraniu próbek. Na zlecenie Inspektora nadzoru Wykonawca będzie przeprowadzać dodatkowe badania tych materiałów, które budzą wątpliwości co do jakości, o ile kwestionowane materiały nie zostaną przez Wykonawcę usunięte lub ulepszone z własnej woli. Koszty tych dodatkowych badań pokrywa Wykonawca tylko w przypadku stwierdzenia usterek; w przeciwnym przypadku koszty te pokrywa Zamawiający. Pojemniki do pobierania próbek będą dostarczone przez Wykonawcę i zatwierdzone przez Inspektora nadzoru. Próbki dostarczone przez Wykonawcę do badań będą odpowiednio opisane i oznakowane, w sposób zaakceptowany przez Inspektora nadzoru.

6.4. Badania i pomiary

Wszystkie badania i pomiary będą przeprowadzone zgodnie z wymaganiami norm. W przypadku, gdy normy nie obejmują jakiegokolwiek badania wymaganego w SST, stosować można wytyczne krajowe, albo inne procedury, zaakceptowane przez Inspektora nadzoru. Przed przystąpieniem do pomiarów lub badań, Wykonawca powiadomi Inspektora nadzoru o rodzaju, miejscu i terminie pomiaru lub badania. Po wykonaniu pomiaru lub badania, Wykonawca przedstawi na piśmie ich wyniki do akceptacji Inspektora nadzoru.

6.5. Raporty z badań

Wykonawca będzie przekazywać Inspektorowi nadzoru kopie raportów z wynikami badań jak najszybciej, nie później jednak niż w terminie określonym w programie zapewnienia jakości. Wyniki badań (kopie) będą przekazywane Inspektorowi nadzoru na formularzach według dostarczonego przez niego wzoru lub innych, przez niego zaakceptowanych.

6.6. Badania prowadzone przez Inspektora nadzoru

Dla celów kontroli jakości i zatwierdzenia, Inspektor nadzoru uprawniony jest do dokonywania kontroli, pobierania próbek i badania materiałów u źródła ich wytwarzania. Do umożliwienia jemu kontroli zapewniona będzie wszelka potrzebna do tego pomoc ze strony Wykonawcy i producenta materiałów. Inspektor nadzoru, po uprzedniej weryfikacji systemu kontroli robót prowadzonego przez Wykonawcę, będzie oceniać zgodność materiałów i robót z wymaganiami SST na podstawie wyników badań dostarczonych przez Wykonawcę. Inspektor nadzoru może pobierać próbki materiałów i prowadzić badania niezależnie od Wykonawcy, na swój koszt. Jeżeli wyniki tych badań wykażą, że raporty Wykonawcy są niewiarygodne, to Inspektor nadzoru poleci Wykonawcy lub zleci niezależnemu laboratorium przeprowadzenie powtórnych lub dodatkowych badań, albo oprze się wyłącznie na własnych badaniach przy ocenie zgodności materiałów i robót z dokumentacją projektową i SST. W takim przypadku, całkowite koszty powtórnych lub dodatkowych badań i pobierania próbek poniesione zostaną przez Wykonawcę.

6.7. Certyfikaty i deklaracje

Inspektor nadzoru może dopuścić do użycia tylko te wyroby i materiały, które:

1. posiadają certyfikat na znak bezpieczeństwa wykazujący, że zapewniono zgodność z kryteriami technicznymi określonymi na podstawie Polskich Norm, aprobat technicznych oraz właściwych przepisów i informacji o ich istnieniu zgodnie z rozporządzeniem MSWiA z 1998 r. (Dz. U. 99/98),
2. posiadają deklarację zgodności lub certyfikat zgodności z Polską Normą lub aprobatą techniczną, w przypadku wyrobów, dla których nie ustanowiono Polskiej Normy, jeżeli nie są objęte certyfikacją określoną w pkt. 1 i które spełniają wymogi SST.
3. znajdują się w wykazie wyrobów, o którym mowa w rozporządzeniu MSWiA z 1998 r. (Dz. U. 98/99).

W przypadku materiałów, dla których ww. dokumenty są wymagane przez SST, każda ich partia dostarczona do robót będzie posiadać te dokumenty, określające w sposób jednoznaczny jej cechy. Jakikolwiek materiał, które nie spełniają tych wymagań będą odrzucone.

6.8. Dokumenty budowy

6.8.1 Dziennik budowy

Dziennik budowy jest wymaganym dokumentem urzędowym obowiązującym Zamawiającego i Wykonawcę w okresie od przekazania wykonawcy terenu budowy do końca okresu gwarancyjnego. Prowadzenie dziennika budowy zgodnie z § 45 ustawy Prawo budowlane spoczywa na kierowniku budowy. Zapisy w dzienniku budowy będą dokonywane na bieżąco i będą dotyczyć przebiegu robót, stanu bezpieczeństwa ludzi i mienia oraz technicznej strony budowy. Zapisy będą czytelne, dokonane trwałą techniką, w porządku chronologicznym, bezpośrednio jeden pod drugim, bez przerw. Załączone do dziennika budowy protokoły i inne dokumenty będą oznaczone kolejnym numerem załącznika i opatrzone datą i podpisem Wykonawcy i Inspektora nadzoru. Do dziennika budowy należy wpisywać w szczególności:

- datę przekazania Wykonawcy terenu budowy,
- datę przekazania przez Zamawiającego dokumentacji projektowej,
- uzgodnienie przez Inspektora nadzoru programu zapewnienia jakości i harmonogramów robót,
- terminy rozpoczęcia i zakończenia poszczególnych elementów robót,
- przebieg robót, trudności i przeszkody w ich prowadzeniu, okresy i przyczyny przerw w robotach,
- uwagi i polecenia Inspektora nadzoru,
- daty zarządzenia wstrzymania robót, z podaniem powodu,
- zgłoszenia i daty odbiorów robót zanikających i ulegających zakryciu, częściowych i ostatecznych odbiorów robót, wyjaśnienia, uwagi i propozycje Wykonawcy,
- stan pogody i temperaturę powietrza w okresie wykonywania robót podlegających ograniczeniom lub wymaganiom w związku z warunkami klimatycznymi,
- zgodność rzeczywistych warunków geotechnicznych z ich opisem w dokumentacji projektowej,
- dane dotyczące czynności geodezyjnych (pomiarowych) dokonywanych przed i w trakcie wykonywania robót,
- dane dotyczące sposobu wykonywania zabezpieczenia robót,
- dane dotyczące jakości materiałów, pobierania próbek oraz wyniki przeprowadzonych badań z podaniem kto je przeprowadzał,
- wyniki prób poszczególnych elementów budowli z podaniem kto je przeprowadzał,
- inne istotne informacje o przebiegu robót.

Propozycje, uwagi i wyjaśnienia Wykonawcy, wpisane do dziennika budowy będą przedłożone Inspektorowi nadzoru do ustosunkowania się. Decyzje Inspektora nadzoru wpisane do dziennika budowy Wykonawca podpisuje z zaznaczeniem ich przyjęcia lub zajęciem stanowiska. Wpis projektanta do dziennika budowy obliguje Inspektora nadzoru do ustosunkowania się. Projektant nie jest jednak stroną umowy i nie ma uprawnień do wydawania poleceń Wykonawcy robót.

6.8.2 Książka obmiarów

Książka obmiarów stanowi dokument pozwalający na rozliczenie faktycznego postępu każdego z elementów robót. Obmiary wykonanych robót przeprowadza się sukcesywnie w jednostkach przyjętych w kosztorysie lub w SST.

6.8.3 Dokumenty laboratoryjne

Dzienniki laboratoryjne, deklaracje zgodności lub certyfikaty zgodności materiałów, orzeczenia o jakości materiałów, recepty robocze i kontrolne wyniki badań Wykonawcy będą gromadzone w formie uzgodnionej w programie zapewnienia jakości. Dokumenty te stanowią załączniki do odbioru robót. Winny być udostępnione na każde życzenie Inspektora nadzoru.

6.8.4 Pozostałe dokumenty budowy

Do dokumentów budowy zalicza się, oprócz wymienionych w punktach 6.8.1-3, następujące dokumenty:

- a) pozwolenie na budowę,
- b) protokoły przekazania terenu budowy,
- c) umowy cywilnoprawne z osobami trzecimi,
- d) protokoły odbioru robót,
- e) protokoły z narad i ustaleń,
- f) operaty geodezyjne,
- g) plan bezpieczeństwa i ochrony zdrowia.

6.8.5 Przechowywanie dokumentów budowy

Dokumenty budowy będą przechowywane na terenie budowy w miejscu odpowiednio zabezpieczonym. Zaginięcie któregośkolwiek z dokumentów budowy spowoduje jego natychmiastowe odtworzenie w formie przewidzianej prawem. Wszelkie dokumenty budowy będą zawsze dostępne dla Inspektora nadzoru i przedstawiane do wglądu na życzenie Zamawiającego.

7. OBMIAR ROBÓT

7.1. Ogólne zasady obmiaru robót

Obmiar robót będzie określać faktyczny zakres wykonywanych robót, zgodnie z dokumentacją projektową i SST, w jednostkach ustalonych w kosztorysie. Obmiaru robót dokonuje Wykonawca po pisemnym powiadomieniu Inspektora nadzoru o zakresie obmierzanych robót i terminie obmiaru, co najmniej na 3 dni przed tym terminem. Wyniki obmiaru będą wpisane do książki obmiarów. Jakikolwiek błąd lub przeoczenie (opuszczenie) w ilości robót podanych w kosztorysie ofertowym lub gdzie indziej w SST nie zwalnia Wykonawcy od obowiązku ukończenia wszystkich robót. Błędne dane zostaną poprawione wg ustaleń Inspektora nadzoru na piśmie. Obmiar gotowych robót będzie przeprowadzony z częstością wymaganą do celu miesięcznej płatności na rzecz Wykonawcy lub w innym czasie określonym w umowie.

7.2. Zasady określania ilości robót i materiałów

Zasady określania ilości robót podane są w odpowiednich specyfikacjach technicznych i lub w KNR-ach oraz KNNR-ach. Jednostki obmiaru powinny być zgodne z jednostkami określonymi w dokumentacji projektowej i kosztorysowej przedmiarze robót.

7.3. Urządzenia i sprzęt pomiarowy

Wszystkie urządzenia i sprzęt pomiarowy, stosowany w czasie obmiaru robót będą zaakceptowane przez Inspektora nadzoru. Urządzenia i sprzęt pomiarowy zostaną dostarczone przez Wykonawcę. Jeżeli urządzenia te lub sprzęt wymagają badań atestujących, to Wykonawca będzie posiadać ważne świadectwa legalizacji. Wszystkie urządzenia pomiarowe będą przez Wykonawcę utrzymywane w dobrym stanie, w całym okresie trwania robót.

7.4. Wagi i zasady wdrażania

Wykonawca dostarczy i zainstaluje urządzenia wagowe odpowiadające odnośnym wymaganiom SST. Będzie utrzymywać to wyposażenie, zapewniając w sposób ciągły zachowanie dokładności wg norm zatwierdzonych przez Inspektora nadzoru.

8. ODBIÓR ROBÓT

8.1. Rodzaje odbiorów robót

W zależności od ustaleń odpowiednich SST, roboty podlegają następującym odbiorom:

- a) odbiorowi robót zanikających i ulegających zakryciu,
- b) odbiorowi częściowemu,
- c) odbiorowi ostatecznemu (końcowemu),
- d) odbiorowi po upływie okresu rękojmi
- e) odbiorowi pogwarancyjnemu po upływie okresu gwarancji.

8.2. Odbiór robót zanikających i ulegających zakryciu

Odbiór robót zanikających i ulegających zakryciu polega na finalnej ocenie jakości wykonywanych robót oraz ilości tych robót, które w dalszym procesie realizacji ulegną zakryciu. Odbiór robót zanikających i ulegających zakryciu będzie dokonany w czasie umożliwiającym wykonanie ewentualnych korekt i poprawek bez hamowania ogólnego postępu robót. Odbioru tego dokonuje Inspektor nadzoru. Gotowość danej części robót do odbioru zgłasza wykonawca wpisem do dziennika budowy i jednoczesnym powiadomieniem Inspektora nadzoru. Odbiór będzie przeprowadzony niezwłocznie, nie później jednak niż w ciągu 3 dni od daty zgłoszenia wpisem do dziennika budowy i powiadomienia o tym fakcie Inspektora nadzoru. Jakość i ilość robót ulegających zakryciu ocenia Inspektor nadzoru na podstawie dokumentów zawierających komplet wyników badań laboratoryjnych i w oparciu o przeprowadzone pomiary, w konfrontacji z dokumentacją projektową, SST i uprzednimi ustaleniami.

8.3. Odbiór częściowy

Odbiór częściowy polega na ocenie ilości i jakości wykonanych części robót. Odbioru częściowego robót dokonuje się dla zakresu robót określonego w dokumentach umownych wg zasad jak przy odbiorze ostatecznym robót. Odbioru robót dokonuje Inspektor nadzoru. Odbiorowi częściowemu podlegają:

- a) roboty zanikające oraz ulegające zakryciu,
- b) etapy/elementy robót określone w harmonogramie rzeczowo-finansowym, stanowiącym załącznik nr 4 do umowy,
- c) roboty konstrukcyjno - montażowe, jeżeli warunki wykonania i odbioru robót przewidują ich odbiór techniczny.

8.4. Odbiór ostateczny (końcowy)

8.4.1. Zasady odbioru ostatecznego robót

Odbiór ostateczny polega na finalnej ocenie rzeczywistego wykonania robót w odniesieniu do zakresu (ilości) oraz jakości. Całkowite zakończenie robót oraz gotowość do odbioru ostatecznego będzie stwierdzona przez Wykonawcę wpisem do dziennika budowy. Odbiór ostateczny robót nastąpi w terminie i na zasadach ustalonych w dokumentach umowy, licząc od dnia potwierdzenia przez Inspektora nadzoru zakończenia robót i przyjęcia dokumentów, o których mowa w punkcie 8.4.2. Odbioru ostatecznego robót dokona komisja wyznaczona przez Zamawiającego w obecności Inspektora nadzoru i Wykonawcy. Komisja odbierająca roboty dokona ich oceny jakościowej na podstawie przedłożonych dokumentów, wyników badań i pomiarów, ocenie wizualnej oraz zgodności wykonania robót z dokumentacją projektową i SST. W toku odbioru ostatecznego robót, komisja zapozna się z realizacją ustaleń przyjętych w trakcie odbiorów robót zanikających i ulegających zakryciu oraz odbiorów częściowych, zwłaszcza w zakresie wykonania robót uzupełniających i robót poprawkowych. W przypadkach nie wykonania wyznaczonych robót poprawkowych lub robót uzupełniających w poszczególnych elementach konstrukcyjnych i wykończeniowych, komisja przerwie swoje czynności i ustali nowy termin odbioru ostatecznego. W przypadku stwierdzenia przez komisję, że jakość wykonywanych robót w poszczególnych asortymentach nieznacznie odbiega od wymaganej dokumentacją projektową i SST z uwzględnieniem tolerancji i nie ma większego wpływu na cechy eksploatacyjne obiektu, komisja oceni pomniejszoną wartość wykonywanych robót w stosunku do wymagań przyjętych w dokumentach umowy.

8.4.2. Dokumenty do odbioru ostatecznego (końcowe)

Podstawowym dokumentem jest protokół odbioru ostatecznego robót, sporządzony wg wzoru ustalonego przez Zamawiającego.

Do odbioru ostatecznego Wykonawca jest zobowiązany przygotować następujące dokumenty:

- a) dokumentację powykonawczą, tj. dokumentację budowy z naniesionymi zmianami dokonanymi w toku wykonania robót oraz geodezyjnymi pomiarami powykonawczymi,
 - b) szczegółowe specyfikacje techniczne (podstawowe z dokumentów umowy i ew. uzupełniające lub zamienne),
 - c) protokoły odbiorów robót ulegających zakryciu i zanikających,
 - d) protokoły odbiorów częściowych,
 - e) recepty i ustalenia technologiczne,
 - f) dzienniki budowy i książki obmiarów (oryginały),
 - g) wyniki pomiarów kontrolnych oraz badań i oznaczeń laboratoryjnych, zgodne z SST i programem zapewnienia jakości (PZJ),
 - h) deklaracje zgodności lub certyfikaty zgodności wbudowanych materiałów, certyfikaty na znak bezpieczeństwa zgodnie z SST i programem zabezpieczenia jakości (PZJ),
 - i) rysunki (dokumentacje) na wykonanie robót towarzyszących (np.: na przełożenie linii telefonicznej, energetycznej, gazowej, oświetlenia itp.) oraz protokoły odbioru i przekazania tych robót właścicielom urządzeń,
 - j) geodezyjną inwentaryzację powykonawczą robót i sieci uzbrojenia terenu,
 - k) kopię mapy zasadniczej powstałej w wyniku geodezyjnej inwentaryzacji powykonawczej.
- W przypadku, gdy wg komisji, roboty pod względem przygotowania dokumentacyjnego nie będą gotowe do odbioru ostatecznego, komisja w porozumieniu z Wykonawcą wyznaczy ponowny termin odbioru ostatecznego robót. Wszystkie zarządzane przez komisję roboty poprawkowe lub uzupełniające będą zestawione wg wzoru ustalonego przez Zamawiającego. Termin wykonania robót poprawkowych i robót uzupełniających wyznaczy komisja i stwierdzi ich wykonanie.

8.5. Odbiór pogwarancyjny po upływie okresu rękojmi i gwarancji

Odbiór pogwarancyjny po upływie okresu rękojmi i gwarancji polega na ocenie wykonanych robót związanych z usunięciem wad, które ujawnią się w okresie rękojmi i gwarancji gwarancyjnym i rękojmi. Odbiór po upływie okresu rękojmi i gwarancji pogwarancyjny będzie dokonany na podstawie oceny wizualnej obiektu z uwzględnieniem zasad opisanych w punkcie 8.4. „Odbiór ostateczny robót(końcowy) robót”.

9. PODSTAWA PŁATNOŚCI

9.1. Ustalenia ogólne

Podstawą płatności jest cena jednostkowa skalkulowana przez wykonawcę za jednostkę obmiarową ustaloną dla danej pozycji kosztorysu przyjętą przez Zamawiającego w dokumentach umownych. Dla robót wycenionych ryczałtowo podstawą płatności jest wartość (kwota) podana przez Wykonawcę i przyjęta przez Zamawiającego w dokumentach umownych (ofercie). Cena jednostkowa pozycji kosztorysowej lub wynagrodzenie ryczałtowe będzie uwzględniać wszystkie czynności, wymagania i badania składające się na jej wykonanie, określone dla tej roboty w SST i w dokumentacji projektowej. Ceny jednostkowe lub wynagrodzenie ryczałtowe robót będą obejmować:

- a) robociznę bezpośrednią wraz z narzutami, wartość zużytych materiałów wraz z kosztami zakupu, magazynowania, ewentualnych ubytków i transportu na teren budowy, wartość pracy sprzętu wraz z narzutami,
- b) koszty pośrednie i zysk kalkulacyjny,
- c) podatki obliczone zgodnie z obowiązującymi przepisami, ale z wyłączeniem podatku VAT.

9.2. Objazdy, przejazdy i organizacja ruchu

9.2.1. Koszt wybudowania objazdów/przejazdów i organizacji ruchu obejmuje:

- a) opracowanie oraz uzgodnienie z Inspektorami nadzoru i odpowiedzialnymi instytucjami projektu organizacji ruchu na czas trwania budowy, wraz z dostarczeniem kopii projektu Inspektorowi nadzoru i wprowadzaniem dalszych zmian i uzgodnień wynikających z postępu robót,
- b) ustawienie tymczasowego oznakowania i oświetlenia zgodnie z wymaganiami bezpieczeństwa ruchu,
- c) opłaty/dzierżawy terenu,
- d) przygotowanie terenu,

- e) konstrukcję tymczasowej nawierzchni, ramp, chodników, krawężników, barier, oznakowań i drenażu,
 - f) tymczasową przebudowę urządzeń obcych.
- 9.2.2. Koszt utrzymania objazdów/przejazdów i organizacji ruchu obejmuje:
- a) oczyszczanie, przestawienie, przykrycie i usunięcie tymczasowych oznakowań pionowych, poziomych, barier i świateł,
 - b) utrzymanie płynności ruchu publicznego.
- 9.2.3. Koszt likwidacji objazdów/przejazdów i organizacji ruchu obejmuje:
- a) usunięcie wbudowanych materiałów i oznakowania,
 - b) doprowadzenie terenu do stanu pierwotnego.
- 9.2.4. Koszt budowy, utrzymania i likwidacji objazdów, przejazdów i organizacji ruchu ponosi Wykonawca.

10. PRZEPISY ZWIĄZANE

10.1. Ustawy

- Ustawa z dnia 7 lipca 1994 r. - Prawo budowlane (jednolity tekst Dz. U. z 2013 r. poz. 1409 z późn. zm.).
- Ustawa z dnia 29 stycznia 2004 r. - Prawo zamówień publicznych (Dz. U. 2013 poz.907).
- Ustawa z dnia 16 kwietnia 2004 r. - o wyrobach budowlanych (Dz. U. z 2014 poz. 935).
- Ustawa z dnia 24 sierpnia 1991 r. - o ochronie przeciwpożarowej (Dz. U. z 2009 r. Nr 178, poz. 1380).
- Ustawa z dnia 27 kwietnia 2001 r. - Prawo ochrony środowiska (Dz. U. z 2013 poz. 1232 z późn. zm.).
- Ustawa z dnia 21 marca 1985 r. - o drogach publicznych (Dz. U. z 2013 r., poz. 260).

10.2. Rozporządzenia

- Rozporządzenie Ministra Infrastruktury z dnia 2 grudnia 2002 r. - w sprawie systemów oceny zgodności wyrobów budowlanych oraz sposobu ich oznaczania znakowaniem CE (Dz. U. Nr 209, poz. 1779).
- Rozporządzenie Ministra Infrastruktury z dnia 2 grudnia 2002 r. - w sprawie określenia polskich jednostek organizacyjnych upoważnionych do wydawania europejskich aprobat technicznych, zakresu i formy aprobat oraz trybu ich udzielania, uchylania lub zmiany (Dz. U. Nr 209, poz. 1780).
- Rozporządzenie Ministra Pracy i Polityki Społecznej z dnia 26 września 1997 r. - w sprawie ogólnych przepisów bezpieczeństwa i higieny pracy (Dz. U. Nr 169, poz. 1650).
- Rozporządzenie Ministra Infrastruktury z dnia 6 lutego 2003 r. - w sprawie bezpieczeństwa i higieny pracy podczas wykonywania robót budowlanych (Dz. U. Nr 47, poz. 401).
- Rozporządzenie Ministra Infrastruktury z dnia 23 czerwca 2003 r. - w sprawie informacji dotyczącej bezpieczeństwa i ochrony zdrowia oraz planu bezpieczeństwa i ochrony zdrowia (Dz. U. Nr 120, poz. 1126).
- Rozporządzenie Ministra Infrastruktury z dnia 2 września 2004 r. - w sprawie szczegółowego zakresu i formy dokumentacji projektowej, specyfikacji technicznych wykonania i odbioru robót budowlanych oraz programu funkcjonalno - użytkowego (Dz. U. Nr 202, poz. 2072).
- Rozporządzenie Ministra Infrastruktury z dnia 11 sierpnia 2004 r. - w sprawie sposobów deklarowania wyrobów budowlanych oraz sposobu znakowania ich znakiem budowlanym (Dz. U. Nr 198, poz. 2041).
- Rozporządzenie Ministra Infrastruktury z dnia 27 sierpnia 2004 r. - zmieniające rozporządzenie w sprawie dziennika budowy, montażu i rozbiórki, tablicy informacyjnej oraz ogłoszenia zamawiającego dane dotyczące bezpieczeństwa pracy i ochrony zdrowia (Dz. U. Nr 198, poz. 2042).

10.3. Inne dokumenty i instrukcje

- Warunki techniczne wykonania i odbioru robót budowlano - montażowych, (tom I, II, III, IV, V) Arkady, Warszawa 1989-1990.
- Warunki techniczne wykonania i odbioru robót budowlanych. Instytut Techniki Budowlanej, Warszawa 2003.
- Warunki techniczne wykonania i odbioru sieci i instalacji, Centralny Ośrodek Badawczo - Rozwojowy Techniki Instalacyjnej INSTAL, Warszawa, 2001.

SZCZEGÓŁOWA SPECYFIKACJA TECHNICZNA

STB 02.00 ROBOTY ZIEMNE - WYKOPY I NASYPY

CPV 45111200-0

1. WSTĘP

1.1. Przedmiot Specyfikacji Technicznej

Przedmiotem niniejszej Specyfikacji Technicznej (SST) są wymagania dotyczące wykonania i odbioru wykopów i nasypów w ramach budowy pomnika **pn. Panteon Niezłomnych Żołnierzy Wyklętych w Orłowie**.

Specyfikacja Techniczna jest stosowana jako Dokument Przetargowy i Kontraktowy przy zleceniu i realizacji Robót wymienionych w p.1.1.

1.3. Zakres robót objętych Specyfikacją Techniczną

Ustalenia zawarte w niniejszej specyfikacji dotyczą zasad prowadzenia robót ziemnych w czasie budowy obiektów budowlanych, dróg i obejmują :

- wykonanie wykopów w gruntach nieskalistych (kat. I - III) z selekcją części gruntów do wykorzystania na nasypy,
- budowę nasypów pod obiekty kubaturowe,
- zasypywanie i zagęszczenie wykopów,
- załadunek i wywóz nadwyżki gruntu. Orientacyjne ilości robót podano w Przedmiarach Robót.

1.4. Określenia podstawowe

1.4.1. Wysokość nasypu lub głębokość wykopu - różnica rzędnej terenu i rzędnej robót ziemnych, wyznaczonych w osi nasypu lub wykopu,

1.4.2. Wykop płytki - wykop, którego głębokość jest mniejsza niż 1 m.

1.4.3. Wykop średni - wykop, którego głębokość jest zawarta w granicach od 1 do 3 m.

1.4.4. Wykop głęboki - wykop, którego głębokość przekracza 3 m

1.4.5. Ukop - miejsce pozyskania gruntu do wykonania nasypów, położone w obrębie pasa robót drogowych,

1.4.6. Dokop - miejsce pozyskania gruntu do wykonania nasypów, położone poza pasem robót drogowych

1.4.7. Odkład - miejsce wbudowania lub składowania (odwiezienia) gruntów pozyskanych w czasie wykonywania wykopów, a nie wykorzystanych do budowy nasypów oraz innych prac związanych z trasą drogową.

1.4.8. Wskaźnik zagęszczenia gruntu I_{sz} - wielkość charakteryzująca stan zagęszczenia gruntu - dla gruntów małoSpoistych i spoistych,

1.4.9. Stopień zagęszczenia gruntu I_d - wielkość charakteryzująca stan zagęszczenia dla gruntów niespoistych,

1.4.10. Wskaźnik różnoziarnistości - wielkość charakteryzująca zagęszczalność gruntów niespoistych,

1.4.11. Pozostałe określenia podstawowe są zgodne z obowiązującymi odpowiednimi polskimi normami i z definicjami podanymi w ST-B-00 "Wymagania ogólne".

1.5. Ogólne wymagania dotyczące robót.

Ogólne wymagania dotyczące robót zgodnie z ST-B-00 „Wymagania ogólne”.

2. MATERIAŁY (GRUNTY)

2.1. Istniejąca sytuacja gruntowo -wodna

Warunki gruntowo-wodne określono na podstawie Dokumentacji Geotechnicznej wykonanej przez Zakład Geologiczny „GEOL” z Olsztyna. Wynika z nich że wierzchnią warstwę podłoża gruntowego stanowią nasypy niekontrolowane składające się z piasków średnich humusowych z kamieniami i gruzem oraz różnymi ilościami kory, trocin i innych materiałów. Warstwę tę zaliczono do gruntów słabonośnych. Poniżej fragmentarycznie występują warstewki wilgotnych namulów piaszczystych na pograniczu glin humusowych. Poniżej zalegają grunty jeziorne w postaci glin pylastych oraz piasków drobnych i średnich

holoceńskich. Poniżej zalegają grunty plejstocieńskie w postaci piasków drobnych średnich i pospółek przechodzących w ropy. Woda gruntowa występuje w postaci zwierciadła swobodnego napiętego. Poziom wody w jeziorze Niegocin - wrzesień 2004 r. - wynosił 115,77. Poziom wody gruntowej wahał się od rzędnej 115,19 w otworze Nr 49 i 116,14 w otworze Nr 14. Ze względu na znaczny wiek nasypów niekontrolowanych przyjęto naciski dopuszczalne dla tego rodzaju gruntów $q_f=0,1$ MPa (z zaleceniami podanymi w dokumentacji geotechnicznej).

Uwaga : Poziom wody gruntowej może wahać się w zależności od opadów o około 0,5 m.

2.2. Zasady wykorzystania gruntów

Grunty uzyskane przy wykonywaniu wykopów, które spełniają warunki przydatności do wykorzystania przy zasypce wykopów lub budowie nasypów, powinny być przez Wykonawcę wykorzystane w maksymalnym stopniu. Grunty i materiały nieprzydatne do budowy nasypów i zasypki wykopów, powinny być wywiezione przez Wykonawcę i utylizowane. Miejsce wywozu uzgodnić z Inwestorem. Określenia przydatności gruntu do wbudowania dokonać na podstawie Tab. 1 i 2.

Tabela 1. Podział gruntów i innych materiałów na kategorie

Kat.	Rodzaj i charakterystyka gruntu lub materiału	Gęstość objętościowa w stanie naturalnym	Przeciętne spulchnienie po odspojeniu w % od pierwotnej objętości
1	Piasek suchy bez spoinowania	15,7	od 5 do 15
	Gleba uprawna zaorana lub ogrodowa	11,8	od 5 do 15
	Torf bez korzeni	9,8	od 20 do 30
	Popioły lotne nie zleżałe	11,8	od 5 do 15
2	Piasek wilgotny	16,7	od 15 do 25
	Piasek gliniasty, pył i lessy wilgotne, twaroplastyczne i plastyczne	17,7	od 15 do 25
	Gleba uprawna z darnią lub korzeniami grubości do 30 mm	12,7	od 15 do 25
	Torf z korzeniami grubości do 30 mm	10,8	od 20 do 30
	Nasyp z piasku oraz piasku gliniastego, pyłu z	16,7	od 15 do 25
	gruzem, tłuczniem lub odpadkami drewna Żwir bez spoiwa lub małospoisty	16,7	od 15 do 25
3	Piasek gliniasty, pył i lessy małowilgotne i plastyczne	18,6	od 20 do 30
	Gleba uprawna z korzeniami grubości ponad 30 mm	13,7	od 20 do 30
	Torf z korzeniami grubości ponad 30 mm	18,6	od 20 do 30
	Nasyp zleżały z piasku gliniastego, pyłu i lessu z gruzem, tłuczniem lub odpadkami drewna	17,7	od 20 do 30
	Rumosz skalny zwietrzelinowy z otoczkami o wymiarach do 40 mm	19,6	od 20 do 30
	Glina, glina ciężka i ropy wilgotne, twaroplastyczne i plastyczne, bez głązów	17,7	od 20 do 30
	Mady i namuły gliniaste rzeczne	19,6	od 20 do 30
	Popioły lotne zależałe	19,6	od 20 do 30
	Less suchy zwarty	18,6	od 25 do 35
	Nasyp zleżały z gliny lub ropy z gruzem, tłuczniem i odpadkami drewna lub głązami o masie do 25 kg, stanowiącymi do 10% objętości gruntu	19,6	od 25 do 35
	Glina, glina ciężka i ropy małowilgotne,	20,6	od 25 do 35

	półzwaite i zwaite		
	Glina zwałowa z gładami do 50 kg stanowiącymi do 10% objętości gruntu	20,6	od 25 do 35
	Gruz ceglany i rumowisko budowlane z blokami 50 kg	16,7	od 25 do 35
	Iłółpek miękki	19,6	od 25 do 35
	Grube otoczaki lub rumosz o wymiarach do 90 mm lub z gładami o masie do 10 kg	19,6	od 25 do 35

Tablica 2. Podział gruntów pod względem wysadzinowości wg PN-98/S-02205

Lp.	Wyszczółgnie nie właściwości	Jednostki	Grupy gruntów		
			Niewysadzinowe	Wątpliwe wysadzinowe	
1	Rodzaj gruntu		- rumosz niegliniasty - żwir - pospółka - piasek gruby - piasek średni - piasek drobny - żużel nierozpadowy	- piasek pylasty - zwiertzelina gliniasta - rumosz gliniasty - żwir gliniasty - pospółka gliniasta	mało wysadzinowe - glina piaszczysta zwięzła, - glina pylasta zwięzła - ił, ił piaszczysty, ił pylastybardzowysadzinowe - piasek gliniasty - pył, pył piaszczysty - glina piaszczysta, glina, glina pylasta - ił warstwowy
2	Zawartość cząstek £ 0,075 mm £ 0,02 mm	%	< 15 < 3	od 15 do 30 od 3 do 10	> 30 > 10
3	Kapilarność bierna	m	< 1,0	> 1,0	> 1,0
4	Wskaźnik piaskowy		> 35	od 25 do 35	< 25

3. SPRZĘT

3.1. Wymagania ogólne odnośnie sprzętu.

Wymagania ogólne dotyczące sprzętu zgodnie z STB-00.00 „Wymagania ogólne”.

3.2. Sprzęt do robót ziemnych

Wykonawca przystępujący do wykonania robót ziemnych powinien wykazać się możliwością korzystania z następującego sprzętu do :

- 3.2.1 Odsparowania i wydobywania gruntów : urządzenia mechaniczne : koparki, ładowarki, itp.,
- 3.2.2 Odsparowania i wydobywania gruntu : świder mechaniczny na ciągniku kołowym 0600 mm.
- 3.2.3 Jednoczesnego wydobywania i przemieszczania gruntów : szycharki, zgarniarki, równiarki, itp.,
- 3.2.4 Transportu mas ziemnych : samochody wywrotki,
- 3.2.5 Sprzętu zagęszczającego : ubijaki mechaniczne, płyty wibracyjne itp.

4. TRANSPORT

Wybór środków transportowych oraz metod transportu powinien być dostosowany do kategorii gruntu (materiału): jego objętości, technologii odsparowania i załadunku. Transport na odległość 10 km. Wydajność

środków transportowych powinna być ponadto dostosowana do wydajności sprzętu stosowanego do urabiania i wbudowania gruntu (materiału).

Zwiększenie odległości transportu ponad wartości zatwierdzone nie może być podstawą roszczeń. Wykonawcy, dotyczących dodatkowej zapłaty za transport, o ile zwiększone odległości nie zostały wcześniej zaakceptowane na piśmie przez Inspektora.

5. WYKONANIE ROBÓT

5.1. Wykonanie wykopów

Sposób wykonania skarp wykopu powinien gwarantować ich stateczność w całym okresie prowadzenia robót, a naprawa uszkodzeń, wynikających z nieprawidłowego ukształtowania skarp wykopu, ich podcięcia lub innych odstępstw od dokumentacji projektowej obciąża Wykonawcę robót ziemnych. Wykonawca powinien wykonywać wykopy w taki sposób, aby grunty o różnym stopniu przydatności do budowy nasypów były odpajane oddzielnie, w sposób uniemożliwiający ich wymieszanie. Odspojone grunty przydatne do wykonania nasypów powinny być bezpośrednio wbudowane w nasyp lub przewiezione na składowisko. O ile Inspektor dopuści czasowe składowanie odspojonych gruntów, należy je odpowiednio zabezpieczyć przed nadmiernym zawilgoceniem. Jeżeli grunt jest zamrznięty nie należy odpajać go do głębokości około 0,5 metra powyżej projektowanych rzędnych robót ziemnych. Nie należy dopuszczać ruchu budowlanego po dnie wykopu o ile grubość warstwy gruntu (nadkładu) powyżej rzędnych robót ziemnych jest mniejsza niż 0,3 metra. Z chwilą przystąpienia do ostatecznego profilowania dna wykopu dopuszcza się po nim jedynie ruch maszyn wykonujących tę czynność budowlaną. Naprawa uszkodzeń powierzchni robót ziemnych wynikających z niedotrzymania podanych powyżej warunków obciąża Wykonawcę robót ziemnych.

5.2. Wykonanie nasypów

5.2.1. Grunty i materiały do nasypów

Grunty i materiały dopuszczone do budowy nasypów powinny spełniać wymagania określone w PN-81/B-03020; PN-74/B-04452; PN-88/B-04481.

5.2.2. Zagęszczenie gruntów w podłożu nasypów

Wykonawca powinien skontrolować wskaźnik zagęszczenia gruntów rodzimych, zalegających w górnej strefie podłoża nasypu do głębokości 0,5 metra od powierzchni terenu. Jeżeli wartość stopnia zagęszczenia jest mniejsza niż określona w Dokumentacji Technicznej. Wykonawca powinien dogęścić podłoże tak, aby powyższe wymaganie zostało spełnione.

5.2.3. Zasady wykonania nasypów

Ogólne zasady wykonywania nasypów :

- a) Nasypy należy wykonywać metodą warstwową, z pospółki lub piasku grubego. Nasypy powinny być wznoszone równomiernie na całej szerokości.
- b) Grubość warstwy w stanie luźnym powinna być odpowiednio dobrana w zależności od rodzaju gruntu i sprzętu używanego do zagęszczania. Przystąpienie do wbudowania kolejnej warstwy nasypu może nastąpić dopiero po stwierdzeniu przez Inspektora prawidłowego wykonania warstwy poprzedniej.

5.3. Grubość warstwy

Grubość warstwy zagęszczonego gruntu oraz liczbę przejść maszyny zagęszczającej zaleca się określić doświadczalnie dla każdego rodzaju gruntu i typu maszyny. Orientacyjnie przyjmuje się grubość warstwy 0,20 m.

5.4. Wilgotność gruntu

Wilgotność gruntu w czasie zagęszczania powinna być równa wilgotności optymalnej, z tolerancją od -20% do + 10% jej wartości. Jeżeli wilgotność naturalna gruntu jest niższa od wilgotności optymalnej o więcej niż 20% jej wartości, to wilgotność gruntu należy zwiększyć przez dodanie wody, Jeżeli wilgotność gruntu jest wyższa od wilgotności optymalnej o ponad 1 0% jej wartości, grunt należy osuszyć w sposób mechaniczny lub chemiczny. Sposób osuszenia przewilgoconego gruntu powinien być zaakceptowany przez Inspektora.

5.5. Wymagania dotyczące zagęszczania

W zależności od uziarnienia stosowanych materiałów, zagęszczenie warstwy należy określać za pomocą oznaczenia stopnia zagęszczenia gruntu Id. Zgodnie z opisem technicznym do „Projektu budowlano-

wykonawczego konstrukcji" należy przyjąć stopień zagęszczenia gruntu $I_d=0,50$. Jeżeli badania kontrolne wykazą, że zagęszczenie warstwy nie jest wystarczające, to Wykonawca powinien spulchnić warstwę, doprowadzić grunt do wilgotności optymalnej i powtórnie zagęścić. Jeżeli powtórne zagęszczenie nie spowoduje uzyskania wymaganego wskaźnika zagęszczenia, Wykonawca powinien usunąć warstwę i wbudować nowy materiał, o ile Inspektor nie zezwoli na ponowienie próby prawidłowego zagęszczenia warstwy.

5.6. Dokładność wykonania wykopów i nasypów

Odchylenie osi korpusu ziemnego, w wykopie lub nasypie, od osi projektowanej nie powinny być większe niż ± 10 cm. Różnica w stosunku do projektowanych rzędnych robót ziemnych nie może przekraczać $+ 1$ cm i $- 3$ cm. Pochylenie skarp nie powinno różnić się od projektowanego o więcej niż 10% jego wartości wyrażonej tangensem kąta. Maksymalna głębokość nierówności na powierzchni skarp nie powinna przekraczać 10 cm przy pomiarze łatą 3-metrową albo powinny być spełnione inne wymagania dotyczące równości, wynikające ze sposobu umocnienia powierzchni.

6. KONTROLA JAKOŚCI ROBÓT

6.1. Badania i pomiary w czasie wykonywania robót ziemnych

6.1.1. Sprawdzenie jakości wykonania robót

6.1.1.1. Kontrola wykonania wykopów

Sprawdzenie wykonania wykopów polega na kontrolowaniu zgodności z wymaganiami określonymi w niniejszej specyfikacji oraz w dokumentacji projektowej. W czasie kontroli szczególną uwagę należy zwrócić na:

- a) odpajanie gruntów w sposób nie pogarszający ich właściwości,
- b) zapewnienie stateczności skarp,
- c) dokładność wykonania wykopów (usytuowanie i wykończenie),
- d) zagęszczenie górnej strefy korpusu w wykopie.

6.2. Sprawdzenie zagęszczenia nasypu oraz podłoża nasypu

Rodzaje badań i pomiarów :

- badania przydatności gruntów do budowy nasypów wg norm przedmiotowych,
- badania prawidłowości wykonania poszczególnych warstw nasypu,
- badania zagęszczenia nasypu.

Sprawdzenie zagęszczenia nasypu oraz podłoża nasypu polega na skontrolowaniu zgodności wartości stopnia zagęszczenia I_d . Do bieżącej kontroli zagęszczenia dopuszcza się aparaty izotopowe. Oznaczenie stopnia zagęszczenia I_d , powinno być przeprowadzone według normy BN- 77/8931-12, oznaczenie modułów odkształcenia według normy BN-64/8931-02. Wyniki kontroli zagęszczenia robót Wykonawca powinien wpisywać do dokumentów laboratoryjnych. Prawidłowość zagęszczenia konkretnej warstwy nasypu lub podłoża pod nasypem powinna być potwierdzona przez Inspektora wpisem w dzienniku budowy.

6.3. Zasady postępowania z wadliwie wykonanymi robotami

Wszystkie materiały nie spełniające wymagań podanych w odpowiednich punktach specyfikacji, zostaną odrzucone. Jeśli materiały nie spełniające wymagań zostaną wbudowane lub zastosowane, to na polecenie Inspektora Wykonawca wymieni je na właściwe, na własny koszt. Wszystkie roboty, które wykazują większe odchylenia cech od określonych w punktach 5 i 6 specyfikacji powinny być ponownie wykonane przez Wykonawcę na jego koszt.

7. OBMIAR ROBÓT

Jednostką obmiarową jest m^3 (metr sześcienny).

8. ODBIÓR ROBÓT

Roboty ziemne uznaje się za wykonane zgodnie z dokumentacją projektową ST i wymaganiami Inspektora, jeżeli wszystkie pomiary i badania z zachowaniem tolerancji wg pkt. 6 dały wyniki pozytywne.

9. PODSTAWA PŁATNOŚCI

Cena wykonania 1 m³ wykopów obejmuje :

- prace pomiarowe i roboty przygotowawcze,
- oznakowanie robót,
- wykonanie wykopu z przemieszczeniem urobku w nasyp na odległość do 1 km
- przewiezienie i wyładunek na składowisko do 10 km + utylizacja,
- odwodnienie wykopu na czas jego wykonywania,
- profilowanie dna wykopów,
- zagęszczenie powierzchni wykopu,
- przeprowadzenie pomiarów i badań laboratoryjnych, wymaganych w specyfikacji technicznej,
- rozplantowanie urobku na odkładzie.

Cena wykonania 1 m³ nasypów obejmuje :

- prace pomiarowe,
- oznakowanie robót,
- zakup i dowóz gruntu z odległości 10 km
- profilowanie powierzchni nasypu i skarp,
- zagęszczanie nasypu,
- pomiary i testy zgodnie z pkt. 6 ST.

10. PRZEPISY ZWIĄZANE

PN-86/B-O2480 Grunty budowlane. Określenia. Symbole. Podział i opis gruntów

PN-88/B-O4481 Grunty budowlane. Badania próbek gruntów

PN-B-O4493 Grunty budowlane. Oznaczanie kapilarności biernej

BN-77/893 1-12 Oznaczenie wskaźnika zagęszczenia

PN-68/B-06050 Roboty ziemne budowlane. Wymagania w zakresie wykonywania i badania przy odbiorze.

PN-74/B-04452 Grunty budowlane. Badania polowe.

PN-81/ZASYPANIE-03020 Grunty budowlane. Posadowienie bezpośrednie budowli. Obliczenia statyczne i projektowanie.

STB 03.00 ZASYPANIE WYKOPÓW WRAZ Z ZAGĘSZCZENIEM CPV 45111200-0

1. WSTĘP

1.1. Przedmiot Specyfikacji

Przedmiotem niniejszej Specyfikacji są wymagania dotyczące wykonania i odbioru robót podczas budowy pomnika **pn. Panteon Niezłomnych Żołnierzy Wyklętych w Orłowie** .

1.2. Zakres stosowania Specyfikacji

Specyfikacja jest stosowana jako dokument przetargowy i kontraktowy przy zlecaniu i realizacji Robót wymienionych w punkcie 1.

1.3. Zakres robót objętych Specyfikacją

Ustalenia zawarte w niniejszej Specyfikacji mają zastosowanie przy zasypywaniu wykopów przy obiektach kubaturowych oraz zagęszczenie gruntu nasypowego (posadzki na gruncie i podsypka pod ławy i stopy fundamentowe).

1.4. Określenia podstawowe

Wskaźnik zagęszczenia gruntu - wielkość charakteryzująca stan zagęszczenia gruntu dla gruntów małoSpoistych i spoistych.

StoPień zagęszczenia gruntu Id - wielkość charakteryzująca stan zagęszczenia dla gruntów niespoistych.

Wskaźnik różnorodności - wielkość charakteryzująca zagęszczalność gruntów niespoistych.

Pozostałe określenia podane w niniejszej Specyfikacji są zgodne z obowiązującymi Polskimi Normami i Specyfikacją ST B-00 "Wymagania Ogólne".

1.5. Ogólne wymagania dotyczące Robót

Wykonawca Robót jest odpowiedzialny za jakość oraz za zgodność z Rysunkami, ze Specyfikacjami i poleceniami Inspektora.

Ogólne wymagania podano w Specyfikacji ST-B-00 "Wymagania Ogólne". Wymagania techniczne :

Roboty powinny być wykonane zgodnie z Rysunkami i Specyfikacją.

2. MATERIAŁY

Piasek, żwir, pospółka, kruszywo naturalne lub materiał rodzimy pochodzący z wcześniej wykonanych wykopów. Materiały te powinny zagwarantować prawidłowe zagęszczenie się i wodoprzepuszczalność nie mniejszą niż 8m/dobę.

3. SPRZĘT

Do zagęszczania należy używać : ubijaków mechanicznych.

4. TRANSPORT

Załadunek, transport, rozładunek i składowanie materiałów do zasypywania wykopów powinny odbywać się tak aby zachować ich dobry stan techniczny.

5. WYKONANIE ROBÓT

5.1 Zasypywanie wykopów

Zasypywanie wykopów, obsypywanie obiektów kubaturowych powinno być przeprowadzone bezpośrednio po wykonaniu w nich projektowanych elementów obiektu i określonych robót. Przed rozpoczęciem zasypywania wykopów ich dno powinno być oczyszczone z zanieczyszczeń obcych i odwodnione. Do zasypywania powinien być użyty grunt niespoisty, niezamarznięty i bez jakichkolwiek zanieczyszczeń (np. torfu, darniny, korzeni, odpadków budowlanych lub innych materiałów).

5.2. Zagęszczanie gruntu zasypowego

Każda warstwa gruntu powinna być zagęszczana mechanicznie. Grubość zagęszczanych warstw winna wynosić : orientacyjnie 020 m.

Zagęszczanie gruntu powinno odbywać się przy jednoczesnej, stałej kontroli laboratoryjnej, do naturalnego stopnia zagęszczenia gruntu.

Przy zagęszczaniu gruntów zasypowych, dla uzyskania równomiernego wskaźnika należy :

- rozścielać grunt warstwami poziomymi o równej grubości, sposobem ręcznym lub lekkim sprzętem mechanicznym,
- warstwę nasypanego gruntu zagęszczać na całej szerokości, przy jednakowej liczbie przejść sprzętu zagęszczającego,

Wykopy przy ścianach obiektów kubaturowych zagęszczać warstwami co 20 cm stosując zagęszczarki zaakceptowane przez Inspektora. Wymagany stopień zagęszczenia gruntu wykopu 98% w skali Proctora. Wymagany stopień zagęszczenia podsypki pod posadzki na gruncie 99% w skali Proctora.

6. KONTROLA JAKOŚCI ROBÓT

Podczas zasypywania gruntu zasypowego należy kontrolować jego zagęszczenie. Wymagany stopień zagęszczenia gruntu:

- wykop (obsypka obiektów) 98% w skali Proctora
- podsypki pod posadzki na gruncie 99% w skali Proctora

- przy fundamentach stopień zagęszczenia gruntu powinien być taki jak gruntu rodzimego.

7. OBMIAR ROBÓT

7.1. Ogólne zasady obmiaru robót

Ogólne zasady obmiaru robót podano w ST-B-00 „Wymagania ogólne”.

7.2. Jednostka obmiarowa

Jednostką obmiarową jest m³ (metr sześcienny) zasypanych i zagęszczanych wykopów.

Jednostką obmiarową jest m³ (metr sześcienny) i zagęszczonego gruntu pod posadzki i podsypki pod fundamenty.

8. ODBIÓR ROBÓT

Ogólne zasady odbioru robót podano w ST-B-00 „Wymagania ogólne”.

9. PODSTAWA PŁATNOŚCI

9.1. Ogólne ustalenia dotyczące podstawy płatności

Ogólne ustalenia dotyczące podstawy płatności podano w ST-B-00 „Wymagania ogólne”.

9.2. Cena jednostki obmiarowej

Cena wykonania 1 m³ zasypania wykopów obejmuje :

- roboty przygotowawcze
- zasypanie wykopów
- zagęszczenie wykopów
- testy i pomiary zgodnie z pkt. 6 ST

Cena wykonania 1 m³ zagęszczenia podsypki pod posadzki na gruncie i podsypki pod fundamenty obejmuje:

- roboty przygotowawcze
- zasypanie wykopów
- zagęszczenia podsypki pod posadzki na gruncie
- testy i pomiary zgodnie z pkt. 6 ST

10. PRZEPISY ZWIĄZANE

10.1. Normy dotyczące robót ziemnych

PN-86/B-02480 Grunty budowlane. Określenia, symbole, podział i opis gruntów. PN-68/B-06050

Roboty ziemne budowlane. Wymagania w zakresie wykonywania i badania przy odbiorze.

PN-74/B-04452 Grunty budowlane. Badania polowe. PN-88/B-04481 Grunty

budowlane. Badania próbek gruntu.

STB-04.00 STAL ZBROJENIOWA

CPV 45262310-7

1. WSTĘP

1.1. Przedmiot Specyfikacji

Przedmiotem niniejszej Specyfikacji są wymagania dotyczące wykonania i odbioru robót związanych z wykonaniem zbrojenia niesprężającego betonu konstrukcyjnego podczas budowy pomnika **pn. Panteon Niezłomnych Żołnierzy Wyklętych w Orłowie** .

1.2. Zakres stosowania Specyfikacji .

Specyfikacja jest stosowana jako dokument przetargowy i kontraktowy przy zleceniu i realizacji Robót wymienionych w punkcie 1.1.

1.3. Zakres robót objętych Specyfikacją

Ustalenia zawarte w niniejszej Specyfikacji dotyczą robót związanych z :

- przygotowaniem zbrojenia,

- montażem zbrojenia,
- kontrolą jakości robót i materiałów.

1.4. Określenia podstawowe

Pręty stalowe wiotkie - pręty stalowe o przekroju kołowym gładkie lub żebrowane o średnicy do 40 mm.
Zbrojenie niesprężyste - zbrojenie konstrukcji betonowej nie wprowadzające do niej naprężeń w sposób czynny.

1.5. Ogólne wymagania dotyczące Robót

Wykonawca jest odpowiedzialny za jakość stosowanych materiałów i wykonywanych robót oraz za ich zgodność z Rysunkami, Specyfikacją oraz zaleceniami Inspektora. Ogólne wymagania dotyczące robót podano w Specyfikacji ST-B-00.

2. MATERIAŁY

2.1. Stal zbrojeniowa

Pręty stalowe do zbrojenia betonu winny być zgodne z wymaganiami PN-82/H-93215 i PN-91/S-10042. Stal zbrojeniowa dostarczana na budowę powinna mieć atest hutniczy.

2.1.1. Asortyment stali

Do zbrojenia betonu prętami wiotkimi należy stosować następujące klasy i gatunki stali oraz średnice prętów :

stal A-III (34GS) oraz A-0 (St3S),

średnice od f4,5-f20 mm.

3. SPRZĘT

Prace zbrojarskie wykonane specjalistycznymi urządzeniami stanowiącymi wyposażenie zbrojarni.

Sprzęt używany do wykonania zbrojenia musi być zaakceptowany przez Inspektora.

4. TRANSPORT

Załadunek, transport, rozładunek i składowanie materiałów do wykonania zbrojenia powinny odbywać się tak aby zachować ich dobry stan techniczny. Materiały należy ułożyć równomiernie na całej powierzchni ładunkowej, obok siebie i zabezpieczyć przed możliwością przesuwania się podczas transportu.

5. WYKONANIE ROBÓT

5.1. Wymagania ogólne

Wymagania ogólne w stosunku do prowadzonych robót zgodnie z ST-B-00 „Wymagania ogólne”.

5.2. Przygotowanie zbrojenia.

5.2.1. Czyszczenie prętów

W przypadku skorodowania prętów zbrojenia lub ich zanieczyszczenia w stopniu przekraczającym wymagania punktu 5.3.1. należy przeprowadzić ich czyszczenie. Rozumie się, że zanieczyszczenia powstały w okresie od przyjęcia stali na budowie do jej wbudowania.

Pręty zatłuszczone lub zabrudzone farbami należy czyścić preparatami rozpuszczającymi tłuszcze.

Stal narażona na choćby chwilowe działanie słonej wody należy zmyć wodą słodką. Stal pokrytą łuszczącą się rdzą i zabłoconą oczyszcza się szczotkami drucianymi ręcznie lub mechanicznie lub też przez piaskowanie. Po oczyszczeniu należy sprawdzić wymiary przekroju poprzecznego prętów. Stal tylko zabłoconą można zmyć strumieniem wody. Pręty oblodzone odmraża się strumieniem ciepłej wody.

Możliwe są również inne sposoby czyszczenia stali zbrojeniowej akceptowane przez Inspektora.

5.2.2. Prostowanie prętów

Dopuszczalna wielkość miejscowego wykrzywienia pręta od linii prostej nie powinna przekraczać 4 mm.

Dopuszcza się prostowanie prętów za pomocą kluczy, młotków, prostowarek i wciągarek.

5.2.3. Cięcie prętów zbrojeniowych

Cięcie prętów należy wykonywać przy maksymalnym wykorzystaniu materiału. Wskazane jest sporządzenie w tym celu planu cięcia. Pręty ucina się z dokładnością do 1.0 cm. Cięcia przeprowadza się przy użyciu mechanicznych noży. Należy ucinąć pręty krótsze od długości podanej w projekcie o wydłużenie zależne od

wielkości i ilości odgięć. Wydłużenia prętów (cm) powstające podczas ich odginania o dany kąt podaje poniższa tabela.

Tabela 1- Wydłużenia prętów (cm) powstające podczas ich odginania o dany kąt

Średnica pręta	Kąt odgięcia			
	45	90	135	180
	-	1.0	1.0	1.0
10	0.5	1.0	1.0	1.5
12	0.5	1.0	1.0	1.5
14	0.5	1.5	1.5	2.0
16	0.5	1.5	1.5	2.5
20	1.0	1.5	2.0	3.0
22	1.0	2.0	3.0	4.0
25	1.5	2.5	3.5	4.5
30	2.5	3.5	5.0	6.0
32	3.0	4.0	6.0	7.0

5.2.4. Odgięcia prętów i haki

Minimalne średnice trzpieni do używanych przy wykonywaniu haków zbrojenia podaje tabela nr 1 (PN-91/S-10042).

Tabela 2. Minimalne średnice trzpieni używanych przy wykonywaniu haków zbrojenia

Średnica pręta zagiętego	Stal żebrowana		
	Rak < 400 MPa	400 < Rak < 500	Rak > 500 MPa
D < 10	d0 = 3d	d0 = 4 d	d0 = 4d
10 < d < 20	d0 = 4d	d0 = 5d	d0 = 5d
20 < d < 28	d0 = 6d	d0 = 7d	d0 = 8d
D > 28	d0 = 8d	--	

d - oznacza średnicę pręta

Minimalna odległość od krzywizny pręta do miejsca gdzie można na nim położyć spoinę wynosi 10 d. Na zimno, na budowie można wykonywać odgięcia prętów średnicy $d < 12$ mm. Pręty o średnicy $d > 12$ mm powinny być odginane z kontrolowanym podgrzewaniem. Wewnętrzna średnica odgięcia prętów zbrojenia głównego, poza odgięciem w obrębie haka, powinna być nie mniejsza niż : 5d dla stali klasy A-0 10d dla stali klasy A-III. W miejscach zagięć i załamań elementów konstrukcji w których zagięcia ulegają jednocześnie wszystkie pręty zbrojenia rozciąganego należy stosować średnicę zagięcia równą co najmniej 20d.

Wewnętrzna średnica odgięcia strzemion i prętów montażowych powinna spełniać warunki podane dla haków.

Należy zwrócić uwagę przy odbiorze haków (odgięć) prętów na ich zewnętrzną stronę. Niedopuszczalne są tam pęknięcia powstałe podczas wyginania.

5.3. Montaż zbrojenia

5.3.1. Wymagania ogólne

Wymaga się następującej klasy stali : A-0 i A-III, (PN-91/S-10041, PN-90/B-03200, PN-77/B-06200), dla zbrojenia betonu.

Układ zbrojenia w konstrukcji musi umożliwić jego dokładne otoczenie przez jednorodny beton. Po ułożeniu zbrojenia w deskowaniu, rozmieszczenie prętów względem siebie i względem deskowania nie może ulec

zmianie. W konstrukcję można wbudować stal pokrytą co najwyżej nalotem nie łuszczącej się rdzy. Nie można wbudowywać stali zatłuszczonej smarami lub innymi środkami chemicznymi, zabrudzonej farbami, zablokowanej i oblodzonej stali która była wystawiona na działanie słonej wody. Stan powierzchni wkładek zbrojeniowych ma być zadowalający bezpośrednio przed betonowaniem. Możliwe jest wykonanie zbrojenia z prętów o innej średnicy niż przewidziane w projekcie oraz zastosowanie innego gatunku stali; zmiany te wymagają zgody pisemnej Inspektora. Beton jest zbrojony prętami żebrowanymi o średnicy nie większej niż 20 mm. Końcówki drutów wiązałkowych muszą być odgięte do środka betonowanego elementu. Minimalna grubość otuliny zewnętrznej w świetle prętów i powierzchni przekroju elementu żelbetowego powinna wynosić co najmniej: $C_{min} > 0$ jeżeli $d_g < 32$ mm $C_{min} > 0+5$ jeżeli $d_g > 32$ mm. Przed betonowaniem zbrojenie powinno być odebrane przez Inspektora i odbiór wpisany do dziennika budowy. Układanie zbrojenia bezpośrednio na deskowaniu i podnoszenie na odpowiednią wysokość w trakcie betonowania jest niedopuszczalne. Niedopuszczalne jest chodzenie i transportowanie materiałów po wykonanym szkielecie zbrojeniowym.

5.3.2. Montowanie zbrojenia

5.3.2.1. Łączenie prętów za pomocą spawania

Dopuszcza się następujące rodzaje spawanych połączeń prętów:

- czołowe, elektryczne, oporowe,
- nakładkowe spoiny dwustronne - łukiem elektrycznym,
- nakładkowe spoiny jednostronne - łukiem elektrycznym,
 - zakładkowe spoiny jednostronne - łukiem elektrycznym,
 - zakładkowe spoiny dwustronne - łukiem elektrycznym,

5.3.2.2. Łączenie pojedynczych prętów na zakład bez spawania

Dopuszcza się łączenie na zakład bez spawania (wiązanie drutem) prętów prostych.

5.3.2.3. Skrzyżowania prętów

Skrzyżowania prętów należy wiązać drutem wiązałkowym, zgrzewać lub łączyć tzw. słupkami dystansowymi. Drut wiązałkowy, wyżarzony, o średnicy 1 mm używa się do łączenia prętów o średn. do 12 mm. Przy średnicach większych należy stosować drut o średnicy 1,5 mm. W szkielecie zbrojenia belek i słupów należy łączyć wszystkie skrzyżowania prętów narożnych ze strzemionami.

6. KONTROLA JAKOŚCI ROBÓT

Ogólne zasady kontroli podano w Specyfikacji STB-00

Dopuszczalne tolerancje wymiarów w zakresie cięcia, gięcia i rozmieszczenia

zbrojenia podaje tabela nr 3. Niezależnie od tolerancji podanych w tabeli obowiązują następujące wytyczne: dopuszczalne odchylenie strzemion od linii prostopadłej do zbrojenia głównego nie powinno przekraczać 3% różnica w wymiarach oczek siatki nie powinna przekraczać 3 mm dopuszczalna różnica w wykonaniu siatki na jej długości nie powinna przekraczać 25 mm liczba uszkodzonych skrzyżowań w dostarczonych na budowę siatkach nie powinna przekraczać 20% w stosunku do wszystkich skrzyżowań w siatce. Liczba uszkodzonych skrzyżowań na jednym pręcie nie może przekraczać 25% ogólnej ich liczby na tym pręcie, różnice w rozstawie między prętami głównymi w siatce nie powinny przekraczać 5 cm różnice w rozstawie strzemion nie powinny przekraczać 2 cm.

Tabela 3. Dopuszczalne tolerancje wymiarów w zakresie cięcia, gięcia i rozmieszczenia zbrojenia

Parametr	Zakresy tolerancji	Dopuszczalna odchyłka
Cięcia prętów (L - długość pręta wg projektu)	dla $L < 6.0$ m dla $L > 6.0$ m	20 mm 30 mm
Odgięcia (odchylenia w stosunku do położenia określonego w projekcie)	dla $L < 0.5$ m dla $0.5 \text{ m} < L < 1.5$ m dla $L > 1.5$ m	10 mm 15 mm 20 mm
Usytuowanie prętów otulenie (zmniejszenie wymiaru w stosunku do wymagań projektu)		< 5 mm
odchylenie plusowe (h - jest całkowitą)	dla $h < 0.5$ m	10 mm

grubością elementu)	dla $0.5 \text{ m} < h < 1.5 \text{ m}$	15 mm
	dla $h > 1.5 \text{ m}$	20 mm
odstępów pomiędzy sąsiednimi równoległymi prętami (a - jest odległością projektowaną pomiędzy powierzchniami przyległych prętów)	$a < 0.05 \text{ m}$	5 mm
	$a < 0.20 \text{ m}$	10 mm
	$a < 0.40 \text{ m}$	20 mm
	$a > 0.40 \text{ m}$	30 mm
odchylenia w relacji do grubości lub szerokości w każdym punkcie zbrojenia (b - oznacza całkowitą grubość lub szerokość elementu)	$b < 0.25 \text{ m}$.	10 mm
	$b < 0.50 \text{ m}$.	15 mm
	$b < 1.5 \text{ m}$.	20 mm
	$b > 1.5 \text{ m}$.	30 mm

7. OBMIAR ROBÓT

7.1. Ogólne zasady obmiaru robót

Ogólne zasady obmiaru robót podano w ST-B-00 „Wymagania ogólne”.

7.2. Obmiar robót ziemnych

Jednostka obmiarową jest tona (t) stali konstrukcyjnej.

8. ODBIÓR ROBÓT

Ogólne zasady odbioru robót podano w ST-B-00 „Wymagania ogólne”.

9. PODSTAWA PŁATNOŚCI

Cena wykonania 1 t zbrojenia obejmuje :

- roboty przygotowawcze
- zakup i dostarczenie materiału,
- czyszczenie, przygotowanie i montaż zbrojenia
- testy i pomiar zgodnie z pkt. 6 ST

10. PRZEPISY ZWIĄZANE 10.1.

Normy

PN-86/H-84018 Stal niskostopowa o podwyższonej wytrzymałości PN-89/H-84023/01. Stal określonego stosowania. Stal do zbrojenia betonu. Gatunki. PN-82/H-93215. Walcówka pręty stalowe do zbrojenia betonu PN-84/H-9300 Walcówka pręty i kształtowniki walcowane na gorąco ze stali węglowych zwykłej jakości i niskostopowych o podwyższonej wytrzymałości. Wymagania i badania.

PN-80.H-04310. Próba statyczna rozciągania metali. PN-78/H-04408.

Technologiczna próba zginania.

PN-90/B-03200 Konstrukcje stalowe. Obliczenia statyczne i projektowanie. PN-77/B-06200

Konstrukcje stalowe budowlane. Wymagania i badania.

10.2. Inne dokumenty

[1] Aprobata Techniczna do stosowania w budownictwie nr 83591. Stal zbrojeniowa żebrzana gatunku 10425.0/10425.9, importowana z CiSFR. IBDiM Warszawa 1992.

[2] Aprobata Techniczna do stosowania w budownictwie nr 83891. Stal zbrojeniowa gatunku 18G2 i 34GS o użebrowaniu według normy DIN488. ITB. Warszawa 1992.

STB-05.00 BETON KONSTRUKCYJNY CPV 45262300-4

1. WSTĘP

1.1. Przedmiot Specyfikacji

Przedmiotem niniejszej Specyfikacji są wymagania dotyczące wykonania i odbioru robót związanych z wykonaniem elementów żelbetowych zbrojonych wiotkimi prętami i betonowych, podczas budowy pomnika **pn. Panteon Niezlomnych Żołnierzy Wyklętych w Orłowie**.

1.2. Zakres stosowania Specyfikacji Technicznej

Specyfikacja jest stosowana jako dokument przetargowy i kontraktowy przy zleceniu i realizacji Robót wymienionych w punkcie 1.1.

1.3. Zakres robót objętych Specyfikacją

Ustalenia zawarte w niniejszej specyfikacji mają zastosowanie przy wykonywaniu elementów żelbetowych i betonowych jak; fundamenty, stropy, podciągi, wieńce, nadproża itp.

Zakres robót objętych przez Specyfikację :

- Przygotowanie mieszanki betonowej
- Montaż deskowań
- Betonowanie i zagęszczanie
- Pielęgnacja betonu.

1.4. Określenia podstawowe

Beton zwykły-beton o gęstości powyżej $1,8 \text{ kg/dcm}^3$ wykonany z cementu, wody, kruszywa mineralnego o frakcjach piaskowych i grubszych oraz ewentualnych dodatków mineralnych i domieszek chemicznych.

Mieszanka betonowa- mieszanina wszystkich składników przed związaniem betonu Zaczyn cementowy- mieszanina cementu i wody

Keramzytobeton - beton na bazie keramzytu występujący w dwóch sortymentach : IF -jednofrakcyjny, WF- wielofrakcyjny.

1.5. Ogólne wymagania dotyczące Robót

Wykonawca jest odpowiedzialny za jakość stosowanych materiałów i wykonywanych robót oraz za ich zgodność z Rysunkami, Specyfikacją oraz zaleceniami Inspektora.

2. MATERIAŁY

2.1 Beton towarowy :C12/15(zbliżona B15), C30/37 (zbliżona do B37 także B35 oraz B40 według "PN-S-10042:1991" - norma mostowa)

2.2 Drewno (tarcica na szalunki).

Drewno tartaczne iglaste stosowane do robót ciesielskich powinno odpowiadać wymaganiom PN-67/D-95017.

Tarcica iglasta do robót ciesielskich powinno odpowiadać wymaganiom PN-63/B-06251 i PN-75/D-96000.

3. SPRZĘT

3.1. Deskowania

Roboty ciesielskie należy wykonać przy użyciu sprawnego technicznie sprzętu mechanicznego zaakceptowanego przez Inspektora, przeznaczonego dla realizacji robót zgodnie z założoną technologią.

4. TRANSPORT

4.1. Deskowania

Zastosowane materiały mogą być przewożone środkami transportu przydatnymi dla danego asortymentu pod względem możliwości ułożenia po uzyskaniu akceptacji Inspektora.

Transport elementów przeznaczonych do deskowania, sposób załadowania i umocowania na środki transportu powinien zapewniać ich stateczność i ochronę przed przesunięciem się ładunku podczas transportu.

Elementy wiotkie powinny być odpowiednio zabezpieczone przed odkształceniem i zdeformowaniem.

4.2. Mieszanka betonowa

Transport betonu z wytwórni do miejsca wbudowania powinien być wykonywany przy użyciu odpowiednich środków w celu uniknięcia segregacji pojedynczych składników i zniszczenia betonu.

Mieszanka powinna być transportowana mieszalnikami samochodowymi (tzw. gruszkami), a czas transportu nie powinien być dłuższy niż:

- 90 min przy temperaturze otoczenia + 15st.C,
- 70 min przy temperaturze otoczenia + 20st.C,
- 30 min przy temperaturze otoczenia + 30st.C.

Nie są dozwolone samochody skrzyniowe ani wywrotki. Zaleca się podawanie betonu do miejsca wbudowania za pomocą specjalnych pojemników o konstrukcji umożliwiającej łatwe ich opróżnianie lub pompy przystosowanej do podawania mieszanek plastycznych. Użycie pomp jest dozwolone pod warunkiem, że przedsiębiorstwo zastosuje odpowiednie środki celem utrzymania ustalonego stosunku W/C w betonie przy wylocie. Dopuszcza się także przenośniki taśmowe, jednosekcyjne do podawania mieszanki na odległość nie większą od 10 m. Jeśli transport mieszanki do pojemnika będzie wykonywany przy użyciu

betoniarki samochodowej jej jednorodność powinna być kontrolowana w czasie rozładunku. Obowiązkiem Inspektora jest odrzucenie transportu betonu nie odpowiadającego opisanym wyżej wymaganiom.

5. WYKONANIE ROBÓT

5.1. Wytwarzanie betonu

Wytwarzanie betonu powinno odbywać się w Wytwórni. Każda partia betonu winna być sporządzona wg. zatwierdzonej receptury.

5.2. Wykończenie powierzchni betonowych

5.2.1. Powierzchnie uformowane

Powierzchnie niewidoczne:

Nie ma żadnych dodatkowych wymagań dotyczących powierzchni, które nie będą odkryte po ukończeniu robót. Powierzchnie widoczne:

Powierzchnie widoczne powinny po ostatecznym wykończeniu posiadać jednorodną fakturę i wygląd. Deskowanie nie powinno pozostawiać żadnych plam na betonie i powinno być tak zmontowane i zamocowane, aby nie powstawały w betonie żadne skazy. Dla danego obiektu deskowanie powinno być tego samego typu i pochodzić z jednego źródła. Wykonawca powinien zlikwidować jakiegokolwiek wady w wykończeniu, zgodnie z poleceniami Inspektora. Nie są dopuszczalne wewnętrzne wiązania i osadzone elementy metalowe.

Wykończenie winno być zabezpieczone przed rdzą oraz plamami innego pochodzenia.

Jeśli Umowa nie przewiduje inaczej, wszystkie połączenia deskowania dla widocznych powierzchni betonowych po wykończeniu powinny mieć regularny wzór zaakceptowany przez Inspektora, składający się z poziomych i pionowych linii ciągłych biegnących przez cały obiekt, natomiast wszystkie połączenia konstrukcyjne powinny występować w miejscach przebiegu tych linii (pionowych lub poziomych).

5.2.2. Wykończenie nieuformowanych powierzchni betonowych

Powierzchnie niewidoczne:

Powierzchnie, które nie będą widoczne po zakończeniu robót należy jednorodnie wyrównać i wygładzić, aby otrzymać gładką powierzchnię. Żadne dodatkowe roboty nie są wymagane, jeżeli powierzchnie te nie służą jako pierwszy etap do prowadzenia prac wykończeniowych opisanych poniżej. Powierzchnie widoczne:

Powierzchnie widoczne powinny po ostatecznym wykończeniu posiadać jednorodną fakturę i wygląd. Deskowanie nie powinno pozostawiać żadnych plam na betonie i powinno być tak zmontowane i zamocowane, aby nie powstawały w betonie żadne skazy. Dla danego obiektu deskowanie powinno być tego samego typu i pochodzić z jednego źródła. Wykonawca powinien zlikwidować jakiegokolwiek wady w wykończeniu, zgodnie z poleceniami Inspektora. Nie są dopuszczalne wewnętrzne wiązania i osadzone elementy metalowe. Wykończenie winno być zabezpieczone przed rdzą oraz plamami innego pochodzenia. Wszystkie połączenia deskowania dla widocznych powierzchni betonowych po wykończeniu powinny mieć regularny wzór zaakceptowany przez Inspektora, składający się z poziomych i pionowych linii ciągłych biegnących przez cały obiekt, natomiast wszystkie połączenia konstrukcyjne powinny występować w miejscach przebiegu tych linii (pionowych lub poziomych).

5.3. Wykonanie deskowania

Wykonanie deskowań powinno uwzględnić podniesienie wykonawcze związane ze strzałką konstrukcji pod wpływem ciężaru ułożonego betonu. Deskowanie powinno w czasie jego eksploatacji zapewnić sztywność i niezmienność układu oraz bezpieczeństwo konstrukcji. W przypadkach stosowania nietypowych deskowań projekt ich powinien być każdorazowo oparty na obliczeniach statycznych, odpowiadających warunkom Pn/B-03200. Ustalona konstrukcja deskowań powinna być sprawdzona na siły wywołane parciem świeżej masy betonowej i uderzenia przy jej wylewaniu z pojemników z uwzględnieniem szybkości betonowania, sposobu zagęszczania i obciążania pomostami roboczymi. Konstrukcja deskowań powinna umożliwiać łatwy ich montaż i demontaż oraz wielokrotność ich użycia. Tarcze deskowań powinny być tak szczelne, aby zabezpieczały przed wyciekaniem zaprawy z masy betonowej. Można stosować szalunki metalowe i podlegają one wymaganiom jak drewniane. Blachy użyte do tych szalunków winny mieć grubość zapewniającą im nieodkształcalność. Łby śrub i nitów powinny być zagłębione. Klamry lub inne urządzenia łączące powinny zapewnić połączenie szalunków i możliwość ich usunięcia bez zniszczeń betonu. Śruby, pręty, ściągi w szalunkach powinny być wykonane ze stali w ten sposób, aby ich część pozostająca w betonie

była odległa od zewnętrznej powierzchni co najmniej o 25 mm. Otwory po ściągach należy wypełnić zaprawą cementową 1:2. Podczas betonowania z konstrukcji należy usuwać wszelkie rozpórki i zastrzały z drewna lub metal (te ostatnie do 25 mm od zewnętrznej powierzchni betonu). Wszelkie krawędzie betonu powinny być ścięte pod kątem 45 stopni za pomocą listwy trójkątnej o boku 15 do 25 mm. Listwy te następnie muszą być usuwane z wykonanej konstrukcji. Deskowania o rozpiętości ponad 3 m powinny być wykonane ze strzałką roboczą skierowaną w odwrotnym kierunku od ich ugięcia, przy czym wielkość tej strzałki nie może być mniejsza od maksymalnego przewidywanego ugięcia tych belek przy obciążeniu całkowitym. Deskowania powinny być wykonane ściśle według Rysunków, przed wypełnieniem masą betonową dokładnie sprawdzone, aby wykluczały możliwość jakichkolwiek zniekształceń lub odchyłeń w wymiarach betonowej konstrukcji. Prawidłowość wykonania deskowania powinna być stwierdzona przez Inspektora. Wnętrze szalunków powinno być pokryte lekkim czystym olejem parafinowym, który nie zabarwi ani nie zniszczy powierzchni betonu. Natłuszczenie należy wykonać po zakończeniu budowy deskowań lecz przed ułożeniem zbrojenia, które w żadnym przypadku nie powinno ulec zanieczyszczeniu jakimkolwiek środkiem. Deskowania nie impregnowane przed wypełnieniem ich masą betonową powinny być obficie zlewane wodą.

Uwaga! Zamiast deskowania dopuszcza się zastosowanie szalunków systemowych.

5.4. Układanie mieszanki betonowej (betonowanie)

5.4.1. Zalecenia ogólne

Betonowanie powinno być wykonywane ze szczególną starannością i zgodnie z zasadami sztuki budowlanej. Rozpoczęcie robót betoniarskich może nastąpić po opracowaniu przez wykonawcę i akceptacji przez Inspektora dokumentacji technologicznej, obejmującej także betonowanie. Betonowanie może zostać rozpoczęte po sprawdzeniu deskowań i zbrojenia przez Inspektora i po dokonaniu na ten temat wpisu do dziennika budowy.

Przy betonowaniu konstrukcji należy zachować następujące warunki :

- deskowanie należy starannie oczyścić przez przedmuchiwanie sprężonym powietrzem.
- przed ułożeniem zbrojenia, deskowanie należy pokryć środkiem anti-adhezyjnym dopuszczonym do stosowania w budownictwie, który powoduje ułatwienie przy rozdeskowaniu konstrukcji i poprawienie wyglądu powierzchni betonowych
- przed betonowaniem sprawdzić: położenie zbrojenia, zgodność rzędnych z Rysunkami, czystość deskowania oraz obecność wkładek dystansowych, zapewniających wymaganą grubość otuliny,
- betonowanie konstrukcji wykonywać wyłącznie w temperaturach $>+5\text{st.C}$, zachowując warunki umożliwiające uzyskanie przez beton wytrzymałości $>15\text{MPa}$ przed pierwszym zamarzeniem. W wyjątkowych przypadkach dopuszcza się betonowanie w temperaturze do -5st.C , jednak wymaga to zgody Inspektora oraz zapewnienia mieszanki betonowej o temperaturze $+20\text{st.C}$ w chwili jej układania zabezpieczenia uformowanego elementu przed utratą ciepła w czasie co najmniej 7 dni; prace betoniarskie powinny być prowadzone wówczas pod bezpośrednim nadzorem Inspektora,
- mieszanki betonowej nie należy zrzucić z wysokości $> 0.75\text{m}$ od powierzchni, na którą spada; w przypadku, gdy wysokość ta jest większa, należy mieszankę podawać za pomocą rynny zsykowej (do wysokości 3m) lub leja zsykowego teleskopowego (do wysokości 8m),
- wibratory wgłębne stosować o częstotliwości min. 6000 drgań/min z buławami o średnicy < 0.65 odległości między prętami zbrojenia, leżącymi w płaszczyźnie poziomej,
- podczas zagęszczania wibratorami wgłębnymi nie wolno dotykać zbrojenia buławą wibratora,
- podczas zagęszczania wibratorami wgłębnymi zagłębiać buławę na głębokość 5-8 cm w warstwę poprzednią i przetrzymać buławę w jednym miejscu przez 2030 sek., po czym wyjmować powoli w stanie wibrującym,
- kolejne miejsca zagłębiania buławy powinny być od siebie oddalone o $1.4 R$ (R promień skutecznego działania wibratora), odległość ta zwykle wynosi 0.35-0.7 m,
- belki (łaty) wibracyjne powinny być stosowane do wyrównywania powierzchni betonu płyt pomostów i charakteryzować się jednakowymi drganiami na całej długości,

- czas zagęszczania wibratorem powierzchniowym lub belką wibracyjną w jednym miejscu powinien wynosić od 30 do 60 sek.,
- zasięg działania wibratorów przyczepnych wynosi zwykle od 20 do 50 cm w kierunku głębokości i od 1.0 do 1.5 m w kierunku długości elementu; rozstaw wibratorów należy ustalać doświadczalnie, aby nie powstawały martwe pola, a mocowanie powinno być trwałe i sztywne.

Gdyby betonowanie było wykonywane w okresach obniżonych temperatur, wykonawca zobowiązany jest codziennie rejestrować minimalne temperatury za pomocą sprawdzonego termometru umieszczonego przy betonowanym elemencie. Beton powinien być układany w deskowaniu w ten sposób, aby zewnętrzne powierzchnie miały wygląd gładki, zwarty, jednorodny bez żadnych plam i skaz. Ewentualne nierówności i kawerny powinny być usunięte, a miejsca przypadkowo uszkodzone powinny zostać dokładnie naprawione zaprawą cementową natychmiast po rozdeskowaniu, ale tylko w przypadku jeśli uszkodzenia te są w granicach, które Inspektor uzna za dopuszczalne. W przeciwnym przypadku element podlega rozbiórce i odtworzeniu. Wszystkie wymienione wyżej roboty poprawkowe są wykonywane na koszt wykonawcy. Ewentualne łączniki stalowe (druć, śruby, itp.), które spełniały funkcję stężeń deskowań lub inną i wychodzą z betonu po rozdeskowaniu, powinny być obcięte przynajmniej 1.0 cm pod wykończoną powierzchnią betonu, a otwory powinny być wypełnione zaprawą cementową. Tam gdzie tylko możliwe, elementy form deskowania powinny być zastabilizowane w dokładnej pozycji przy zastosowaniu prętów stalowych wewnątrz rurek z PCV lub podobnego materiału koloru szarego (rurki pozostają w betonie). Wyładunek mieszanki ze środka transportowego powinien następować z zachowaniem maksymalnej ostrożności celem uniknięcia rozsegregowania składników. Oprzyrządowanie, czasy i sposoby wibrowania powinny być uzgodnione i zatwierdzone przez Inspektora. Zabrania się wyładunku mieszanki w jedną hałdę i rozprowadzenie jej przy pomocy wibratorów. Kolejne betonowania nie mogą tworzyć przerw, nieciągłości ani różnic wizualnych, a podjęcie betonowania może nastąpić tylko po oczyszczeniu, wyszczotkowaniu i zmyciu powierzchni betonu poprzedniego. Inspektor może, jeśli uzna to za celowe, zdecydować o konieczności betonowania ciągłego celem uniknięcia przerw. W tym przypadku praca winna być wykonywana na zmiany robocze i w dni świąteczne.

5.4.2. Zalecenia dotyczące betonowania elementów

Przy wykonywaniu elementów konstrukcji monolitycznych należy przestrzegać dokumentacji technologicznej, która powinna uwzględniać następujące zalecenia:

- przy wykonywaniu belek, mieszankę betonową układać warstwami o grubości do 40cm bezpośrednio z pojemnika lub rurociągu pompy, lub za pośrednictwem rynny i zagęszczać wibratorami wgłębnymi,
- w płytach, mieszankę betonową układać bezpośrednio z pojemnika lub rurociągu pompy. W płytach o grubości >12cm zbrojonych górą i dołem należy stosować wibratory wgłębne. Do wyrównywania powierzchni betonowej należy stosować belki (łaty wibracyjne). Celem ograniczenia wpływów skurczu i pęcznienia, betonowanie płyty winno być prowadzone całą jej szerokością, na podstawie opracowanego uprzednio projektu technologicznego. Przed betonowaniem należy osadzić i wyregulować wszystkie elementy kotwione w betonie.

5.5. Pielęgnacja i warunki rozformowywania betonu dojrzewającego normalnie

Bezpośrednio po zakończeniu betonowania zaleca się przykrycie powierzchni betonu lekkimi osłonami wodoszczelnymi, zapobiegającymi odparowaniu wody z betonu i chroniącymi beton przed deszczem i inną wodą. Przy temperaturze otoczenia > 5st.C należy nie później niż po 12 godzinach od zakończenia betonowania rozpocząć pielęgnację wilgotnościową betonu i prowadzić ją przez co najmniej 7 dni (polewanie co najmniej 3 razy na dobę). Nanoszenie błon nieprzepuszczających wody jest dopuszczalne tylko wtedy, gdy beton nie będzie się łączył z następną warstwą konstrukcji monolitycznej, a także gdy nie są stawiane specjalne wymagania dla jakości pielęgnowanej powierzchni. Woda stosowana do polewania betonu powinna spełniać wymagania PN-88/B-32250. W czasie dojrzewania betonu elementy powinny być chronione przed uderzeniami i drganiem. Rozformowywanie konstrukcji może nastąpić po osiągnięciu przez beton wytrzymałości rozformowywania (konstrukcje monolityczne), zgodnie z PN-63/B-06251 lub wytrzymałości manipulacyjnej (prefabrykaty).

Preparat do pielęgnacji powierzchni betonu: Antisol E, lub porównywalny, -cechy: zapobiega zbyt szybkiemu wysychaniu betonu utrudniając powstawanie rys skurczowych (zwiększa odporność na działanie

solii odladzających, podwyższa mrozoodporność i wodoszczelność). Przed stosowaniem preparat należy dokładnie wymieszać. Płyn natryskuje się równomiernie cienką warstwą na powierzchnię betonu ok. 0,5-2 godz. po jego ułożeniu.

Beton z keramzytu nie wymaga specjalnej pielęgnacji, postępować tak jak z betonem zwykłym.

5.6. Wykonywanie otworów, nisz, zagłębień itp.

Wykonawca ma obowiązek ścisłego wykonywania konstrukcji zgodnie z Rysunkami, uwzględniając ewentualne korekty wprowadzane przez nadzór autorski lub Inspektora. Dotyczy to wykonania wszelkiego rodzaju otworów, nisz i zagłębień w konstrukcjach betonowych. Wszystkie konsekwencje wynikające z braku lub nieprawidłowości tych elementów obciążają całkowicie wykonawcę zarówno jeśli chodzi o rozkucia i naprawy, jak i ewentualne opóźnienia w wykonaniu prac własnych i towarzyszących (wykonywanych przez innych wykonawców).

5.7. Usterki wykonania

Pęknięcia elementów konstrukcyjnych - niedopuszczalne.

Rysy powierzchniowe skurczowe są dopuszczalne pod warunkiem, że pozostaje zachowane 1cm otulenia zbrojenia betonu a długości rys nie przekraczają:

- podwójnej szerokości belek i 1.0m dla rys podłużnych,
- połowy szerokości belki i 1.0m dla rys poprzecznych.

Pustki, raki i wykuszyny są dopuszczalne pod warunkiem, że otulenie zbrojenia betonu jest nie mniejsze niż 1cm, a powierzchnia, na której występują jest nie większa niż 0.5% powierzchni odpowiedniej ściany.

6. KONTROLA JAKOŚCI ROBÓT

Ogólne zasady kontroli jakości robót podano w Specyfikacji ST-B-00.

6.1 Deskowania

Wymagania szczegółowe dotyczące deskowań należy przyjmować wg PN-63/B-06251

Dopuszczalne odchyłki wymiarowe od projektu dla deskowań są ściśle związane z odchyłkami wymiarowymi wykonywanych elementów żelbetowych i betonowych. Odchyłki te podane są w rozdziale dotyczącym wykonania konstrukcji betonowych i żelbetowych.

6.2. Wymagane właściwości betonu

6.2.1. Jakość betonów

Przed rozpoczęciem betonowania wykonawca jest zobowiązany określić jakość materiałów i mieszanek betonowych przedkładając do oceny Inspektorowi. Inspektor wyda pozwolenie na rozpoczęcie betonowania po sprawdzeniu i zatwierdzeniu dokumentów stwierdzających jakość materiałów i mieszanek betonowych i po wykonaniu niezależnie od przedsiębiorstwa betonowych mieszanek próbnych i ich zbadaniu.

Laboratorium badawcze, ilość próbek i sposób wykonania badań zostaną podane przez Inspektora, który wykonywać będzie okresowe badania w czasie realizacji, celem sprawdzenia zgodności właściwości materiałów i mieszanek betonowych zastosowanych z wcześniej przedłożonymi.

6.2.2. Wytrzymałość i trwałość betonów

Celem określenia w trakcie wykonywania betonów ich wytrzymałości na ściskanie, powinny być pobrane 2 serie próbek w ilościach zgodnych z PN-66/B-06250 poz. 5.1. Probki powinny być pobrane oddzielnie dla każdego obiektu, dla każdej klasy betonu zaznaczonej na rysunkach projektu technicznego. Probki powinny być pobierane komisyjnie z udziałem przedstawiciela Inspektora ze spisaniem protokołu pobrania podpisanego przez obie strony. Probki oznakowane kolejnymi numerami zgodnie z protokołem pobrania winny być wyposażone w tabliczki z podpisami Inspektora i kierownika robót, gwarantującymi ich autentyczność. Probki powinny być przechowywane w pomieszczeniach wskazanych przez Inspektora przez jedną dobę w formach, a następnie po rozformowaniu zgodnie z PN-88/B-06250 poz.6.3.3. Pierwsza seria próbek zostanie zbadana w laboratorium wskazanym przez Inspektora w obecności przedstawiciela wykonawcy - celem stwierdzenia wytrzymałości odpowiadającej różnym okresom twardnienia, według dyspozycji podanych przez Inspektora.

Wyniki prób zgniatania pierwszej serii próbek mogą być przyjęte jako poprawne pod warunkiem, że wartość wytrzymałości na ściskanie po 28 dniach dojrzewania dla każdego obiektu i rodzaju betonu wyliczona wg.6.3.4. będzie odpowiadała klasie betonu nie niższej niż wskazana w obliczeniach statycznych i na rysunkach projektu. Jednakże celem potwierdzenia otrzymanych wyników powinny być poddane badaniom w Laboratorium Urzędowym próbki drugiej serii w ilościach wskazanych dla każdego z niżej wymienionych rodzajów betonu:

- betony nie zbrojone lub słabo zbrojone do wartości maks.30kg stali/m³ betonu-przynajmniej 10% próbek,
- betony zwykle zbrojone - przynajmniej 20% próbek.

W przypadku gdy wytrzymałość na ściskanie otrzymana dla każdego obiektu i rodzaju betonu w wyniku zgniecen pierwszej serii próbek była niższa od wytrzymałości odpowiadającej klasie betonu przyjętej w obliczeniach statycznych i podanej na rysunkach projektu, należy poddać badaniom w Laboratorium Urzędowym wszystkie próbki drugiej serii, niezależnie od tego do jakiej klasy zaliczony jest beton. W oczekiwaniu na oficjalne wyniki badań Inspektor może zgodnie ze swoimi uprawnieniami wstrzymać betonowanie, a wykonawca nie może z tego tytułu rościć pretensji do jakichkolwiek odszkodowań. Jeżeli z badań drugiej serii wykonanych w Laboratorium Urzędowym otrzyma się wartość wytrzymałości na ściskanie po 28 dniach dojrzewania odpowiadającą klasie betonu nie niższej niż wskazana w obliczeniach statycznych i na rysunkach, wykonawca będzie zobowiązany na swój koszt do wyburzenia i ponownego wykonania konstrukcji lub do wykonania innych zabiegów, które zaproponowane przez wykonawcę muszą być przed wprowadzeniem formalnie zatwierdzone przez Inspektora (w uzgodnieniu z nadzorem autorskim).

Wszystkie koszty badań laboratoryjnych obciążają wykonawcę. Trwałość betonów określona jest stałością określonych właściwości w obecności czynników wywołujących degradację. Próba trwałości jest wykonywana przez poddanie próbek 100 cykli zamrażania i rozmrażania. Zmiany właściwości w wyniku tej próby powinny znaleźć się w podanych niżej granicach :

- zmniejszenie modułu sprężystości 20%
- utrata masy 2%
- rozszerzalność liniowa 2%
- współczynnik przepuszczalności do 9 przed cyklami zamrażania 10cm/sek,
- 8 po cyklach zamrażania 10cm/sek.

Wykonanie próby trwałości wg wyżej opisanej metody jest bardzo kłopotliwe z uwagi na przewidzianą ilość cykli. W przypadku stałego uzyskiwania pozytywnych wyników tej próby i innych prób do uznania Inspektora pozostawia się jej wykonywanie i zakres tego wykonywania.

6.3. Kontrola jakości mieszanki betonowej i betonu

6.3.1. Zakres kontroli

Zachowując w mocy wszystkie przepisy ust. 6.2. dotyczące wytrzymałości betonu, Inspektor ma prawo pobrania w każdym momencie, kiedy uzna to za stosowne, dalszych próbek materiałów lub betonów celem poddania badaniom bądź próbom laboratoryjnym.

Kontroli podlegają następujące właściwości mieszanki betonowej i betonu, badane wg PN-88/B-06250

- konsystencja mieszanki betonowej,
- zawartość powietrza w mieszance betonowej,
- wytrzymałość betonu na ściskanie,
- nasiąkliwość betonu,
- odporność betonu na działanie mrozu,
- przepuszczalność wody przez beton.

Zwraca się uwagę na konieczność wykonania planu kontroli jakości betonu, zawierającego m.in. podział obiektu (konstrukcji) na części podlegające osobnej ocenie oraz szczegółowe określenie liczebności i terminów pobierania próbek do kontroli mieszanki i betonu. Inspektor może zażądać wykonania badań i kontroli na betonie utwardzonym za pomocą metod nieniszczących, jako próba sklerometryczna, próba za pomocą ultradźwięków, pomiaru oporności itp.

6.3.2. Sprawdzenie konsystencji mieszanki betonowej

Sprawdzenie konsystencji przeprowadza się podczas projektowania składu mieszanki betonowej i następnie przy stanowisku betonowania, co najmniej 2 razy w czasie jednej zmiany roboczej. Różnice pomiędzy przyjętą a kontrolowaną konsystencją mieszanki nie powinny przekroczyć :

- + 20% ustalonej wartości wskaźnika Ve-Be,
- + 1 cm - wg metody stożka opadowego, przy konsystencji plastycznej. Dopuszcza się korygowanie konsystencji mieszanki betonowej wyłącznie przez zmianę zawartości zaczynu w mieszance, przy zachowaniu stałego stosunku cementowo - wodnego, ewentualnie przez zastosowanie domieszek chemicznych.

6.3.3. Sprawdzenie zawartości powietrza w mieszance betonowej

Sprawdzenie zawartości powietrza w mieszance betonowej przeprowadza się metodą ciśnieniową podczas projektowania jej składu, a przy stosowaniu domieszek napowietrzających co najmniej raz w czasie zmiany roboczej podczas betonowania. Zawartość powietrza w mieszance betonowej badana metodą ciśnieniową wg PN-88/B-06250 nie powinna przekraczać:

- 2% w przypadku nie stosowania domieszek napowietrzających,
- przedziałów wartości podanych w tabeli niżej w przypadku stosowania domieszek napowietrzających :

Uziarnienie kruszywa [mm]		0 - 16	0-31.5
Zawartość powietrza	Beton narażony na czynniki atmosferyczne	3.5 do 5.5	3 do 5
[%]	Beton narażony na stały dostęp wody przed zamrażaniem	3.5 do 6.5	4 do 6

6.3.4. Sprawdzenie wytrzymałości betonu na ściskanie (klasy betonu)

W celu sprawdzenia wytrzymałości betonu na ściskanie (klasy betonu) należy pobrać próbki o liczbie określonej w planie kontroli jakości, lecz nie mniej niż: 1 próbkę na 100 zarobów, 1 próbkę na 50 m³, 1 próbkę na zmianę roboczą oraz 3 próbki na partię betonu. Probki pobiera się przy stanowisku betonowania, losowo po jednej, równomiernie w okresie betonowania, a następnie przechowuje i bada zgodnie z PN-88/B-06250. Ocenie podlegają wszystkie wyniki badania próbek pobranych z partii. Partia betonu może być zakwalifikowana do danej klasy, jeśli wytrzymałość określona na próbkach kontrolnych 150*150*150 mm spełnia następujące warunki:

1. Przy liczbie kontrolowanych próbek $n < 15$

$$R_{\min} \geq a \cdot R_{bG} \quad (1)$$

gdzie : R_{\min} - najmniejsza wartość wytrzymałości w badanej serii złożonej z "n" próbek,

R_{bG} - wytrzymałość gwarantowana,

a -współczynnik zależny od liczby próbek wg tabeli

Liczba próbek-n	A
od 3 do 4	1.15
od 5 do 8	1.10
od 9 do 14	1.05

W przypadku, gdy warunek (1) nie jest spełniony, beton może być uznany za odpowiadający danej klasie, jeśli spełnione są następujące warunki (2) i (3) :

$$R_{\min} > R_{bG} \quad (2)$$

oraz

$$\bar{R} > 1,2 \cdot R_{bG} > 1,2 \cdot R_{bG} \quad (3)$$

gdzie \bar{R} - średnia wartość wytrzymałości badanej serii próbek, obliczona wg wzoru (4):

$$\bar{R} = \frac{1}{n} \sum_{i=1}^n R_i \quad (4)$$

w którym R_i - wytrzymałość poszczególnych próbek.

2. Przy liczbie kontrolowanych próbek $n > 15$ zamiast warunku (1) lub połączonych warunków (2) i (3) obowiązuje warunek (5)

$$s = \sqrt{\frac{1}{n-1} \sum (R_i - \bar{R})^2} \quad (5)$$

w którym :

R - średnia wartość wg wzoru (4),

s - odchylenie standardowe wytrzymałości dla serii n próbek obliczone wg wzoru:

W przypadku, gdy odchylenie standardowe wytrzymałości s , według wzoru (6) jest większe od $0.2 R$ wg wzoru (4), zaleca się ustalenie i usunięcie przyczyn powodujących zbyt duży rozrzut wytrzymałości. W przypadku gdy warunki (1) lub (2)

nie są spełnione, kontrolowaną partię betonu należy zakwalifikować do odpowiednio niższej klasy. W uzasadnionych przypadkach, za zgodą kierownika, przeprowadzić można dodatkowe badania wytrzymałości betonu na próbkach wyciętych z konstrukcji lub elementu, albo badania nieniszczące wytrzymałości betonu wg PN-74/B-06261 lub wg PN-74/B-06262. Jeżeli wyniki tych badań dodatkowych będą pozytywne, to nadzór może uznać beton za odpowiadający wymaganej klasie.

6.3.5. Sprawdzenie nasiąkliwości betonu

Sprawdzenie nasiąkliwości betonu przeprowadza się przy ustalaniu składu mieszanki betonowej oraz na próbkach pobranych przy stanowisku betonowania zgodnie z planem kontroli, lecz co najmniej 3 razy w okresie wykonywania obiektu i nie rzadziej niż 1 raz na 5000m^3 betonu. Zaleca się badanie nasiąkliwości na próbkach wyciętych z konstrukcji. Oznaczanie to przeprowadza się co najmniej na 5 próbkach pobranych z wybranych losowo różnych miejsc.

6.3.6. Sprawdzanie odporności betonu na działanie mrozu

Sprawdzanie odporności betonu na działanie mrozu przeprowadza się na próbkach wykonanych w warunkach laboratoryjnych podczas ustalania składu mieszanki betonowej oraz na próbkach pobieranych przy stanowisku betonowania zgodnie z planem kontroli, lecz co najmniej jeden raz w okresie betonowania obiektu i nie rzadziej niż 1 raz na 5000m^3 betonu. Zaleca się badanie na próbkach wyciętych z konstrukcji. Do sprawdzenia stopnia mrozoodporności betonu w elementach jezdni i innych konstrukcjach szczególnie narażonych na styczność ze środkami odmrażającymi, zaleca się stosowanie metody przyspieszonej wg PN-88/B-06250. Wymagany stopień mrozoodporności betonu F 150 jest osiągnięty jeśli po wymaganej (150) liczbie cykli zamrażania-odmrażania próbek spełnione są poniższe warunki :

1. Po badaniu metodą zwykłą, wg PN-88/B-06250, -
 - próbka nie wykazuje pęknięć, łączna masa ubytków betonu w postaci zniszczonych narożników i krawędzi, odprysków kruszywa itp. nie przekracza 5% masy próbek nie zamrażanych,
 - obniżenie wytrzymałości na ściskanie w stosunku do próbek nie zamrażanych nie jest większe niż 20%.
2. Po badaniu metodą przyspieszoną, wg PN-88/B-06250,
 - próbka nie wykazuje pęknięć, ubytek objętości betonu w postaci złuszczeń, odłamków i odprysków, nie przekracza w żadnej próbce wartości $0.05\text{ cm}^3/\text{cm}^2$ powierzchni zanurzonej w wodzie.

6.3.7. Sprawdzenie przepuszczalności wody przez beton

Sprawdzenie stopnia wodoszczelności betonu przeprowadza się na próbkach wykonanych w warunkach laboratoryjnych podczas projektowania składu mieszanki betonowej oraz na próbkach pobieranych przy stanowisku betonowania zgodnie z planem kontroli, nie rzadziej jednak niż 1 raz na 5000 m^3 betonu. Wymagany stopień wodoszczelności betonu W 8 jest osiągnięty, jeśli pod ciśnieniem wody 0.8 MPa w czterech na sześć próbek badanych zgodnie z PN-88/B-06250 nie stwierdza się oznak przesiąkania wody.

6.3.8. Dokumentacja badań

Na wykonawcy robót spoczywa obowiązek zapewnienia wykonania badań laboratoryjnych (przez własne laboratoria lub na zlecenie), przewidzianych niniejszymi Specyfikacjami oraz gromadzenie, przechowywanie i okazywanie Inspektorowi wszystkich wyników badań dotyczących jakości betonu i stosowanych materiałów.

6.4. Badania i odbiory konstrukcji betonowych

6.4.1. Badania w czasie budowy

Badania konstrukcji betonowych i żelbetowych w czasie wykonywania robót polegają na sprawdzeniu na bieżąco, w miarę postępu robót, jakości używanych materiałów i zgodności wykonywanych robót z Rysunkami i obowiązującymi normami. Badania powinny objąć wszystkie etapy produkcji, a przede wszystkim takie roboty, które przy ostatecznym odbiorze nie będą widoczne, a jakość ich wykonania nie będzie mogła być sprawdzona. Wyniki badań oraz wnioski i zalecenia powinny być wpisane do dziennika budowy.

- 1) Sprawdzenie materiałów polega na stwierdzeniu, czy gatunki ich odpowiadają przewidzianym w dokumentacji technicznej i czy są zgodne ze świadectwami jakości i protokołami odbiorczymi.
- 2) Sprawdzenie rusztowań wykonuje się przez bezpośredni pomiar taśmą, pionem, niwelatorem i porównanie z Rysunkami. Badania polegają na stwierdzeniu : zgodności podstawowych wymiarów z Rysunkami, zachowaniu rzędnych oraz odchylenia od położenia poziomego i pionowego, zgodności przekrojów poprzecznych elementów nośnych, wielkości podniesienia wykonawczego, prawidłowości i dokładności połączeń między elementami. Sprawdzenie należy wykonać przez oględziny zewnętrzne połączeń i przez kontrolę dociągnięcia wszystkich śrub w konstrukcji.
- 3) Sprawdzenie deskowań wykonuje się przez bezpośredni pomiar taśmą, poziomicą, łątą i porównanie z Rysunkami oraz PN-63/B-06251.
- 4) Sprawdzenie zbrojenia wykonuje się przez bezpośredni pomiar taśmą, poziomicą, suwmiarką i porównanie z Rysunkami oraz PN-63/B-06251.
- 5) Sprawdzenie robót betonowych wykonuje się wg PN-88/B-06250 i PN-63/B-06251.
- 6) Badania powierzchni betonu pod kątem rys, pęknięć i raków.

6.4.2. Badania po zakończeniu budowy

- 1) Sprawdzenie podstawowych wymiarów obiektu należy przeprowadzać przez wykonanie pomiarów na zgodność z Rysunkami,
- 2) Sprawdzenie konstrukcji należy wykonać przez oględziny oraz kontrolę formalną dokumentów z badań prowadzonych w czasie budowy.

6.4.3. Badania dodatkowe

Badania dodatkowe wykonuje się gdy co najmniej jedno badanie wykonywane w czasie budowy lub po jej zakończeniu dało wynik niezadowolający lub wątpliwy.

7. OBMIAR ROBÓT

7.1. Ogólne zasady obmiaru robót

Ogólne zasady obmiaru robót podano w ST-B-00 „Wymagania ogólne”.

7.2. Obmiar robót betonowych

Jednostką obmiarową jest m³ (metr sześcienny) konstrukcji betonowej lub żelbetowej.

8. ODBIÓR ROBÓT

Ogólne zasady odbioru robót podano w ST-B-00 „Wymagania ogólne”.

9. PODSTAWA PŁATNOŚCI

Cena wykonania 1 m³ konstrukcji betonowej lub żelbetowej obejmuje

- próby przygotowawcze,
- projektowanie mieszanki betonowej,
- przygotowanie mieszanki betonowej,
- transport mieszanki betonowej,

- deskowanie,
- układanie mieszanki betonowej,
- pielęgnacja betonu,
- pomiary i badania wymagane w Specyfikacji.

10. PRZEPISY ZWIĄZANE

10.1. Normy dotyczące deskowań

PN-89/D-95017 Drewno tartaczne sosnowe i modrzewiowe
 PN-75/D-96000 Tarcica iglasta ogólnego przeznaczenia
 PN-72/D-96002 Tarcica liściasta ogólnego przeznaczenia
 PN-59/M-82010 Podkładki kwadratowe w konstrukcjach drewnianych
 PN-88/M-82121 Śruby z łbem kwadratowym
 PN-88/M-82151 Nakrętki kwadratowe
 PN-85/M-82503 Wkręty do drewna ze łbem stożkowym
 PN-85/M-82505 Wkręty do drewna ze łbem kulistym
 BN-87/5028-12 Gwoździe budowlane. Gwoździe z trzpieniem okrągłym i kwadratowym

10.2. Normy dotyczące betonu

PN-86/B-01300 Cementy. Terminy i określenia
 PN-88/B-04300 Cement. Metody badań. Oznaczenia cech fizycznych.
 PN-76/B-06000 Cement. Pobieranie i przygotowywanie próbek.
 PN-88/B-30000 Cement portlandzki.
 BN-88/6731-08 Cement. Transport i przechowywanie.
 PN-86/B-06712 Kruszywa mineralne do betonu.
 PN-89/B-06714/01 Kruszywa mineralne. Badania. Podział, nazwy i określenie badań.
 PN-76/B-06714/12 Kruszywa mineralne. Badania. Oznaczanie zawartości zanieczyszczeń obcych.
 PN-78/B-06714/13 Kruszywa mineralne. Badania. Oznaczanie zawartości pyłów mineralnych.
 PN-78/B-06714/15 Kruszywa mineralne. Badania. Oznaczanie składu ziarnowego.
 PN-78/B-06714/16 Kruszywa mineralne. Badania. Oznaczanie kształtu ziaren.
 PN-77/B-06714/17 Kruszywa mineralne. Badania. Oznaczanie wilgotności.
 PN-77/B-06714/18 Kruszywa mineralne. Badania. Oznaczanie nasiąkliwości.
 PN-78/B-06714/19 Kruszywa mineralne. Badania. Oznaczanie mrozoodporności metodą bezpośrednią.
 PN-78/B-06714/26 Kruszywa mineralne. Badania. Oznaczanie zawartości zanieczyszczeń organicznych.
 PN-78/B-06714/28 Kruszywa mineralne. Badania. Oznaczanie zawartości siarki metodą bromową.
 PN-78/B-06714/34 Kruszywa mineralne. Badania. Oznaczanie reaktywności alkalicznej.
 PN-78/B-06714/40 Kruszywa mineralne. Badania. Oznaczanie wytrzymałości na miażdżenie.
 PN-87/B-06714/43 Kruszywa mineralne. Badania. Oznaczanie zawartości ziaren słabych.
 BN-84/6774-02 Kruszywa mineralne. Kruszywa kamienne łamane do nawierzchni drogowych.
 PN-87/B-06721 Kruszywa mineralne. Pobieranie próbek.
 PN-88/B-32250 Materiały budowlane. Woda do betonów i zapraw.
 PN-88/B-06250 Beton zwykły.
 BN-73/6736-01 Beton zwykły. Metody badań. Szybka ocena wytrzymałości na ściskanie.
 BN-78/6736-02 Beton zwykły. Beton towarowy.
 BN-62/6738-05 Beton hydrotechniczny. Badania betonu.
 BN-62/6738-06 Beton hydrotechniczny. Badania składników betonu.
 BN-76/6722-04 Kruszywo z keramzytu.

10.3. Normy dotyczące konstrukcji betonowych

PN-63/B-06251 Roboty betonowe i żelbetowe. Wymagania techniczne.
 PN-74/B-06261 Nieniszczące badania konstrukcji z betonu. Metoda ultradźwiękowa badania wytrzymałości betonu na ściskanie.
 PN-74/B-06262 Nieniszczące badania konstrukcji z betonu. Metoda sklerometryczna badania wytrzymałości betonu na ściskanie za pomocą młotka Schmidta typu N.

10.4. Inne dokumenty

[1] Wytyczne wykonania pielęgnacji świeżego betonu preparatem powłokowym "Betonal". IBDiM Warszawa 1984.

- [2] Standardowa metodyka badań i techniczno-ekonomiczne kryteria oceny efektywność stosowania domieszek chemicznych do betonu (wytyczne). CEBET. Warszawa 1986.
- [3] Świadcstwo dopuszczenia do stosowania w budownictwie drogowym i mostowym nr 102/86. Cement drogowy 45. IBDiM Warszawa 1986.
- [4] Świadcstwo do stosowania w budownictwie drogowym i mostowym nr 101/85. Roksol B-3A - domieszka napowietrzająca do betonów cementowych. IBDiM Warszawa 1985.
- [5] Świadcstwo dopuszczenia nr 323/84. Plastyfikator SK-1 ITB. ITB. Warszawa 1984.
- [6] Instrukcja nr 237 stosowania do betonu środka uplastyczniającego "Klutan". ITB. Warszawa 1982.
- [7] Świadcstwo dopuszczenia do stosowania w budownictwie nr 563/85. Akcelbet 85. Akcelbett 85-6. Bezchlorkowe dodatki przyśpieszające twardnienie betonu. ITB. Warszawa 1986.
- [8] Międzynarodowe zalecenia obliczania i wykonywania konstrukcji z betonu. Europejski Komitet Betonu. Arkady. Warszawa 1973.
- [9] PRN, MiJ. Eurokod 2. Projektowanie konstrukcji z betonu. Część 1. Reguły ogólne i reguły dla budynków. Tom I. Wersja Polska ENV 1992-1-1: 1991 (Tekst do pierwszej ankiety normalizacyjnej). ITB. Warszawa 1992.

STB 05.03 BETON ARCHITEKTONICZNY

CPV 45262300-4

1. WSTĘP

1.1. Przedmiot Specyfikacji

Przedmiotem niniejszej Specyfikacji są wymagania dotyczące wykonania i odbioru robót związanych z wykonaniem elementów i konstrukcji budynku przy realizacji zadania budowa pomnika **pn. Panteon Niezłomnych Żołnierzy Wyklętych w Orłowie**.

1.2. Zakres stosowania Specyfikacji Technicznej

Specyfikacja jest stosowana jako dokument przetargowy i kontraktowy przy zleceniu i realizacji Robót wymienionych w punkcie 1.1.

1.3. Określenia podstawowe

Beton architektoniczny - jest to beton specjalnie projektowany na etapie tworzenia dokumentacji, w której określone są wymagania odnośnie do jego powierzchni oraz w wyniku ekspozycji wpływa on na wizualny charakter obiektu. Według definicji za beton architektoniczny uważa się nie tylko beton uzyskiwany przez pozostawienie go w jego naturalnej formie po rozdeskowaniu pod warunkiem, że będzie on wykonany z zachowaniem odpowiedniego „reżimu” technologicznego, który ma spowodować uzyskanie powierzchni bez porów i odbarwień, ale również beton, którego powierzchnia została poddana barwieniu przy zachowaniu faktury oraz obróbce przez np. szlifowanie, groszkowanie, spiekanie itd. Według powyższej definicji do betonów architektonicznych zaliczyć należy również nawierzchnie z betonu, m.in. uzyskane przez ekspozycję kruszywa czy też polerowanie.

Faktura - charakterystyczna powierzchnia przedmiotu zależna od właściwości tworzywa, sposobu obróbki i zastosowanych narzędzi.

Element referencyjny (powierzchnia odniesienia, mock-up) - jest to element o wcześniej określonych kształcie i wymiarach, który został wykonany na terenie budowy i uznany za wzorzec przy odbiorze wykonywanych elementów z betonu architektonicznego.

Powierzchnia próbna - jest to powierzchnia, która została wykonana w celu wypracowania elementu referencyjnego lub powstała w trakcie działań zmierzających do dopracowania technologii wykonywania elementów. Powierzchnia próbna nie podlega ocenie pod względem wymagań dotyczących betonu architektonicznego.

Specyfikujący - osoba, instytucja (architekt, projektant, inwestor) określająca wymagania odnośnie do jakości wykonania i wyglądu betonu architektonicznego.

Odstęp obserwacyjny - odległość, z której najczęściej użytkownicy konstrukcji będą oglądali beton architektoniczny. Stanowi ona jednocześnie odległość dokonywania oceny wizualnej wykonania betonu w trakcie odbioru konstrukcji.

2. MATERIAŁY

Beton architektoniczny klasy wytrzymałości C30/37, klasy ekspozycji – XF1

2.1. Wymagania jakościowe dla powierzchni gładkich

Beton architektoniczny należy wykonać zgodnie z wytycznymi instrukcji *Beton architektoniczny - wytyczne techniczne*.

Elementy oznaczone w dokumentacji projektowej jako beton architektoniczny wykonać w kategorii –klasa BA3

Wymagania dla wybranej kategorii przedstawiono w tabelach 1-3.

Tab. 1 Podział betonów architektonicznych na klasy według [1]

Klasa wymagania	Rodzaj powierzchni	Faktura	Porowatość	Równomierność zabarwienia*	Element referencyjny	Kategorie deskowania
BA1 Małe wymagania	Powierzchnie betonowe o małych wymaganiach dotyczących wyglądu, np. ściany piwnic, ściany parkingów podziemnych	F1	P1	RZ1	dowolny wybór	KD1
BA2 Średnie wymagania	Powierzchnie betonowe o typowych wymaganiach dotyczących wyglądu, np. ściany klatek schodowych	F2	P2	RZ2	zalecany	KD2
BA3 Duże wymagania	Powierzchnie betonowe z dużymi wymaganiami dotyczącymi wyglądu, np. elewacje, reprezentacyjne elementy budowli	F3	P3	RZ3	wymagany	KD3

Tab. 2 Klasy tekstury według [1]

Klasa tekstury **Opis powierzchni**

- F1
- w dużej mierze jednorodna powierzchnia betonowa
 - zaczyn cementowy/zaprawa występująca na złączach elementów – szerokość do ok. 20 mm i głębokość do ok. 10 mm
 - dozwolony odcisk ramy elementu deskowania
 - przesunięcia płaszczyzn – maksymalnie do 10 mm
- F2
- w dużej mierze jednorodna powierzchnia betonowa
 - zaczyn cementowy/zaprawa występująca na złączach elementów – szerokość do ok. 10 mm i głębokość do ok. 5 mm
 - dozwolony odcisk ramy elementu deskowania
- Dodatkowe wymagania:**
- zapewnić ten sam rodzaj deskowania i jego przygotowania o tej samej jakości powierzchni
 - zapewnić czystość deskowania oraz równe nałożenie środka antyadhezyjnego
 - zapewnić uszczelnienie styków deskowania
 - ustalić odpowiedni rodzaj wkładek dystansowych
 - zaleca się stosowanie deskowania o tej samej jakości powierzchni
 - zaleca się przygotowanie powierzchni próbnej
 - przesunięcie płaszczyzn w miejscu przerwy – maksymalnie do 10 mm
- F3
- gładka, zamknięta i jednorodna powierzchnia betonowa
 - zaczyn cementowy/zaprawa występująca na złączach elementów – szerokość do ok. 3 mm
 - dodatkowe ustalenia dotyczące innych wymagań odnośnie do wyglądu
- Dodatkowe wymagania:**
- jak dla F2
 - szczegółowy projekt deskowania (styki, rozmieszczenie blatów, uszczelnienia itd.)
 - chronienie deskowania przed wpływem warunków atmosferycznych
 - ustalenie krótkiego odstępu czasu od montażu deskowania do przeprowadzenia betonowania
 - określenie wytycznych wykonywania szczelin roboczych (listwa trapezowa, szczelina łącząca itd.)
 - przygotowanie projektu wykonania
 - zapewnienie ochrony wykonanych elementów (zabezpieczenie naroży, ochrona przed zabrudzeniem)
 - przesunięcie płaszczyzn w miejscu przerwy – maksymalnie do 5 mm

Tab. 3 Klasy porowatości według [1]

Klasa porowatości	Suma powierzchni porów o średnicy od 2 do 15 mm na powierzchni badanej o wymiarach 500 × 500 mm [mm ²]
P1	do 3000 mm ²
P2	do 2350 mm ²
P3	do 1600 mm ²

Tab. 4 Klasy równomierności odcienia i koloru według [1]

Klasa równomierności zabarwienia	Opis powierzchni
RZ1	- dopuszczalne zmiany zabarwienia i jasne/ciemne plamy - niedopuszczalne rdzawe i brudne zacieki
RZ2	- niedopuszczalne wielkopowierzchniowe zmiany odcienia - niedopuszczalne rdzawe i brudne zacieki - niedopuszczalne stosowanie różnych rodzajów powierzchni deskowania (różne sklejk) oraz różnych materiałów wykończeniowych
	Dodatkowe wymagania:
	- ustalenie czasu mieszania betonu na co najmniej 60 sekund - wykonanie większej liczby powierzchni próbnych

- RZ3
- niedopuszczalne duże, wielkopowierzchniowe zmiany zabarwienia
 - niewielkie zmiany zabarwienia dopuszczalne
 - niedopuszczalne: rdza, brudne zacieki, wyraźnie widoczne poszczególnie warstwy układanej mieszanki betonowej
 - konieczny wybór odpowiedniego środka antyadhezyjnego
- Dodatkowe wymagania:**
- jak dla RZ2
 - uwzględnienie różnych czasów rozdeskowania wynikających z warunków atmosferycznych
 - zaplanowanie w różnych odległościach miejsca zrzutu mieszanki betonowej do deskowania
 - umożliwienie jak najsprawniejszego procesu betonowania konstrukcji (geometria elementów, układ zbrojenia)
 - dopuszczalna tolerancja zmiany w/c nie większa niż 0,02 i jak najmniejsze różnice w konsystencji (± 20 mm)

Tab. 5 Kategorie deskowania według [1]

Wady deskowania	KD1	KD2	KD3 (jednorazowe użycie deskowania)
otwory wiercone	dozwolone	dozwolone do napraw	niedozwolone
otwory po gwoździach i śrubach	dozwolone	dozwolone bez odprysków	dozwolone jako miejsca napraw po uzgodnieniu ze zleceniodawcą
uszkodzenia deskowania w wyniku działania wibratora pograżalnego	dozwolone	niedozwolone	niedopuszczalne
zadrapania	dozwolone	dozwolone jako miejsca napraw	dozwolone jako miejsca napraw po uzgodnieniu ze zleceniodawcą
resztki betonu	dopuszczalne w zagłębieniach (otwory po gwoździach, kraterzy itd.) bez przylepionego powierzchniowo betonu	niedozwolone	niedozwolone
zabrudzenia zaczynem cementowym	dozwolone	niedozwolone	niedozwolone
małe fałdki, pomarszczenia sklejk, znajdujące się w obszarze wiercenia, gwoździowania	dozwolone	niedozwolone/dozwolone po uzgodnieniu ze zleceniodawcą	niedozwolone
miejscowe naprawy	dozwolone	dozwolone	niedozwolone/dozwolone po uzgodnieniu ze zleceniodawcą
element referencyjny – wymaganie (nie wada)	dowolny	zalecane wykonanie	wymagane wykonanie

2.1. Drewno (tarcica na szalunki)

3. SPRZĘT

Jak w punkcie 3 Specyfikacji STB 05.01

4. TRANSPORT

Jak w punkcie 4 Specyfikacji STB 05.01

5. WYKONANIE ROBÓT

Należy przeprowadzić element próbny na budowie

Niezbędnym elementem realizacji konstrukcji z betonu architektonicznego jest przygotowanie wzorcowych elementów próbnych. Służy to zarówno poznaniu zdolności realizacyjnych i możliwości uzyskania specyfikowanych cech betonu architektonicznego w elementach, jak również jest mierzalnym narzędziem na

etapie odbioru konstrukcji z betonu architektonicznego. Na etapie przygotowania inwestycji wykonawca robót jest zobowiązany do wykonania powierzchni wzorcowych zgodnych ze specyfikacją betonu architektonicznego określonej w dokumentacji projektowej w celu akceptacji jakości wykonanego betonu. Powierzchnie wzorcowe powinny mieć minimalne rozmiary projektowanego elementu budowli (fragmenty konstrukcji w skali 1:1) i być wykonywane w warunkach zbliżonych do warunków panujących na placu budowy. Dopiero po ostatecznej akceptacji projektanta wymaganych cech powierzchni betonu architektonicznego (zgodnych ze specyfikacją dotyczących np. koloru, gładkości powierzchni, połysku, jakości połączeń, otworów po ściągach itp.), udokumentowanych w odpowiednich protokołach, można przystąpić do realizacji konstrukcji z „architektury”.

Elementy próbne po akceptacji, odpowiednio zabezpieczone przed zniszczeniem, powinny pozostać na placu budowy jako elementy porównawcze służące do oceny wykonanego betonu architektonicznego.

5.1 Zapewnienie jakości

5.1.1 Beton

Jeżeli w Dokumentacji Projektowej nie stwierdzono inaczej lub inaczej nie zdecydował Projektant, mieszanka do wykonania betonu architektonicznego będzie w całości pochodziła od jednego producenta, a użyte materiały będą pochodzić z tego samego źródła dla całości robót.

5.1.2 Powierzchnia referencyjna

Przed wykonaniem właściwego betonu architektonicznego wykonać powierzchnię odniesienia dla każdego wykończenia betonu architektonicznego.

Przed przystąpieniem do wykonania powierzchni odniesienia należy przewidzieć możliwość wykonania najlepiej kilku powierzchni próbnych, które mają na celu:

- ustalenie i optymalizację wymaganych nakładów,
- pouczenie i szkolenie personelu,
- konsultację wykonanej powierzchni ze zleceniodawcą,
- sprawdzenie alternatywnych rozwiązań i opracowanie praktycznych szczegółów realizacji zadania.

Podczas wykonywania powierzchni odniesienia należy odwzorować warunki wykonywania elementów architektonicznych. W związku z tym trzeba uwzględnić kształt elementów, stopień zbrojenia i jego rozmieszczenie, rodzaj środka antyadhezyjnego, skład betonu itd.

W przypadku uzyskania zadowalających rezultatów powierzchnię próbną można uznać za powierzchnię odniesienia.

5.1.3. Plan zapewnienia jakości (PZJ)

Przed rozpoczęciem prac związanych z betonem architektonicznym zostanie zorganizowane spotkanie zespołu ds. betonu architektonicznego. Zostanie dokonany przegląd warunków realizacji robót, przegląd wymagań i procedur związanych z dokumentacją dodatkową do przedłożenia, z elementem referencyjnym, koordynacją, z proponowanymi materiałami, deskowaniem, projektami mieszanek betonowych, z dostawą, wbudowywaniem, zagęszczaniem, wykańczaniem betonu, zabezpieczeniem wykonanych elementów.

Po spotkaniu zostanie opracowany Plan Zapewnienia Jakości dla betonu architektonicznego.

5.2 Dokumentacja do przedłożenia

Zostaną przedłożone dane o produkcji, wyniki badań laboratoryjnych, certyfikaty materiałów, rysunki warsztatowe oraz próbki spełniające wymagania wskazane w poszczególnych przywołanych rozdziałach

5.2.1. Rysunki warsztatowe

Przedłożyć rysunki warsztatowe wytwarzania i wylewania betonu architektonicznego. Dołączyć oddzielny zestaw rysunków warsztatowych dotyczących elementu referencyjnego. Pokazać ogólną budowę deskowania, w tym układ i łączenie przeciwległych paneli, specjalnie formowane spoiny, położenie i układ ściągów deskowania; położenie fazowania krawędzi betonu, położenie każdego z otworów, dylatacji, szwu roboczego oraz inne czynniki wpływające na wygląd odkrytego betonu. Przedstawić szczegóły wkładek i stożków.

5.3 Mieszanka betonowa

Przedłożyć projekty mieszanek betonowych dla betonu architektonicznego. Przedstawić dokumentację Zakładowej Kontroli Produkcji prowadzonej przez dostawcę mieszanki.

5.3.1. Składniki betonu

Dostawca betonu towarowego będzie stosował tylko takie surowce do produkcji, które mają deklaracje zgodności z odpowiednimi normami europejskimi i zostały zaakceptowane przez Wykonawcę.

Magazynowanie składników betonu oraz obchodzenie się z nimi w wytwórniach dostawcy będzie realizowane tak, że nie spowoduje znaczących zmian ich właściwości (np. na skutek działania czynników atmosferycznych, zmieszania lub zanieczyszczenia).

Miejsca składowania surowców (np. silosy, kontenery, zasieki) będą wyraźnie oznakowane w taki sposób, by wykluczyć ryzyko pomyłkowego zastosowania.

5.3.1.1. Cement

Dostawca będzie udostępniał na bieżąco średnie miesięczne parametry stosowanego cementu (wartości wytrzymałości, czas wiązania cementu itp...).

Wartości te są odniesione do wymagań normowych zgodnie z EN 197-1 Cementy powszechnego użytku.

5.3.1.2. Kruszywo naturalne i łamane

Zakres badań wg PN-EN 12620 Kruszywa do betonu i PN-EN 206-1 będzie realizowany i dokumentowany w trakcie trwania dostaw przez obsługujące proces produkcyjny laboratorium dostawcy betonu .

Certyfikaty kruszyw wraz z potwierdzeniem zgodności będą przesyłane przez Producenta systematycznie wraz z dostawami.

Nie należy stosować kruszywa z recyklingu.

5.3.1.3. Domieszki chemiczne

Kontrola jakości opiera się na podstawie deklaracji zgodności producenta z EN 934-2:1999 Domieszki do betonu, zaprawy i zaczynu. Domieszki do betonu. Definicje i wymagania oraz z odpowiednimi aprobatami technicznymi.

Oprócz tego każda dostawa powinna być kontrolowana wizualnie, a w razie wątpliwości w laboratorium zewnętrznym przez oznaczenie gęstości domieszki lub przez oznaczenie masy suchej.

5.3.1.4. Woda

Dopuszcza się stosowanie pitnej wody wodociągowej z sieci miejskiej bez dodatkowych badań. Nie należy stosować wody z recyklingu. W przypadku stosowania wody głębinowej dostawca mieszanki betonowej przed rozpoczęciem dostaw przedstawi badania zgodnie z PN-EN 1008.

5.3.1.5. Dodatki

Popiół lotny będzie stosowany tylko w szczególnych przypadkach po uzyskaniu akceptacji zespołu ds. betonu architektonicznego/ technologa betonu architektonicznego.

Beton architektoniczny usytuowany jest na powierzchni: wewnętrznej/zewnętrznej/ wewnętrznej i zewnętrznej

Zastosować co najmniej dwa przecięcia paneli deskowania, jeden pionowy szew roboczy, jeden poziomy szew roboczy, skos przy zewnętrznym narożu.

5.4 Wykonanie

5.4.1. Deskowanie

Sposób przygotowania deskowania, jego czyszczenia, nałożenia środka antyadhezyjnego i montażu zostanie opisany w Planie Zapewnienia Jakości dla betonu architektonicznego.

Koordinator/specjalista/technolog ds. betonu architektonicznego lub osoba wskazana przez zespół ds. betonu architektonicznego każdorazowo przed przystąpieniem do betonowania przeprowadzi odbiór jakości przygotowania deskowania. Zostanie to potwierdzone na specjalnie przygotowanym formularzu.

5.4.2 Dostawa i wbudowanie mieszanki betonowej

Warunki dostawy i sposób kontroli jakości mieszanki betonowej i betonu zostanie określony w Planie Zapewnienia Jakości dla betonu architektonicznego.

5.4.3 Zabezpieczenie wykonanych elementów

Sposób zabezpieczenia wykonanych elementów przed uszkodzeniem i zabrudzeniem w trakcie prowadzenia dalszych prac zostanie podany w Planie Zapewnienia Jakości dla betonu architektonicznego.

5.4.4 Pielęgnacja

Sposób pielęgnacji zostanie podany w Planie Zapewnienia Jakości dla betonu architektonicznego.

5.4.5 Naprawy

Zostanie opracowana procedura naprawcza, która będzie stanowiła załącznik do Planu Zapewnienia Jakości dla betonu architektonicznego. Wszelkiego typu naprawy będą prowadzone tylko i wyłącznie po uzyskaniu zgody Specyfikującego.

6. KONTROLA JAKOŚCI ROBÓT

6.1 Kryteria oceny betonu architektonicznego w konstrukcji

Do wstępnych ustaleń realizacyjnych betonu architektonicznego należy uzgodnienie warunków oceny jakości betonu w konstrukcji, czyli odległości obserwacyjnej i oświetlenia. **Najlepiej jeśli przyjęta odległość obserwacyjna jest zbliżona do tej, z której najczęściej użytkownicy konstrukcji będą oglądali powierzchnie betonowe.** Z tej odległości powinna być prowadzona wizualna ocena jakości wykonanej powierzchni z betonu architektonicznego (np. 20 m, 8 m, 1 m).

Podstawą ustalenia szczegółowych kryteriów zgodności do oceny betonu architektonicznego w konstrukcji powinien być zaakceptowany element wzorcowy, który będzie elementem porównawczym. Na jego podstawie (oraz specyfikacji) prowadzona jest ocena zgodności jakości wykonanych elementów z wymaganiami. Zakres elementów oceny zależy od postawionych w specyfikacji wymagań uszczegółowionych na zaakceptowanym elemencie próbnym. Końcowa ocena powinna kończyć się jednoznacznym stwierdzeniem, czy przedmiot oceny jest zgodny czy nie z zapisami specyfikacji i zatwierdzonym elementem próbnym. Jeśli istnieją jakieś odstępstwa, to należy określić ilościowo w jakim zakresie.

Kontroli bieżącej podlegają również zarówno właściwości wbudowywanej mieszanki betonowej (konsystencja mieszanki betonowej, zawartość powietrza), **jak i stwardniałego betonu** (wytrzymałość betonu na ściskanie, a także w warunkach oddziaływania mrozu i/lub środków odladzających (klasy ekspozycji XF), **mrozoodporność** (zwykła lub w obecności soli), **nasiąkliwość i wodoszczelność** betonu. Kontrola bieżąca betonu powinna być znacznie szersza, niż to wynika z wymagań normowych stawianych podczas realizacji ze zwykłego betonu. Powinna obejmować badanie jakości i powtarzalności zarówno składników do produkcji mieszanki betonowej, jak i betonu na poszczególnych etapach jego powstawania, tj. na węźle betoniarskim, podczas transportu i na budowie tuż przed wbudowaniem, układanie i zagęszczanie, pielęgnacja, zabezpieczenie. Konsystencja mieszanki betonowej powinna być kontrolowana w miarę możliwości z każdej gruszki. Pozwoli to na uniknięcie wbudowania mieszanki o innych parametrach, czego konsekwencją mogłyby być niepożądane efekty na powierzchni betonu. Bardzo istotnym punktem kontroli powinna być również pielęgnacja wbudowanego betonu.

6.2 Wymagania jakościowe dla powierzchni specjalnych

Wykonać wykończenie zgodnie z Dokumentacją Projektową.

6.3 Wymagania wytrzymałościowe i trwałościowe

Spełnić wymagania wytrzymałościowe i trwałościowe zgodnie z wymaganiami podanymi w Dokumentacji Projektowej i odpowiednimi normami.

6.4 Ocena wykonania

Każdy element konstrukcji powinien być poddawany ocenie z odległości przewidzianej jako standardowa dla późniejszego użytkownika (odstęp obserwacyjny). Z innej odległości oceniane będą elementy wewnątrz budynków, a z innej fasady.

W trakcie oceny należy zwrócić uwagę na to, że każdy element był wykonywany w innych warunkach atmosferycznych, a także na to, że mogły występować różnice w jakości użytych materiałów (w przewidzianym dopuszczalnym zakresie). Niewielkie różnice w fakturze, porowatości, kolorystyce są dopuszczalne w każdej z opisanych kategorii betonu architektonicznego. Dlatego istnieje konieczność indywidualnej oceny każdego elementu konstrukcji.

W pierwszej kolejności należy oceniać ogólne wrażenie z odstępu obserwacyjnego, odnosząc uzyskane efekty do wyglądu elementu referencyjnego. Dopiero gdy ogólny wizerunek nie odpowiada wymaganiom, należy oceniać poszczególne parametry wyspecyfikowane zgodnie z tabelą 1.

7. OBMIAR ROBÓT

Jak w punkcie 7 Specyfikacji STB 05.01

8. PODSTAWA ODBIORU

Jak w punkcie 8 Specyfikacji STB 05.01 oraz pkt 6.

9. PODSTAWY PŁATNOŚCI

Jak w punkcie 9 Specyfikacji STB 05.01

10. PRZEPISY ZWIĄZANE

10.1 Jak w punkcie 10 Specyfikacji STB-05.01

- 10.2 PN-EN 1504-1:2006 Wyroby i systemy do ochrony i napraw konstrukcji betonowych Definicje, wymagania, sterowanie jakością i ocena zgodności - Część 1: Definicje.
- 10.3 PN-EN 1504-2:2006 Wyroby i systemy do ochrony i napraw konstrukcji betonowych -- Definicje, wymagania, sterowanie jakością i ocena zgodności - Część 2: Systemy ochrony powierzchniowej betonu.
- 10.4 PN-EN 1504-3:2006 Wyroby i systemy do ochrony i napraw konstrukcji betonowych Definicje, wymagania, sterowanie jakością i ocena zgodności - Część 3: Naprawy konstrukcyjne i niekonstrukcyjne.
- 10.5 PN-EN 13670:2011 Wykonywanie konstrukcji z betonu.
- 10.6 PN-EN 206-1:2003 Beton Część 1: Wymagania, właściwości, produkcja i zgodność.
- 10.7 PN-B-06265:2004 Krajowe uzupełnienia PN-EN 206-1:2003 - Beton - Część 1: Wymagania, właściwości, produkcja i zgodność.
- 10.8 PN-EN 1992-1-1 Eurokod 2. Projektowanie konstrukcji z betonu. Część 1-1: Reguły ogólne i reguły dla budynków.
- 10.9 Beton architektoniczny - wytyczne techniczne, Stowarzyszenie Producentów cementu, Kraków 2011.

STB 26.00 NAWIERZCHNIA Z KOSTKI GRANITOWEJ

CPV 45233140-2

SSB 26.01 PODBUDOWA Z KRUSZYW. WYMAGANIA OGÓLNE

1. WSTĘP

1.1. Przedmiot OST

Przedmiotem niniejszej ogólnej specyfikacji technicznej (SST) są wymagania ogólne dotyczące wykonania i odbioru robót związanych z wykonywaniem podbudowy z kruszyw stabilizowanych mechanicznie.

1.2. Zakres stosowania SST

Specyfikacja techniczna (SST) stanowi obowiązującą specyfikację techniczną do wykonania podbudowy pod nawierzchnię z kostki granitowej.

1.3. Zakres robót objętych SST

Ustalenia zawarte w niniejszej specyfikacji dotyczą zasad prowadzenia robót związanych z wykonywaniem podbudów z kruszyw stabilizowanych mechanicznie wg PN-S-06102 [21] i obejmują OST:

SST-05.01 Podbudowa z kruszywa naturalnego stabilizowanego mechanicznie,

SST – 05.02 Podbudowa z kruszywa łamanego stabilizowanego mechanicznie,

1.4. Określenia podstawowe

1.4.1. Stabilizacja mechaniczna - proces technologiczny, polegający na odpowiednim zagęszczeniu w optymalnej wilgotności kruszywa o właściwie dobranym uziarnieniu.

1.4.2. Pozostałe określenia podstawowe są zgodne z obowiązującymi, odpowiednimi polskimi normami oraz z definicjami podanymi w SST-00 „Wymagania ogólne” pkt 1.4 oraz w SST dotyczących poszczególnych rodzajów podbudów z kruszyw stabilizowanych mechanicznie:

SST-05.01 Podbudowa z kruszywa naturalnego stabilizowanego mechanicznie,

SST – 05.02 Podbudowa z kruszywa łamanego stabilizowanego mechanicznie,.

1.5. Ogólne wymagania dotyczące robót

Ogólne wymagania dotyczące robót podano w SST 00 „Wymagania ogólne” pkt 1.5.

2. MATERIAŁY

2.1. Ogólne wymagania dotyczące materiałów

Ogólne wymagania dotyczące materiałów, ich pozyskiwania i składowania, podano „Wymagania ogólne” pkt 2.

2.2. Rodzaje materiałów

Materiały stosowane do wykonania podbudów z kruszyw stabilizowanych mechanicznie podano w OST dotyczących poszczególnych rodzajów podbudów:

SST-06.01 Podbudowa z kruszywa naturalnego stabilizowanego mechanicznie,

SST – 06.02 Podbudowa z kruszywa łamanego stabilizowanego mechanicznie,

2.3. Wymagania dla materiałów

2.3.1. Uziarnienie kruszywa

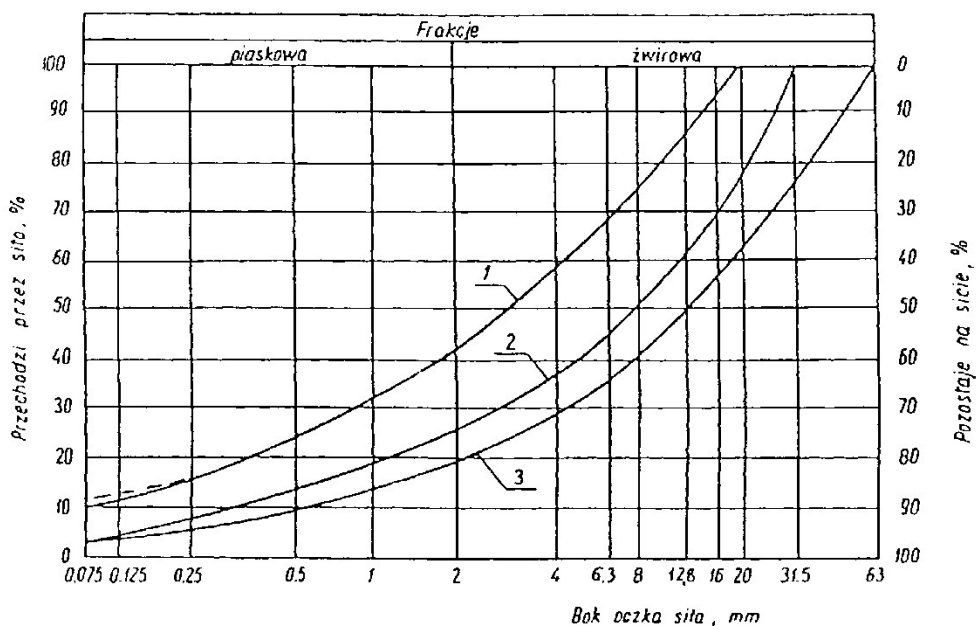

Krzywa uziarnienia kruszywa, określona według PN-B-06714-15 [3] powinna leżeć między krzywymi granicznymi pól dobrego uziarnienia podanymi na rysunku 1.

Rysunek 1. Pole dobrego uziarnienia kruszyw przeznaczonych na podbudowy wykonywane metodą stabilizacji mechanicznej

1-2 kruszywo na podbudowę zasadniczą (górną warstwę) lub podbudowę jednowarstwową

1-3 kruszywo na podbudowę pomocniczą (dolną warstwę)

Krzywa uziarnienia kruszywa powinna być ciągła i nie może przebiegać od dolnej krzywej granicznej uziarnienia do górnej krzywej granicznej uziarnienia na sąsiednich sitach. Wymiar największego ziarna kruszywa nie może przekraczać 2/3 grubości warstwy układanej jednorazowo.

2.3.2. Właściwości kruszywa

Kruszywa powinny spełniać wymagania określone w tabelicy 1.

Tabela 1.

Lp.	Wyszczególnienie właściwości	Wymagania						Badania według
		Kruszywa naturalne		Kruszywa łamane		Żużel		
		Podbudowa						
		zasadnicza	pomocnicza	zasadnicza	pomocnicza	zasadnicza	pomocnicza	
1	Zawartość ziarn mniejszych niż 0,075 mm, % (m/m)	od 2 do 10	od 2 do 12	od 2 do 10	od 2 do 12	od 2 do 10	od 2 do 12	PN-B-06714-15 [3]
2	Zawartość nadziarna, % (m/m), nie więcej niż	5	10	5	10	5	10	PN-B-06714-15 [3]
3	Zawartość ziarn nieforemnych % (m/m), nie więcej niż	35	45	35	40	-	-	PN-B-06714-16 [4]
4	Zawartość zanieczyszczeń organicznych, % (m/m), nie więcej niż	1	1	1	1	1	1	PN-B-04481 [1]
5	Wskaźnik piaskowy po pięcio-krotnym	od 30 do 70	od 30 do 70	od 30 do 70	od 30 do 70	-	-	BN-64/8931

	zagęszczeniu metodą I lub II wg PN-B-04481, %							-01 [26]
6	Ścieralność w bębnie Los Angeles a) ścieralność całkowita po pełnej liczbie obrotów, nie więcej niż b) ścieralność częściowa po 1/5 pełnej liczby obrotów, nie więcej niż	35 30	45 40	35 30	50 35	40 30	50 35	PN-B-06714-42 [12]
7	Nasiąkliwość, %(m/m), nie więcej niż	2,5	4	3	5	6	8	PN-B-06714-18 [6]
8	Mrozoodporność, ubytek masy po 25 cyklach zamrażania, %(m/m), nie więcej niż	5	10	5	10	5	10	PN-B-06714-19 [7]
9	Rozpad krzemianowy i żelazawy łącznie, % (m/m), nie więcej niż	-	-	-	-	1	3	PN-B-06714-37 [10] PN-B-06714-39 [11]
10	Zawartość związków siarki w przeliczeniu na SO ₃ , %(m/m), nie więcej niż	1	1	1	1	2	4	PN-B-06714-28 [9]
11	Wskaźnik nośności w _{noś} mie-szanki kruszywa, %, nie mniejszy niż: a) przy zagęszczeniu I _S ≥ 1,00 b) przy zagęszczeniu I _S ≥ 1,03	80 120	60 -	80 120	60 -	80 120	60 -	PN-S-06102 [21]

2.3.3. Materiał na warstwę odsączającą

Na warstwę odsączającą stosuje się:
żwir i mieszankę wg PN-B-11111 [14],
piasek wg PN-B-11113 [16].

2.3.4. Materiał na warstwę odcinającą

Na warstwę odcinającą stosuje się:
piasek wg PN-B-11113 [16],
miał wg PN-B-11112 [15],
geowłókninę o masie powierzchniowej powyżej 200 g/m wg aprobaty technicznej.

2.3.5. Materiały do ulepszania właściwości kruszyw

Do ulepszania właściwości kruszyw stosuje się:
cement portlandzki wg PN-B-19701 [17],
wapno wg PN-B-30020 [19],
popioły lotne wg PN-S-96035 [23],
żużel granulowany wg PN-B-23006 [18].

Dopuszcza się stosowanie innych spoiw pod warunkiem uzyskania równorzędnych efektów ulepszenia kruszywa i po zaakceptowaniu przez Inżyniera.

Rodzaj i ilość dodatku ulepszającego należy przyjmować zgodnie z PN-S-06102 [21].

2.3.6. Woda

Należy stosować wodę wg PN-B-32250 [20].

3. sprzęt

3.1. Ogólne wymagania dotyczące sprzętu

Ogólne wymagania dotyczące sprzętu podano w „Wymagania ogólne” pkt 3.

3.2. Sprzęt do wykonania robót

Wykonawca przystępujący do wykonania podbudowy z kruszyw stabilizowanych mechanicznie powinien wykazać się możliwością korzystania z następującego sprzętu: mieszarek do wytwarzania mieszanki, wyposażonych w urządzenia dozujące wodę. Mieszarki powinny zapewnić wytworzenie jednorodnej mieszanki o wilgotności optymalnej, równiarek albo układarek do rozkładania mieszanki, walców ogumionych i stalowych wibracyjnych lub statycznych do zagęszczania. W miejscach trudno dostępnych powinny być stosowane zagęszczarki płytowe, ubijaki mechaniczne lub małe walce wibracyjne.

4. transport

4.1. Ogólne wymagania dotyczące transportu

Ogólne wymagania dotyczące transportu podano w „Wymagania ogólne” pkt 4.

4.2. Transport materiałów

Kruszywa można przewozić dowolnymi środkami transportu w warunkach zabezpieczających je przed zanieczyszczeniem, zmieszaniem z innymi materiałami, nadmiernym wysuszeniem i zawilgoceniem.

Transport cementu powinien odbywać się zgodnie z BN-88/6731-08 [24].

Transport pozostałych materiałów powinien odbywać się zgodnie z wymaganiami norm przedmiotowych.

5. wykonanie robót

5.1. Ogólne zasady wykonania robót

Ogólne zasady wykonania robót podano w „Wymagania ogólne” pkt 5.

5.2. Przygotowanie podłoża

Podłoże pod podbudowę powinno spełniać wymagania określone w „Koryto wraz z profilowaniem i zagęszczeniem podłoża”

Podbudowa powinna być ułożona na podłożu zapewniającym nieprzenikanie drobnych cząstek gruntu do podbudowy. Warunek nieprzenikania należy sprawdzić wzorem:

$$\frac{D_{15}}{d_{85}} \leq 5 \quad (1)$$

w którym:

D_{15} - wymiar boku oczka sita, przez które przechodzi 15% ziarn warstwy podbudowy lub warstwy odsączającej, w milimetrach,

d_{85} - wymiar boku oczka sita, przez które przechodzi 85% ziarn gruntu podłoża, w milimetrach.

Jeżeli warunek (1) nie może być spełniony, należy na podłożu ułożyć warstwę odcinającą lub odpowiednio dobraną geowłókninę. Ochronne właściwości geowłókniny, przeciw przenikaniu drobnych cząstek gruntu, wyznacza się z warunku:

$$\frac{d_{50}}{O_{90}} \leq 1,2 \quad (2)$$

w którym:

d_{50} - wymiar boku oczka sita, przez które przechodzi 50 % ziarn gruntu podłoża, w milimetrach,

O_{90} - umowna średnica porów geowłókniny odpowiadająca wymiarom frakcji gruntu zatrzymująca się na geowłókninie w ilości 90% (m/m); wartość parametru O_{90} powinna być podawana przez producenta geowłókniny.

Paliki lub szpilki do prawidłowego ukształtowania podbudowy powinny być wcześniej przygotowane.

Paliki lub szpilki powinny być ustawione w osi drogi i w rzędach równoległych do osi drogi, lub w inny sposób zaakceptowany przez Inżyniera.

Rozmieszczenie palików lub szpilek powinno umożliwiać naciągnięcie sznurków lub linek do wytyczenia robót w odstępach nie większych niż co 10 m.

5.3. Wytwarzanie mieszanki kruszywa

Mieszankę kruszywa o ściśle określonym uziarnieniu i wilgotności optymalnej należy wytwarzać w mieszarkach gwarantujących otrzymanie jednorodnej mieszanki. Ze względu na konieczność zapewnienia jednorodności nie dopuszcza się wytwarzania mieszanki przez mieszanie poszczególnych frakcji na drodze. Mieszanka po wyprodukowaniu powinna być od razu transportowana na miejsce wbudowania w taki sposób, aby nie uległa rozsegregowaniu i wysychaniu.

5.4. Wbudowywanie i zagęszczanie mieszanki

Mieszanka kruszywa powinna być rozkładana w warstwie o jednakowej grubości, takiej, aby jej ostateczna grubość po zagęszczeniu była równa grubości projektowanej. Grubość pojedynczo układanej warstwy nie może przekraczać 20 cm po zagęszczeniu. Warstwa podbudowy powinna być rozłożona w sposób zapewniający osiągnięcie wymaganych spadków i rzędnych wysokościowych. Jeżeli podbudowa składa się z więcej niż jednej warstwy kruszywa, to każda warstwa powinna być wyprofilowana i zagęszczona z zachowaniem wymaganych spadków i rzędnych wysokościowych. Rozpoczęcie budowy każdej następnej warstwy może nastąpić po odbiorze poprzedniej warstwy przez Inżyniera.

Wilgotność mieszanki kruszywa podczas zagęszczania powinna odpowiadać wilgotności optymalnej, określonej według próby Proctora, zgodnie z PN-B-04481 [1] (metoda II). Materiał nadmiernie nawilgocony, powinien zostać osuszony przez mieszanie i napowietrzanie. Jeżeli wilgotność mieszanki kruszywa jest niższa od optymalnej o 20% jej wartości, mieszanka powinna być zwilżona określoną ilością wody i równomiernie wymieszana. W przypadku, gdy wilgotność mieszanki kruszywa jest wyższa od optymalnej o 10% jej wartości, mieszankę należy osuszyć.

Wskaźnik zagęszczenia podbudowy wg BN-77/8931-12 [29] powinien odpowiadać przyjętemu poziomowi wskaźnika nośności podbudowy wg tablicy 1, lp. 11.

5.5. Odcinek próbny

Jeżeli w SST przewidziano konieczność wykonania odcinka próbnego, to co najmniej na 3 dni przed rozpoczęciem robót, Wykonawca powinien wykonać odcinek próbny w celu:

stwierdzenia czy sprzęt budowlany do mieszania, rozkładania i zagęszczania kruszywa jest właściwy,

określenia grubości warstwy materiału w stanie luźnym, koniecznej do uzyskania wymaganej grubości warstwy po zagęszczeniu,

określenia liczby przejść sprzętu zagęszczającego, potrzebnej do uzyskania wymaganego wskaźnika zagęszczenia. Na odcinku próbnym Wykonawca powinien użyć takich materiałów oraz sprzętu do mieszania, rozkładania i zagęszczania, jakie będą stosowane do wykonywania podbudowy.

Powierzchnia odcinka próbnego powinna wynosić od 400 do 800 m².

Odcinek próbny powinien być zlokalizowany w miejscu wskazanym przez Inżyniera. Wykonawca może przystąpić do wykonywania podbudowy po zaakceptowaniu odcinka próbnego przez Inżyniera.

5.6. Utrzymanie podbudowy

Podbudowa po wykonaniu, a przed ułożeniem następnej warstwy, powinna być utrzymywana w dobrym stanie. Jeżeli Wykonawca będzie wykorzystywał, za zgodą Inżyniera, gotową podbudowę do ruchu budowlanego, to jest obowiązany naprawić wszelkie uszkodzenia podbudowy, spowodowane przez ten ruch. Koszt napraw wynikłych z niewłaściwego utrzymania podbudowy obciąża Wykonawcę robót.

6. kontrola jakości robót

6.1. Ogólne zasady kontroli jakości robót

Ogólne zasady kontroli jakości robót podano w OST D-M-00.00.00 „Wymagania ogólne” pkt 6.

6.2. Badania przed przystąpieniem do robót

Przed przystąpieniem do robót Wykonawca powinien wykonać badania kruszyw przeznaczonych do wykonania robót i przedstawić wyniki tych badań Inżynierowi w celu akceptacji materiałów.

Badania te powinny obejmować wszystkie właściwości określone w pkt 2.3 niniejszej OST.

6.3. Badania w czasie robót

6.3.1. Częstotliwość oraz zakres badań i pomiarów

Częstotliwość oraz zakres badań podano w tablicy 2.

Tablica 2. Częstotliwość oraz zakres badań przy budowie podbudowy z kruszyw stabilizowanych mechanicznie

Lp.	Wyszczególnienie badań	Częstotliwość badań	
		Minimalna liczba badań na dziennej działce roboczej	Maksymalna powierzchnia podbudowy przy-padająca na jedno badanie (m ²)
1	Uziarnienie mieszanki		
2	Wilgotność mieszanki	2	300
3	Zagęszczenie warstwy	10 próbek	na 10000 m ²
4	Badanie właściwości kruszywa wg tab. 1, pkt 2.3.2	dla każdej partii kruszywa i przy każdej zmianie kruszywa	

6.3.2. Uziarnienie mieszanki

Uziarnienie mieszanki powinno być zgodne z wymaganiami podanymi w pkt 2.3. Próbki należy pobierać w sposób losowy, z rozłożonej warstwy, przed jej zagęszczeniem. Wyniki badań powinny być na bieżąco przekazywane Inżynierowi.

6.3.3. Wilgotność mieszanki

Wilgotność mieszanki powinna odpowiadać wilgotności optymalnej, określonej według próby Proctora, zgodnie z PN-B-04481 [1] (metoda II), z tolerancją +10% -20%.

Wilgotność należy określić według PN-B-06714-17 [5].

6.3.4. Zagęszczenie podbudowy

Zagęszczenie każdej warstwy powinno odbywać się aż do osiągnięcia wymaganego wskaźnika zagęszczenia. Zagęszczenie podbudowy należy sprawdzać według BN-77/8931-12 [30]. W przypadku, gdy przeprowadzenie badania jest niemożliwe ze względu na gruboziarniste kruszywo, kontrolę zagęszczenia należy oprzeć na metodzie obciążeń płytowych, wg BN-64/8931-02 [27] i nie rzadziej niż raz na 5000 m², lub według zaleceń Inżyniera.

Zagęszczenie podbudowy stabilizowanej mechanicznie należy uznać za prawidłowe, gdy stosunek wtórnego modułu E_2 do pierwotnego modułu odkształcenia E_1 jest nie większy od 2,2 dla każdej warstwy konstrukcyjnej podbudowy.

$$\frac{E_2}{E_1} \leq 2,2$$

6.3.5. Właściwości kruszywa

Badania kruszywa powinny obejmować ocenę wszystkich właściwości określonych w pkt 2.3.2.

Próbki do badań pełnych powinny być pobierane przez Wykonawcę w sposób losowy w obecności Inżyniera.

6.4. Wymagania dotyczące cech geometrycznych podbudowy

6.4.1. Częstotliwość oraz zakres pomiarów

Częstotliwość oraz zakres pomiarów dotyczących cech geometrycznych podbudowy podano w tablicy 3.

Tablica 3. Częstotliwość oraz zakres pomiarów wykonanej podbudowy z kruszywa stabilizowanego mechanicznie

Lp.	Wyszczególnienie badań i pomiarów	Minimalna częstotliwość pomiarów
1	Szerokość podbudowy	10 razy na 1 km
2	Równość podłużna	w sposób ciągły planografem albo co 20 m łątą na każdym pasie ruchu
3	Równość poprzeczna	10 razy na 1 km
4	Spadki poprzeczne ^{*)}	10 razy na 1 km
5	Rzędne wysokościowe	co 100 m
6	Ukształtowanie osi w planie ^{*)}	co 100 m
7	Grubość podbudowy	Podczas budowy: w 3 punktach na każdej lecz nie rzadziej niż raz na 100 m ² Przed odbiorem: w 3 punktach, lecz nie rzadziej niż raz na 200 m ²
8	Nośność podbudowy: - moduł odkształcenia	co najmniej w dwóch przekrojach

^{*)} Dodatkowe pomiary spadków poprzecznych i ukształtowania osi w planie należy wykonać w punktach głównych łuków poziomych.

6.4.2. Szerokość podbudowy

Szerokość podbudowy nie może różnić się od szerokości projektowanej o więcej niż +10 cm, -5 cm. Na jezdniach bez krawężników szerokość podbudowy powinna być większa od szerokości warstwy wyżej leżącej o co najmniej 25 cm lub o wartość wskazaną w dokumentacji projektowej.

6.4.3. Równość podbudowy

Nierówności podłużne podbudowy należy mierzyć 4-metrową łątą lub planografem, zgodnie z BN-68/8931-04 [28].

Nierówności poprzeczne podbudowy należy mierzyć 4-metrową łątą.

Nierówności podbudowy nie mogą przekraczać:

- 10 mm dla podbudowy zasadniczej,
- 20 mm dla podbudowy pomocniczej.

6.4.4. Spadki poprzeczne podbudowy

Spadki poprzeczne podbudowy na prostych i łukach powinny być zgodne z dokumentacją projektową, z tolerancją $\pm 0,5$ %.

6.4.5. Rzędne wysokościowe podbudowy

Różnice pomiędzy rzędnymi wysokościowymi podbudowy i rzędnymi projektowanymi nie

powinny przekraczać + 1 cm, -2 cm.

6.4.6. Ukształtowanie osi podbudowy i ulepszonego podłoża

Oś podbudowy w planie nie może być przesunięta w stosunku do osi projektowanej o więcej niż ± 5 cm.

6.4.7. Grubość podbudowy i ulepszonego podłoża

Grubość podbudowy nie może się różnić od grubości projektowanej o więcej niż:

- dla podbudowy zasadniczej $\pm 10\%$,
- dla podbudowy pomocniczej +10%, -15%.

6.4.8. Nośność podbudowy

moduł odkształcenia wg BN-64/8931-02 [27] powinien być zgodny z podanym w tablicy 4,

ugięcie sprężyste wg BN-70/8931-06 [29] powinno być zgodne z podanym w tablicy 4.

Tablica 4. Cechy podbudowy

		Wymagane cechy podbudowy	
Podbudowa z kruszywa o wskaźniku $w_{noś}$ nie mniejszym	Wskaźnik zagęszczenia I_s nie mniejszy niż	Minimalny moduł odkształcenia mierzony płytą o średnicy 30 cm, MPa	
		niż, %	
		od pierwszego obciążenia E_1	od drugiego obciążenia E_2
60	1,0	60	120
80	1,0	80	140
120	1,03	100	180

6.5. Zasady postępowania z wadliwie wykonanymi odcinkami podbudowy

6.5.1. Niewłaściwe cechy geometryczne podbudowy

Wszystkie powierzchnie podbudowy, które wykazują większe odchylenia od określonych w punkcie 6.4 powinny być naprawione przez spulchnienie lub zerwanie do głębokości co najmniej 10 cm, wyrównane i powtórnie zagęszczone. Dodanie nowego materiału bez spulchnienia wykonanej warstwy jest niedopuszczalne. Jeżeli szerokość podbudowy jest mniejsza od szerokości projektowanej o więcej niż 5 cm i nie zapewnia podparcia warstwom wyżej leżącym, to Wykonawca powinien na własny koszt poszerzyć podbudowę przez spulchnienie warstwy na pełną grubość do połowy szerokości pasa ruchu, dołożenie materiału i powtórne zagęszczenie.

6.5.2. Niewłaściwa grubość podbudowy

Na wszystkich powierzchniach wadliwych pod względem grubości, Wykonawca wykona naprawę podbudowy. Powierzchnie powinny być naprawione przez spulchnienie lub wybranie warstwy na odpowiednią głębokość, zgodnie z decyzją Inżyniera, uzupełnione nowym materiałem o odpowiednich właściwościach, wyrównane i ponownie zagęszczone.

Roboty te Wykonawca wykona na własny koszt. Po wykonaniu tych robót nastąpi ponowny pomiar i ocena grubości warstwy, według wyżej podanych zasad, na koszt Wykonawcy.

6.5.3. Niewłaściwa nośność podbudowy

Jeżeli nośność podbudowy będzie mniejsza od wymaganej, to Wykonawca wykona wszelkie roboty niezbędne do zapewnienia wymaganej nośności, zalecone przez Inżyniera.

Koszty tych dodatkowych robót poniesie Wykonawca podbudowy tylko wtedy, gdy zaniżenie nośności podbudowy wynikało z niewłaściwego wykonania robót przez Wykonawcę podbudowy.

7. OBMIAR ROBÓT

7.1. Ogólne zasady obmiaru robót

Ogólne zasady obmiaru robót podano w „Wymagania ogólne” pkt 7.

7.2. Jednostka obmiarowa

Jednostką obmiarową jest m^2 (metr kwadratowy) podbudowy z kruszywa stabilizowanego mechanicznie.

8. ODBIÓR ROBÓT

Ogólne zasady odbioru robót podano w STB 00.00.00 „Wymagania ogólne” pkt 8.

Roboty uznaje się za zgodne z dokumentacją projektową, SST i wymaganiami Inżyniera, jeżeli wszystkie pomiary i badania z zachowaniem tolerancji wg pkt 6 dały wyniki pozytywne.

9. PODSTAWA PŁATNOŚCI

9.1. Ogólne ustalenia dotyczące podstawy płatności

Ogólne ustalenia dotyczące podstawy płatności podano w STB 00.00.00 „Wymagania ogólne” pkt 9.

9.2. Cena jednostki obmiarowej

Zakres czynności objętych ceną jednostkową $1 m^2$ podbudowy z kruszywa stabilizowanego mechanicznie, podano w OST:

Podbudowa z kruszywa naturalnego stabilizowanego mechanicznie,

Podbudowa z kruszywa łamanego stabilizowanego mechanicznie,

10. PRZEPISY ZWIĄZANE

10.1. Normy

1. PN-B-04481 Grunty budowlane. Badania próbek gruntu
2. PN-B-06714-12 Kruszywa mineralne. Badania. Oznaczanie zawartości zanieczyszczeń obcych
3. PN-B-06714-15 Kruszywa mineralne. Badania. Oznaczanie składu ziarnowego
4. PN-B-06714-16 Kruszywa mineralne. Badania. Oznaczanie kształtu ziarn
5. PN-B-06714-17 Kruszywa mineralne. Badania. Oznaczanie wilgotności
6. PN-B-06714-18 Kruszywa mineralne. Badania. Oznaczanie nasiąkliwości
7. PN-B-06714-19 Kruszywa mineralne. Badania. Oznaczanie mrozoodporności metodą bezpośrednią
8. PN-B-06714-26 Kruszywa mineralne. Badania. Oznaczanie zawartości zanieczyszczeń organicznych
9. PN-B-06714-28 Kruszywa mineralne. Badania. Oznaczanie zawartości siarki metodą bromową
10. PN-B-06714-37 Kruszywa mineralne. Badania. Oznaczanie rozpadu krzemianowego
11. PN-B-06714-39 Kruszywa mineralne. Badania. Oznaczanie rozpadu żelazawego
12. PN-B-06714-42 Kruszywa mineralne. Badania. Oznaczanie ścieralności w bębnie Los Angeles
13. PN-B-06731 Żużel wielkopieczowy kawałkowy. Kruszywo budowlane i drogowe. Badania techniczne
14. PN-B-11111 Kruszywa mineralne. Kruszywa naturalne do nawierzchni drogowych. Żwir i mieszanka
15. PN-B-11112 Kruszywa mineralne. Kruszywa łamane do nawierzchni drogowych
16. PN-B-11113 Kruszywa mineralne. Kruszywa naturalne do nawierzchni drogowych. Piasek
17. PN-B-19701 Cement. Cement powszechnego użytku. Skład, wymagania i ocena zgodności
18. PN-B-23006 Kruszywo do betonu lekkiego

- | | | |
|-----|---------------|---|
| 19. | PN-B-30020 | Wapno |
| 20. | PN-B-32250 | Materiały budowlane. Woda do betonu i zapraw |
| 21. | PN-S-06102 | Drogi samochodowe. Podbudowy z kruszyw stabilizowanych mechanicznie |
| 22. | PN-S-96023 | Konstrukcje drogowe. Podbudowa i nawierzchnia z tłucznia kamiennego |
| 23. | PN-S-96035 | Popioły lotne |
| 24. | BN-88/6731-08 | Cement. Transport i przechowywanie |
| 25. | BN-84/6774-02 | Kruszywo mineralne. Kruszywo kamienne łamane do nawierzchni drogowych |
| 26. | BN-64/8931-01 | Drogi samochodowe. Oznaczanie wskaźnika piaskowego |
| 27. | BN-64/8931-02 | Drogi samochodowe. Oznaczanie modułu odkształcenia nawierzchni podatnych i podłoża przez obciążenie płytą |
| 28. | BN-68/8931-04 | Drogi samochodowe. Pomiar równości nawierzchni planografem i łąką |
| 29. | BN-70/8931-06 | Drogi samochodowe. Pomiar ugięć podatnych ugięciomierzem belkowym |
| 30. | BN-77/8931-12 | Oznaczanie wskaźnika zagęszczenia gruntu |

10.2. Inne dokumenty

Katalog typowych konstrukcji nawierzchni podatnych i półsztywnych, IBDiM - Warszawa 1997.

SST – 26.02 POBUDOWA Z KRUSZYWA ŁAMANEGO STABILIZOWANEGO MECHANICZNIE

1. WSTĘP

1.1. Przedmiot SST

Przedmiotem niniejszej specyfikacji technicznej (SST) są wymagania dotyczące wykonania i odbioru robót związanych z wykonywaniem podbudowy z kruszywa łamanego stabilizowanego mechanicznie.

1.3. Zakres robót objętych SST

Ustalenia zawarte w niniejszej specyfikacji dotyczą zasad prowadzenia robót związanych z wykonywaniem podbudowy z kruszywa łamanego stabilizowanego mechanicznie. Ustalenia zawarte są w SST-05.00 „Podbudowa z kruszyw. Wymagania ogólne” pkt 1.3.

1.4. Określenia podstawowe

1.4.1. Podbudowa z kruszywa łamanego stabilizowanego mechanicznie - jedna lub więcej warstw zagęszczonej mieszanki, która stanowi warstwę nośną nawierzchni drogowej.

1.4.2. Pozostałe określenia podstawowe są zgodne z obowiązującymi, odpowiednimi polskimi normami oraz z definicjami podanymi w SST-05.00 „Podbudowa z kruszyw. Wymagania ogólne” pkt 1.4.

1.5. Ogólne wymagania dotyczące robót

Ogólne wymagania dotyczące robót podano w OST D-04.04.00 „Podbudowa z kruszyw. Wymagania ogólne” pkt 1.5.

2. MATERIAŁY

2.1. Ogólne wymagania dotyczące materiałów

Ogólne wymagania dotyczące materiałów, ich pozyskiwania i składowania, podano w SST-05.00 „Podbudowa z kruszyw. Wymagania ogólne” pkt 2.

2.2. Rodzaje materiałów

Materiałem do wykonania podbudowy z kruszyw łamanych stabilizowanych mechanicznie powinno być kruszywo łamane, uzyskane w wyniku przekruszenia surowca skalnego lub kamieni narzutowych i otczaków albo ziarn żwiru większych od 8 mm. Kruszywo powinno być

jednorodnie bez zanieczyszczeń obcych i bez domieszek gliny.

2.3. Wymagania dla materiałów

2.3.1. Uziarnienie kruszywa

Uziarnienie kruszywa powinno być zgodne z wymaganiami podanymi w SST-05.00 „Podbudowa z kruszyw. Wymagania ogólne” pkt 2.3.1.

2.3.2. Właściwości kruszywa

Kruszywo powinno spełniać wymagania określone w SST-05.00 „Podbudowa z kruszyw. Wymagania ogólne” pkt 2.3.2.

3. SPRZĘT

Wymagania dotyczące sprzętu podano w SST-05.00 „Podbudowa z kruszyw. Wymagania ogólne” pkt 3.

4. TRANSPORT

Wymagania dotyczące transportu podano w SST-05.00 „Podbudowa z kruszyw. Wymagania ogólne” pkt 4.

5. WYKONANIE ROBÓT

Ogólne zasady wykonania robót podano w SST-05.00 „Podbudowa z kruszyw. Wymagania ogólne” pkt 5.

5.2. Przygotowanie podłoża

Przygotowanie podłoża powinno odpowiadać wymaganiom określonym w SST-05.00 „Podbudowa z kruszyw. Wymagania ogólne” pkt 5.2.

5.3. Wytwarzanie mieszanki kruszywa

Mieszankę kruszywa należy wytwarzać zgodnie z ustaleniami podanymi w SST-05.00 „Podbudowa z kruszyw. Wymagania ogólne” pkt 5.3. Jeśli dokumentacja projektowa przewiduje ulepszenie kruszyw cementem, wapnem lub popiołami przy WP od 20 do 30% lub powyżej 70%, szczegółowe warunki i wymagania dla takiej podbudowy określi SST, zgodnie z PN-S-06102 [21].

5.4. Wbudowywanie i zagęszczanie mieszanki kruszywa

Ustalenia dotyczące rozkładania i zagęszczania mieszanki podano w SST-05.00 „Podbudowa z kruszyw. Wymagania ogólne” pkt 5.4.

5.5. Odcinek próbny

O ile przewidziano to w SST, Wykonawca powinien wykonać odcinki próbne, zgodnie z zasadami określonymi w SST-05.00 „Podbudowa z kruszyw. Wymagania ogólne” pkt 5.5.

5.6. Utrzymanie podbudowy

Utrzymanie podbudowy powinno odpowiadać wymaganiom określonym w OST D-04.04.00 „Podbudowa z kruszyw. Wymagania ogólne” pkt 5.6.

6. KONTROLA JAKOŚCI ROBÓT

6.1. Ogólne zasady kontroli jakości robót

Ogólne zasady kontroli jakości robót podano w SST-05.00 „Podbudowa z kruszyw. Wymagania ogólne” pkt 6.

6.2. Badania przed przystąpieniem do robót

Przed przystąpieniem do robót Wykonawca powinien wykonać badania kruszyw, zgodnie z ustaleniami SST-05.00 „Podbudowa z kruszyw. Wymagania ogólne” pkt 6.2.

6.3. Badania w czasie robót

Częstotliwość oraz zakres badań i pomiarów kontrolnych w czasie robót podano w SST-05.00 „Podbudowa z kruszyw. Wymagania ogólne” pkt 6.3.

6.4. Wymagania dotyczące cech geometrycznych podbudowy

Częstotliwość oraz zakres pomiarów podano w SST-05.00 „Podbudowa z kruszyw. Wymagania ogólne” pkt 6.4.

6.5. Zasady postępowania z wadliwie wykonanymi odcinkami podbudowy

Zasady postępowania z wadliwie wykonanymi odcinkami podbudowy podano w SST-05.00 „Podbudowa z kruszyw. Wymagania ogólne” pkt 6.5.

7. OBMIAR ROBÓT

7.1. Ogólne zasady obmiaru robót

Ogólne zasady obmiaru robót podano w SST-05.00 „Podbudowa z kruszyw. Wymagania ogólne” pkt 7.

7.2. Jednostka obmiarowa

Jednostką obmiarową jest m² (metr kwadratowy) wykonanej i odebranej podbudowy z kruszywa łamanego stabilizowanego mechanicznie.

8. ODBIÓR ROBÓT

Ogólne zasady odbioru robót podano w SST-05.00 „Podbudowa z kruszyw. Wymagania ogólne” pkt 8.

9. PODSTAWA PŁATNOŚCI

9.1. Ogólne ustalenia dotyczące podstawy płatności

Ogólne ustalenia dotyczące podstawy płatności podano w SST-05.00 „Podbudowa z kruszyw. Wymagania ogólne” pkt 9.

9.2. Cena jednostki obmiarowej

Cena wykonania 1 m² podbudowy obejmuje:

- prace pomiarowe i roboty przygotowawcze,
- oznakowanie robót,
- sprawdzenie i ewentualną naprawę podłoża,
- przygotowanie mieszanki z kruszywa, zgodnie z receptą,
- dostarczenie mieszanki na miejsce wbudowania,
- rozłożenie mieszanki,
- zagęszczenie rozłożonej mieszanki,
- przeprowadzenie pomiarów i badań laboratoryjnych określonych w specyfikacji technicznej,
- utrzymanie podbudowy w czasie robót.

10. PRZEPISY ZWIĄZANE

Normy i przepisy związane podano w SST 26. „Podbudowa z kruszyw. Wymagania ogólne” pkt

SST 26.03 PODBUDOWA Z KRUSZYWA NATURALNEGO STABILIZOWANEGO MECHANICZNIE

1. WSTĘP

1.1. Przedmiot SST

Przedmiotem niniejszej ogólnej specyfikacji technicznej (OST) są wymagania ogólne dotyczące wykonania i odbioru robót związanych z wykonywaniem podbudowy z kruszywa naturalnego stabilizowanego mechanicznie.

1.2. Zakres robót objętych OST

Ustalenia zawarte w niniejszej specyfikacji dotyczą zasad prowadzenia robót związanych z wykonywaniem podbudowy z kruszywa naturalnego stabilizowanego mechanicznie.

1.4. Określenia podstawowe

1.4.1. Podbudowa z kruszywa naturalnego stabilizowanego mechanicznie - jedna lub więcej warstw zagęszczonej mieszanki, która stanowi warstwę nośną nawierzchni drogowej.

1.4.2. Pozostałe określenia podstawowe są zgodne z obowiązującymi, odpowiednimi polskimi normami oraz z definicjami podanymi w OST D-04.04.00 „Podbudowa z kruszyw. Wymagania ogólne” pkt 1.4.

1.5. Ogólne wymagania dotyczące robót

Ogólne wymagania dotyczące robót podano w OST D-04.04.00 „Podbudowa z kruszyw. Wymagania ogólne” pkt 1.5.

2. materiały

2.1. Ogólne wymagania dotyczące materiałów

Ogólne wymagania dotyczące materiałów, ich pozyskiwania i składowania, podano w OST D-04.04.00 „Podbudowa z kruszyw. Wymagania ogólne” pkt 2.

2.2. Rodzaje materiałów

Materiałem do wykonania podbudowy pomocniczej z kruszywa naturalnego stabilizowanego mechanicznie, powinna być mieszanka piasku, mieszanki i/lub żwiru, spełniająca wymagania niniejszej specyfikacji.

Materiałem do wykonania podbudowy zasadniczej z kruszywa naturalnego stabilizowanego mechanicznie powinna być mieszanka piasku, mieszanki i/lub żwiru z dodatkiem kruszywa łamanego, spełniająca wymagania niniejszych specyfikacji. Kruszywo łamane może pochodzić z przekruszenia ziarn żwiru lub kamieni narzutowych albo surowca skalnego.

Kruszywo powinno być jednorodne bez zanieczyszczeń obcych i bez domieszek gliny.

2.3. Wymagania dla materiałów

2.3.1. Uziarnienie kruszywa

Uziarnienie kruszywa powinno być zgodne z wymaganiami podanymi w OST D-04.04.00 „Podbudowa z kruszyw. Wymagania ogólne” pkt 2.3.1.

2.3.2. Właściwości kruszywa

Kruszywo powinno spełniać wymagania określone w OST D-04.04.00 „Podbudowa z kruszyw. Wymagania ogólne” pkt 2.3.2.

3. sprzęt

Wymagania dotyczące sprzętu podano w OST D-04.04.00 „Podbudowa z kruszyw. Wymagania ogólne” pkt 3.

4. Transport

Wymagania dotyczące transportu podano w OST D-04.04.00 „Podbudowa z kruszyw. Wymagania ogólne” pkt 4.

5. Wykonanie robót

Ogólne zasady wykonania robót podano w OST D-04.04.00 „Podbudowa z kruszyw. Wymagania ogólne” pkt 5.

5.2. Przygotowanie podłoża

Przygotowanie podłoża powinno odpowiadać wymaganiom określonym w OST D-04.04.00 „Podbudowa z kruszyw. Wymagania ogólne” pkt 5.2.

5.3. Wytwarzanie mieszanki kruszywa

Mieszankę kruszywa należy wytwarzać zgodnie z ustaleniami podanymi w OST D-04.04.00 „Podbudowa z kruszyw. Wymagania ogólne” pkt 5.3.

Jeśli dokumentacja projektowa przewiduje ulepszanie kruszyw cementem, wapnem lub popiołami przy WP od 20 do 30% lub powyżej 70%, szczegółowe warunki i wymagania dla takiej podbudowy określi SST, zgodnie z PN-S-06102 [21].

5.4. Wbudowywanie i zagęszczanie mieszanki kruszywa

Ustalenia dotyczące rozkładania i zagęszczania mieszanki podano w OST D-04.04.00 „Podbudowa z kruszyw. Wymagania ogólne” pkt 5.4.

5.5. Odcinek próbny

O ile przewidziano to w SST, Wykonawca powinien wykonać odcinki próbne, zgodnie z zasadami określonymi w OST D-04.04.00 „Podbudowa z kruszyw. Wymagania ogólne” pkt 5.5.

5.6. Utrzymanie podbudowy

Utrzymanie podbudowy powinno odpowiadać wymaganiom określonym w OST D-04.04.00 „Podbudowa z kruszyw. Wymagania ogólne” pkt 5.6.

6. kontrola jakości robót

6.1. Ogólne zasady kontroli jakości robót

Ogólne zasady kontroli jakości robót podano w OST D-04.04.00 „Podbudowa z kruszyw. Wymagania ogólne” pkt 6.

6.2. Badania przed przystąpieniem do robót

Przed przystąpieniem do robót Wykonawca powinien wykonać badania kruszyw, zgodnie z ustaleniami OST D-04.04.00 „Podbudowa z kruszyw. Wymagania ogólne” pkt 6.2.

6.3. Badania w czasie robót

Częstotliwość oraz zakres badań i pomiarów kontrolnych w czasie robót podano w OST D-04.04.00 „Podbudowa z kruszyw. Wymagania ogólne” pkt 6.3.

6.4. Wymagania dotyczące cech geometrycznych podbudowy

Częstotliwość oraz zakres pomiarów podano w OST D-04.04.00 „Podbudowa z kruszyw. Wymagania ogólne” pkt 6.4.

6.5. Zasady postępowania z wadliwie wykonanymi odcinkami podbudowy

Zasady postępowania z wadliwie wykonanymi odcinkami podbudowy podano w OST D-04.04.00 „Podbudowa z kruszyw. Wymagania ogólne” pkt 6.5.

7. obmiar robót

7.1. Ogólne zasady obmiaru robót

Ogólne zasady obmiaru robót podano w OST D-04.04.00 „Podbudowa z kruszyw. Wymagania ogólne” pkt 7.

7.2. Jednostka obmiarowa

Jednostką obmiarową jest m² (metr kwadratowy) wykonanej i odebranej podbudowy z kruszywa naturalnego stabilizowanego mechanicznie.

8. odbiór robót

Ogólne zasady odbioru robót podano w OST D-04.04.00 „Podbudowa z kruszyw. Wymagania ogólne” pkt 8.

9. podstawa płatności

9.1. Ogólne ustalenia dotyczące podstawy płatności

Ogólne ustalenia dotyczące podstawy płatności podano w OST D-04.04.00 „Podbudowa z kruszyw. Wymagania ogólne” pkt 9.

9.2. Cena jednostki obmiarowej

Cena wykonania 1 m² podbudowy obejmuje:

- prace pomiarowe i roboty przygotowawcze,
- oznakowanie robót,
- sprawdzenie i ewentualną naprawę podłoża,
- przygotowanie mieszanki z kruszywa, zgodnie z receptą,
- dostarczenie mieszanki na miejsce wbudowania,
- rozłożenie mieszanki,
- zagęszczenie rozłożonej mieszanki,
- przeprowadzenie pomiarów i badań laboratoryjnych określonych w specyfikacji technicznej,
- utrzymanie podbudowy w czasie robót.

10. przepisy związane

Normy i przepisy związane podano w OST D-04.04.00 „Podbudowa z kruszyw. Wymagania ogólne” pkt 10.

STB. 26.04 NAWIERZCHNIA Z KOSTKI BRUKOWEJ KAMIENNEJ

1. WSTĘP

1.1. Przedmiot SST

Przedmiotem niniejszej szczegółowej specyfikacji technicznej SST są wymagania dotyczące wykonania i odbioru robót związanych z wykonywaniem nawierzchni z kostki kamiennej przy budowie pomnika budowa pomnika pn. Panteon Niezłomnych Żołnierzy Wyklętych w Orłowie .

1.2. Zakres stosowania SST

Szczegółowa specyfikacja techniczna SST jest stosowana jako dokument przetargowy i kontraktowy przy zlecaniu i realizacji robót związanych z wykonaniem nawierzchni z kostki kamiennej.

1.3. Zakres robót objętych SST

Ustalenia zawarte w niniejszej specyfikacji dotyczą zasad prowadzenia robót związanych z wykonywaniem nawierzchni kostkowych - z kostki kamiennej nieregularnej, regularnej i rzędowej.

Nawierzchnie z kostki kamiennej pierścienia ronda.

1.4. Określenia podstawowe

1.4.1. Nawierzchnia twarda ulepszona - nawierzchnia bezpylna i dostatecznie równa, przystosowana do szybkiego ruchu samochodowego.

1.4.2. Nawierzchnia kostkowa - nawierzchnia, której warstwa ścieralna jest wykonana z kostek kamiennych.

1.4.3. Pozostałe określenia podstawowe są zgodne z obowiązującymi, odpowiednimi polskimi normami i z definicjami podanymi w SST D-M-00.00.00 „Wymagania ogólne” pkt 1.4.

1.5. Ogólne wymagania dotyczące robót

Ogólne wymagania dotyczące robót podano w SST D-M-00.00.00 „Wymagania ogólne” pkt 1.5.

2. MATERIAŁY

2.1. Ogólne wymagania dotyczące materiałów

Ogólne wymagania dotyczące materiałów, ich pozyskiwania i składowania, podano w SST D-M-00.00.00 „Wymagania ogólne” pkt 2.

2.2. Kamienna kostka drogowa

2.2.1. Klasyfikacja

Kamienna kostka drogowa wg PN-EN-1342:2003 [8] jest stosowana do budowy nawierzchni z kostki kamiennej wg PN-S-06100 [11] oraz do budowy nawierzchni z kostki kamiennej nieregularnej wg PN-S-96026 [12]

W zależności od kształtów rozróżnia się trzy typy kostki:

– regularną,

Należy stosować kostkę regularną: normalną.

Należy stosować kostkę klasy : I.

Należy stosować kostkę gatunku: 1,

W zależności od wymiaru zasadniczego - wysokości kostki, rozróżnia się następujące wielkości (cm):

– kostka regularna i rzędowa – minimalna wysokość 14,

2.2.2. Wymagania

Surowcem do wyrobu kostki kamiennej są skały magmowe, osadowe i przeobrażone. Wymagane cechy fizyczne i wytrzymałościowe przedstawia tablica 1.

Tablica 1. Wymagane cechy fizyczne i wytrzymałościowe dla kostki kamiennej

Lp.	Cechy fizyczne i wytrzymałościowe	Klasa	Badania We dług
		I	
1	Wytrzymałość na ściskanie w stanie powietrzno-suchym, MPa, nie mniej niż	160	PN-B-04110 [3]

2	Ścieralność na tarczy Boehmego, w centymetrach, nie więcej niż	0,2	PN-B-04111 [4]
3	Wytrzymałość na uderzenie (zwięzłość), liczba uderzeń, nie mniej niż	12	PN-B-04115 [5]
4	Nasiąkliwość wodą, w %, nie więcej niż	0,5	PN-B-04101 [1]
5	Odporność na zamrażanie	nie bada się	PN-B-04102 [2]

2.2.3. Kształt i wymiary kostki regularnej

Kostka regularna normalna powinna mieć kształt sześcianu. Kształt kostki regularnej normalnej przedstawia rysunek 1.

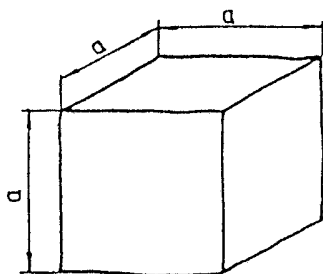

Rysunek 1. Kształt kostki regularnej normalnej

Wymagania dotyczące wymiarów kostki regularnej normalnej przedstawia tablica 2.

Tablica 2. Wymiary kostki regularnej normalnej oraz dopuszczalne odchyłki

Wyszczególnienie	Wielkość (cm)	Dopuszczalne odchyłki dla gatunku (cm)
	min. 14	1
Wymiar a	min .14	± 0,5
Stosunek pola powierzchni dolnej (stopki) do górnej (czoła), nie mniejszy niż	-	1,0
Nierówności powierzchni górnej (czoła), nie większe niż	-	± 0,4
Wypukłość powierzchni bocznej, nie większa niż	-	0,4
Nierówność powierzchni dolnej (stopki), nie większa niż	-	± 0,4
Pęknięcia kostki	-	niedopuszczalne

Krawędzie, co najmniej jednej powierzchni kostki gatunku 1 powinny być bez uszkodzeń. Pozostałe krawędzie kostki mogą mieć uszkodzenie długości nie większej niż pół wymiaru wysokości kostki (a), natomiast łączna ich długość nie powinna przekraczać wymiaru wysokości kostki (a).

Uszkodzenia którekolwiek z naroży kostki gatunku 1 są niedopuszczalne.

Szerokość lub głębokość uszkodzenia krawędzi lub naroży nie powinna być większa niż 0,6 cm.

2.3. Krawężniki

Krawężniki kamienne stosowane do obramowania nawierzchni kostkowych (na drogach zamiejskich), powinny odpowiadać wymaganiom wg BN-66/6775-01 [15].

Wykonanie krawężników kamiennych powinno odpowiadać wymaganiom podanym w STB „Krawężniki kamienne”.

2.4. Cement

Cement stosowany do podsypki i wypełnienia spoin powinien być cementem portlandzkim klasy 32,5, odpowiadający wymaganiom PN-B-19701 [9].

Transport i przechowywanie cementu powinny być zgodne z BN-88/6731-08 [13].

2.5. Kruszywo

Kruszywo na podsypkę i do wypełniania spoin powinno odpowiadać wymaganiom normy PN-B-06712 [7].

Na podsypkę stosuje się mieszankę kruszywa naturalnego o frakcji od 0 do 8 mm, a do zaprawy cementowo-piaskowej o frakcji od 0 do 4 mm.

Zawartość pyłów w kruszywie na podsypkę cementowo-żwirową i do zaprawy cementowo-piaskowej nie może przekraczać 3%, a na podsypkę żwirową - 8%.

Kruszywo należy przechowywać w warunkach zabezpieczających je przed zanieczyszczeniem oraz zmieszaniem z kruszywami innych klas, gatunków, frakcji (grupy frakcji).

Pozostałe wymagania i badania wg PN-B-06712 [7].

2.6. Woda

Woda stosowana do podsypki i zaprawy cementowo-piaskowej, powinna odpowiadać wymaganiom PN-B-32250 [10]. Powinna to być woda „odmiany 1”.

Badania wody należy wykonywać:

- w przypadku nowego źródła poboru wody,
- w przypadku podejrzeń dotyczących zmiany parametrów wody, np. zmętnienia, zapachu, barwy.

2.7. Masa zalewowa

Masa zalewowa do wypełniania spoin i szczelin dylatacyjnych w nawierzchniach z kostki kamiennej powinna być stosowana na gorąco i odpowiadać wymaganiom normy BN-74/6771-04 [14] lub aprobaty technicznej.

3. SPRZĘT

3.1. Ogólne wymagania dotyczące sprzętu

Ogólne wymagania dotyczące sprzętu podano w SST D-M-00.00.00 „Wymagania ogólne” pkt 3.

3.2. Sprzęt do wykonania nawierzchni z kostki kamiennej

Wykonawca przystępujący do wykonania nawierzchni z kostek kamiennych powinien wykazać się możliwością korzystania z następującego sprzętu:

- betoniarki, do wytwarzania betonu i zapraw oraz przygotowywania podsypki cementowo-piaskowej,
- ubijaków ręcznych i mechanicznych, do ubijania kostki,
- wibratorów płytowych i lekkich walców wibracyjnych, do ubijania kostki po pierwszym ubiciu ręcznym.

4. TRANSPORT

4.1. Ogólne wymagania dotyczące transportu

Ogólne wymagania dotyczące transportu podano w SST D-M-00.00.00 „Wymagania ogólne” pkt 4.

4.2. Transport materiałów

4.2.1. Transport kostek kamiennych

Kostki kamienne przewozi się dowolnymi środkami transportowymi.

Kostkę regularną i rzędowną należy układać na podłodze obok siebie tak, aby wypełniła całą powierzchnię środka transportowego. Na tak ułożonej warstwie należy bezpośrednio układać następne warstwy.

Kostkę nieregularną przewozi się luźno usypaną. Ładowanie ręczne kostek regularnych i rzędownych powinno być wykonywane bez rzucania. Przy użyciu przenośników taśmowych, kostki regularne i rzędowne powinny być podawane i odbierane ręcznie.

Kostkę regularną i rzędowną należy ustawiać w stosy. Kostkę nieregularną można składować w przyzmach.

Wysokość stosu lub przyzma nie powinna przekraczać 1 m.

4.2.2. Transport kruszywa

Kruszywo można przewozić dowolnymi środkami transportowymi w warunkach zabezpieczających je przed rozsypywaniem i zanieczyszczeniem.

5. WYKONANIE ROBÓT

5.1. Ogólne zasady wykonania robót

Ogólne zasady wykonania robót podano w SST D-M-00.00.00 „Wymagania ogólne” pkt 5.

5.2. Przygotowanie podbudowy

Jeżeli w dokumentacji projektowej lub SST przewidziano wykonanie nawierzchni z kostki kamiennej na podbudowie np. z chudego betonu, gruntu stabilizowanego cementem, tłucznią itp. to warunki wykonania podbudowy powinny odpowiadać wymaganiom zawartym w odpowiednich SST:

- D-04.06.01 Podbudowa z chudego betonu,
- D-04.05.01 Podbudowa z gruntu lub kruszywa stabilizowanego cementem,
- D-04.04.04 Podbudowa z tłucznią kamiennego.

5.3. Obramowanie nawierzchni

Do obramowania nawierzchni kostkowych stosuje się krawężniki kamienne uliczne, odpowiadające wymaganiom norm wymienionych w pkt 2.3.

Rodzaj obramowania nawierzchni powinien być zgodny z dokumentacją projektową, SST lub wskazaniami Inżyniera.

Ustawienie krawężników powinno być zgodne z wymaganiami zawartymi w SST D-08.01.02 „Krawężniki kamienne”.

5.4. Podsypka

Do wykonania nawierzchni z kostki kamiennej można stosować jeden z następujących rodzajów podsypki:

- podsypka cementowo-żwirowa, cementowo-piaskowa,
- podsypka bitumiczno-żwirowa,
- podsypka żwirowa lub piaskowa.

Rodzaj zastosowanej podsypki powinien być zgodny z dokumentacją projektową, SST lub wskazaniami Inżyniera.

Wymagania dla materiałów stosowanych na podsypkę powinny być zgodne z pkt 2 niniejszej SST oraz z PN-S-96026 [12].

Grubość podsypki powinna być zgodna z dokumentacją projektową i SST.

Współczynnik wodnocementowy dla podsypki cementowo-piaskowej lub cementowo-żwirowej, powinien wynosić od 0,20 do 0,25, a wytrzymałość na ściskanie $R_7 = 10$ MPa, $R_{28} = 14$ MPa. Podsypka bitumiczno-żwirowa powinna być wykonana ze żwiru odpowiadającego wymaganiom PN-S-96026 [12], zmieszanego z emulsją asfaltową szybko rozpadową w ilości od 10 do 12% ciężaru kruszywa, spełniająca wymagania określone w WT.EmA-94 [19].

5.5. Układanie nawierzchni z kostki kamiennej

5.5.1. Układanie kostki regularnej

Kostka regularna może być układana:

- w rzędy poprzeczne, prostopadłe do osi drogi,
- w rzędy ukośne, pod kątem 45° do osi drogi,
- w jodełkę.

Deseń nawierzchni z kostki regularnej powinien być dostosowany do wymiarów kostki. Kostki duże o wysokości kostki od 16 do 18 cm powinny być układane w rzędy poprzeczne. Kostki średnie o wysokości od 12 do 14 cm oraz kostki małe, o wysokości od 8 do 10 cm, mogą być układane w rzędy poprzeczne, w rzędy ukośne lub w jodełkę.

Układanie kostek przy krawężnikach wymaga stosowania kostek regularnych łącznikowych dla uzyskania mijania się spoin w kierunku podłużnym.

Warunki układania kostki rzędowej są takie same jak dla kostki regularnej.

Kostkę rzędową układa się w rzędy poprzeczne prostopadłe do osi drogi. Dopuszcza się układanie kostek w rzędy ukośne lub jodełkę.

5.5.2. Szczeliny dylatacyjne

Szczeliny dylatacyjne poprzeczne należy stosować w nawierzchniach z kostki na zaprawie cementowej w odległości od 10 do 15 m oraz w takich miejscach, w których występuje dylatacja podbudowy lub zmiana sztywności podłoża.

Szczeliny podłużne należy stosować przy ściekach na jezdniach wszelkich szerokości oraz pośrodku jezdni, jeżeli szerokość jej przekracza 10 m lub w przypadku układania nawierzchni połową szerokości jezdni.

Przy układaniu nawierzchni z kostki na podbudowie betonowej - na podsypce cementowo-żwirowej z zalaniem spoin zaprawą cementowo-piaskową, szczeliny dylatacyjne warstwy jezdnej należy wykonywać nad szczelinami podbudowy. Szerokość szczelin dylatacyjnych powinna wynosić od 8 do 12 mm.

5.5.3. Warunki przystąpienia do robót

Kostkę na zaprawie cementowo-piaskowej i cementowo-żwirowej można układać bez środków ochronnych przed mrozem, jeżeli temperatura otoczenia jest +5°C lub wyższa. Nie należy układać kostki w temperaturze 0°C lub niższej. Jeżeli w ciągu dnia temperatura utrzymuje się w granicach od 0 do +5°C, a w nocy spodziewane są przymrozki, kostkę należy zabezpieczyć przez nakrycie materiałem o złym przewodnictwie cieplnym. Świeżo wykonaną nawierzchnię na podsypce cementowo-żwirowej należy chronić w sposób podany w PN-B-06251 [6].

5.5.4. Ubijanie kostki

Sposób ubijania kostki powinien być dostosowany do rodzaju podsypki oraz materiału do wypełnienia spoin.

a) Kostkę na podsypce żwirowej lub piaskowej przy wypełnieniu spoin żwirem lub piaskiem należy ubijać trzykrotnie.

Pierwsze ubicie ma na celu osadzenie kostek w podsypce i wypełnienie dolnych części spoin materiałem z podsypki. Obniżenie kostki w czasie pierwszego ubijania powinno wynosić od 1,5 do 2,0 cm.

Ułożoną nawierzchnię z kostki zasypuje się mieszaniną piasku i żwiru o uziarnieniu od 0 do 4 mm, polewa wodą i szczotkami wprowadza się kruszywo w spoiny. Po wypełnieniu spoin trzeba nawierzchnię oczyścić szczotkami, aby każda kostka była widoczna, po czym należy przystąpić do ubijania.

Ubijanie kostek wykonuje się ubijakami stalowymi o ciężarze około 30 kg, uderzając ubijakiem każdą kostkę oddzielnie. Ubijanie w przekroju poprzecznym prowadzi się od krawężnika do środka jezdni.

Drugie ubicie należy poprzedzić uzupełnieniem spoin i polać wodą.

Trzecie ubicie ma na celu doprowadzenie nawierzchni kostkowej do wymaganego przekroju poprzecznego i podłużnego jezdni. Zamiast trzeciego ubijania można stosować wałowanie walcem o masie do 10 t - najpierw w kierunku podłużnym, postępując od krawężników w kierunku osi, a następnie w kierunku poprzecznym.

b) Kostkę na podsypce żwirowo-cementowej przy wypełnianiu spoin zaprawą cementowo-piaskową, należy ubijać dwukrotnie.

Pierwsze mocne ubicie powinno nastąpić przed zalaniem spoin i spowodować obniżenie kostek do wymaganej niwelety.

Drugie - lekkie ubicie, ma na celu doprowadzenie ubijanej powierzchni kostek do wymaganego przekroju poprzecznego jezdni. Drugi ubicie następuje bezpośrednio po zalaniu spoin zaprawą cementowo-piaskową. Zamiast drugiego ubijania można stosować wibratory płytowe lub lekkie walce wibracyjne.

c) Kostkę na podsypce żwirowej przy wypełnieniu spoin masą zalewową należy ubijać trzykrotnie. Spoiny zalewa się po całkowitym trzykrotnym ubiciu nawierzchni.

Kostki, które pękają podczas ubijania powinny być wymienione na całe. Ostatni rząd kostek na zakończenie działki roboczej, przy ubijaniu należy zabezpieczyć przed przesunięciem za pomocą np. belki drewnianej umocowanej szpilkami stalowymi w podłożu.

5.5.5. Wypełnienie spoin

Zaprawę cementowo-piaskową można stosować przy nawierzchniach z kostki każdego typu układanej na podsypce cementowo-żwirowej. Bitumiczną masę zalewową należy stosować przy nawierzchniach z kostki nieregularnej układanej na podsypce bitumiczno-żwirowej, żwirowej lub piaskowej. Wypełnienie spoin piaskiem można stosować przy nawierzchniach z kostki nieregularnej układanej na podsypce żwirowej lub piaskowej.

Wypełnienie spoin zaprawą cementowo-piaskową powinno być wykonane z zachowaniem następujących wymagań:

- piasek powinien odpowiadać wymaganiom wg pkt 2.5,
- cement powinien odpowiadać wymaganiom wg pkt 2.4,
- wytrzymałość zaprawy na ściskanie powinna wynosić nie mniej niż 30 MPa,
- przed rozpoczęciem zalewania kostka powinna być oczyszczona i dobrze zwilżona wodą z dodatkiem 1% cementu w stosunku objętościowym,
- głębokość wypełnienia spoin zaprawą cementowo-piaskową powinna wynosić około 5 cm,
- zaprawa cementowo-piaskowa powinna całkowicie wypełnić spoiny i tworzyć monolit z kostką.

Wypełnienie spoin masą zalewową powinno być wykonane z zachowaniem następujących wymagań:

- masa zalewowa powinna odpowiadać wymaganiom wg pkt 2.7,
- spoiny przed zalaniem masą zalewową powinny być suche i dokładnie oczyszczone na głębokość około 5 cm,
- bezpośrednio przed zalaniem masa powinna być podgrzana do temperatury od 150 do 180°C,
- masa powinna dokładnie wypełniać spoiny i wykazywać dobrą przyczepność do kostek.

Wypełnianie spoin przez zamulanie piaskiem powinno być wykonane z zachowaniem następujących wymagań:

- piasek powinien odpowiadać wymaganiom wg pkt 2.5,
- w czasie zamulania piasek powinien być obficie polewany wodą, aby wypełnił całkowicie spoiny.

5.6. Pielęgnacja nawierzchni

Sposób pielęgnacji nawierzchni zależy od rodzaju wypełnienia spoin i od rodzaju podsypki.

Pielęgnacja nawierzchni kostkowej, której spoiny są wypełnione zaprawą cementowo-piaskową polega na polaniu nawierzchni wodą w kilka godzin po zalaniu spoin i utrzymaniu jej w stałej wilgotności przez okres jednej doby. Następnie nawierzchnię należy przykryć piaskiem i utrzymywać w stałej wilgotności przez okres 7 dni. Po upływie od 2 do 3 tygodni - w zależności od warunków atmosferycznych, nawierzchnię należy oczyścić dokładnie z piasku i można oddać do ruchu.

Nawierzchnia kostkowa, której spoiny zostały wypełnione masą zalewową, może być oddana do ruchu bezpośrednio po wykonaniu, bez czynności pielęgnacyjnych.

Nawierzchnia kostkowa, której spoiny zostały wypełnione piaskiem i pokryte warstwą piasku, można oddać natychmiast do ruchu. Piasek podczas ruchu wypełnia spoiny i po kilku dniach pielęgnację nawierzchni można uznać za ukończoną.

6. KONTROLA JAKOŚCI ROBÓT

6.1. Ogólne zasady kontroli jakości robót

Ogólne zasady kontroli jakości robót podano w SST D-M-00.00.00 „Wymagania ogólne” pkt 6.

6.2. Badania przed przystąpieniem do robót

Rodzaj i zakres badań dla kostek kamiennych powinien być zgodny z wymaganiami wg PN-EN-1342:2003 [8].

Badanie zwykle obejmuje sprawdzenie cech zewnętrznych i dopuszczalnych odchyłek, podanych w tablicach 2, 3, 4.

Badanie pełne obejmuje zakres badania zwykłego oraz sprawdzenie cech fizycznych i wytrzymałościowych podanych w tablicy 1.

W skład partii przeznaczonej do badań powinny wchodzić kostki jednakowego typu, rodzaju klasy i wielkości. Wielkość partii nie powinna przekraczać 500 ton kostki.

Z partii przeznaczonej do badań należy pobrać w sposób losowy próbkę składającą się z kostek drogowych w liczbie:

- do badania zwykłego: 40 sztuk,
- do badania cech podanych w tablicy 1: 6 sztuk.

Badania zwykle należy przeprowadzać przy każdym sprawdzaniu zgodności partii z wymaganiami normy, badanie pełne przeprowadza się na żądanie odbiorcy.

W badaniu zwykłym partię kostki należy uznać za zgodną z wymaganiami normy, jeżeli liczba sztuk niedobrych w zbadanej ilości kostek jest dla poszczególnych sprawdzeń równa lub mniejsza od 4.

W przypadku, gdy liczba kostek niedobrych dla jednego sprawdzenia jest większa od 4, całą partię należy uznać za niezgodną z wymaganiami.

W badaniu pełnym, partię kostki poddaną sprawdzeniu cech podanych w tablicy 1, należy uznać za zgodną z wymaganiami normy, jeżeli wszystkie sprawdzenia dadzą wynik dodatni. Jeżeli chociaż jedno ze sprawdzeń da wynik ujemny, całą partię należy uznać za niezgodną z wymaganiami.

Badania pozostałych materiałów stosowanych do wykonania nawierzchni z kostek kamiennych, powinny obejmować wszystkie właściwości, które zostały określone w normach podanych dla odpowiednich materiałów wg pkt od 2.3 do 2.7.

6.3. Badania w czasie robót

6.3.1. Sprawdzenie podsypki

Sprawdzenie podsypki polega na stwierdzeniu jej zgodności z dokumentacją projektową oraz z wymaganiami określonymi w p. 5.4.

6.3.2. Badanie prawidłowości układania kostki

Badanie prawidłowości układania kostki polega na:

- zmierzeniu szerokości spoin oraz powiązania spoin i sprawdzeniu zgodności z p. 5.5.6,
- zbadaniu rodzaju i gatunku użytej kostki, zgodnie z wymogami wg p. od 2.2.2 do 2.2.5,
- sprawdzeniu prawidłowości wykonania szczelin dylatacyjnych zgodnie z p. 5.5.3.

Sprawdzenie wiązania kostki wykonuje się wrywkowo w kilku miejscach przez oględziny nawierzchni i określenie czy wiązanie odpowiada wymaganiom wg p. 5.5.

Ubicie kostki sprawdza się przez swobodne jednokrotne opuszczenie z wysokości 15 cm ubijaka o masie 25 kg na poszczególne kostki. Pod wpływem takiego uderzenia osiadanie kostek nie powinno być dostrzegane.

6.3.3. Sprawdzenie wypełnienia spoin

Badanie prawidłowości wypełnienia spoin polega na sprawdzeniu zgodności z wymaganiami zawartymi w p. 5.5.6.

Sprawdzenie wypełnienia spoin wykonuje się, co najmniej w pięciu dowolnie obranych miejscach na każdym kilometrze przez wykruszenie zaprawy na długości około 10 cm i zmierzenie głębokości wypełnienia spoiny zaprawą, a przy zaprawie cementowo-piaskowej i masie zalewowej - również przez sprawdzenie przyczepności zaprawy lub masy zalewowej do kostki.

6.4. Sprawdzenie cech geometrycznych nawierzchni

6.4.1. Równość

Nierówności podłużne nawierzchni należy mierzyć 4-metrową łata lub planografem, zgodnie z normą BN-68/8931-04 [18].

Nierówności podłużne nawierzchni nie powinny przekraczać 1,0 cm.

6.4.2. Spadki poprzeczne

Spadki poprzeczne nawierzchni powinny być zgodne z dokumentacją projektową z tolerancją $\pm 0,5\%$.

6.4.3. Rzędne wysokościowe

Różnice pomiędzy rzędnymi wykonanej nawierzchni i rzędnymi projektowanymi nie powinny przekraczać +1 cm i -2 cm.

6.4.4. Ukształtowanie osi

Oś nawierzchni w planie nie może być przesunięta w stosunku do osi projektowanej o więcej niż ± 5 cm.

6.4.5. Szerokość nawierzchni

Szerokość nawierzchni nie może różnić się od szerokości projektowanej o więcej niż ± 5 cm.

6.4.6. Grubość podsypki

Dopuszczalne odchyłki od projektowanej grubości podsypki nie powinny przekraczać $\pm 1,0$ cm.

6.4.7. Częstotliwość oraz zakres badań i pomiarów

Częstotliwość oraz zakres badań i pomiarów wykonanej nawierzchni z kostek kamiennych przedstawiono w tablicy 5.

Tablica 5. Częstotliwość i zakres badań cech geometrycznych nawierzchni

Lp.	Wyszczególnienie badań i pomiarów	Minimalna częstotliwość badań i pomiarów
1	Spadki poprzeczne	10 razy na 1 km i w charakterystycznych punktach niwelety
2	Rzędne wysokościowe	10 razy na 1 km i w charakterystycznych punktach niwelety
3	Ukształtowanie osi w planie	10 razy na 1 km i w charakterystycznych punktach niwelety
4	Szerokość nawierzchni	10 razy na 1 km
5	Grubość podsypki	10 razy na 1 km

7. OBMIAR ROBÓT

7.1. Ogólne zasady obmiaru robót

Ogólne zasady obmiaru robót podano w SST D-M-00.00.00 „Wymagania ogólne” pkt 7.

7.2. Jednostka obmiarowa

Jednostką obmiarową jest m^2 (metr kwadratowy) wykonanej nawierzchni z kostki kamiennej.

8. ODBIÓR ROBÓT

8.1. Ogólne zasady odbioru robót

Ogólne zasady odbioru robót podano w SST D-M-00.00.00 „Wymagania ogólne” pkt 8. Roboty uznaje się za wykonane zgodnie z dokumentacją projektową, SST i wymaganiami Inżyniera, jeżeli wszystkie pomiary i badania z zachowaniem tolerancji według pkt 6 dały wyniki pozytywne.

8.2. Odbiór robót zanikających i ulegających zakryciu

Roboty związane z wykonaniem podsypki należą do robót ulegających zakryciu. Zasady ich odbioru są określone w SST D-M-00.00.00 „Wymagania ogólne” pkt 8.2.

9. PODSTAWA PŁATNOŚCI

9.1. Ogólne ustalenia dotyczące podstawy płatności

Ogólne ustalenia dotyczące podstawy płatności podano w SST D-M-00.00.00 „Wymagania ogólne” pkt 9.

9.2. Cena jednostki obmiarowej

Cena wykonania 1 m² nawierzchni z kostki kamiennej obejmuje:

- prace pomiarowe i roboty przygotowawcze,
- oznakowanie robót,
- dostarczenie materiałów,
- wykonanie podsypki,
- ułożenie i ubicie kostki,
- wypełnienie spoin,
- pielęgnację nawierzchni,
- przeprowadzenie badań i pomiarów wymaganych w specyfikacji technicznej.

10. PRZEPISY ZWIĄZANE

10.1. Normy

1.	PN-B-04101	Materiały kamienne. Oznaczanie nasiąkliwości wodą
2.	PN-B-04102	Materiały kamienne. Oznaczanie mrozoodporności metodą bezpośrednią
3.	PN-B-04110	Materiały kamienne. Oznaczanie wytrzymałości na ściskanie
4.	PN-B-04111	Materiały kamienne. Oznaczanie ścieralności na tarczy Boehmego
5.	PN-B-04115	Materiały kamienne. Oznaczanie wytrzymałości kamienia na uderzenie (zwięzłości)
6.	PN-B-06251	Roboty betonowe i żelbetowe. Wymagania techniczne
7.	PN-B-06712	Kruszywa mineralne do betonu zwykłego
8.	PN-EN-1342:2003	Kostka brukowa z kamienia naturalnego do zewnętrznych nawierzchni drogowych -- Wymagania i metody badań
9.	PN-B-19701	Cement. Cement powszechnego użytku. Skład, wymagania i ocena zgodności
10.	PN-B-32250	Materiały budowlane. Woda do betonów i zapraw
11.	PN-S-06100	Drogi samochodowe. Nawierzchnie z kostki kamiennej. Warunki techniczne
12.	PN-S-96026	Drogi samochodowe. Nawierzchnie z kostki kamiennej nieregularnej. Wymagania techniczne i badania przy odbiorze
13.	BN-69/6731-08	Cement. Transport i przechowywanie
14.	BN-74/6771-04	Drogi samochodowe. Masa zalewowa
15.	BN-66/6775-01	Elementy kamienne. Krawężniki uliczne, mostowe i drogowe
16.	BN-80/6775-03/01	Prefabrykaty budowlane z betonu. Elementy nawierzchni dróg, ulic, parkingów i torowisk tramwajowych. Wspólne wymagania i badania
17.	BN-80/6775-03/04	Prefabrykaty budowlane z betonu. Elementy nawierzchni dróg, ulic, parkingów i torowisk tramwajowych. Krawężniki i obrzeża
18.	BN-68/8931-04	Drogi samochodowe. Pomiar równości nawierzchni planografem i łata.

26.05. KRAWĘŻNIK KAMIENNY

1.1. Przedmiot SST

Przedmiotem niniejszej ogólnej specyfikacji technicznej (OST) są wymagania dotyczące wykonania i odbioru robót związanych z ustawieniem krawężników kamiennych.

1.2. Zakres stosowania SST

Specyfikacja techniczna (SST) stanowi obowiązującą podstawę opracowania szczegółowej specyfikacji technicznej (SST) stosowanej jako dokument przetargowy i kontraktowy przy zleceniu i realizacji robót związanych z układaniem krawężnika kamiennego

1.3. Zakres robót objętych OST

Ustalenia zawarte w niniejszej specyfikacji dotyczą zasad prowadzenia robót związanych z ustawieniem krawężników kamiennych:

- ulicznych,

- mostowych,
 - drogowych,
- na ławach z tłuczni, żwiru, betonu lub bezpośrednio na podłożu piaszczystym.

1.4. Określenia podstawowe

1.4.1. Krawężniki kamienne - belki kamienne ograniczające chodniki dla pieszych, pasy dzielące, wyspy kierujące oraz nawierzchnie drogowe.

1.4.2. Pozostałe określenia podstawowe są zgodne z obowiązującymi, odpowiednimi polskimi normami i z definicjami podanymi w OST D-M-00.00.00 „Wymagania ogólne” pkt 1.4.

1.5. Ogólne wymagania dotyczące robót

Ogólne wymagania dotyczące robót podano w STB 00.00.00 „Wymagania ogólne” pkt 1.5.

2. MATERIAŁY

2.1. Ogólne wymagania dotyczące materiałów

Ogólne wymagania dotyczące materiałów, ich pozyskiwania i składowania, podano w STB. 00.00.00 „Wymagania ogólne” pkt 2.

2.2. Stosowane materiały

Materiałami stosowanymi do wykonania krawężników kamiennych są:

- krawężniki odpowiadające wymaganiom BN-66/6775-01 [9],
- piasek na podsypkę,
- cement do podsypki cementowo-piaskowej i zaprawy,
- woda,

oraz materiały do wykonania odpowiedniego rodzaju ław pod ustawienie krawężników,

2.3. Krawężniki kamienne - klasyfikacja

2.3.1. Typy

W zależności od przeznaczenia rozróżnia się trzy typy krawężników:

- U - uliczne,
- M - mostowe,
- D - drogowe.

2.3.2. Rodzaje

W zależności od kształtu przekroju poprzecznego, względnie od faktury obróbki powierzchni widocznych, rozróżnia się w każdym z typów dwa rodzaje krawężników: A i B.

2.3.3. Wielkości

W zależności od wymiaru wysokości krawężnika rozróżnia się następujące wielkości:

- krawężnik uliczny o wysokości 35 i 25 cm,
- krawężnik mostowy o wysokości 23 i 18 cm,
- krawężnik drogowy o wysokości 22 cm.

2.3.4. Klasy

W zależności od cech fizycznych i wytrzymałościowych materiału kamiennego, użytego do wyrobu krawężników, rozróżnia się trzy klasy:

- klasa I,
- klasa II,
- klasa III.

Przykład oznaczenia krawężnika kamiennego ulicznego prostego (UP) rodzaju B, wielkości 35, klasy II: krawężnik UPB35II BN-66/6775-01 [9].

2.4. Krawężniki kamienne - wymagania techniczne

2.4.1. Cechy fizyczne i wytrzymałościowe

Materiałem do wyrobu krawężników są bloki kamienne ze skał magmowych, osadowych lub metamorficznych, klasy I i II wg BN-62/6716-04 [8] o cechach fizycznych i wytrzymałościowych określonych w tablicy 1.

Tablica 1. Cechy fizyczne i wytrzymałościowe krawężników kamiennych

Lp.	Cechy fizyczne i wytrzymałościowe	Klasa		
		I	II	III
1	Wytrzymałość na ściskanie w stanie powietrzno-suchym, w kG/cm ² , co najmniej	1200	1000	600

2	Ścieralność na tarczy Boehmego, w cm, nie więcej niż	0,25	0,5	0,75
3	Wytrzymałość na uderzenia, ilość uderzeń, nie mniej niż	13	9	6
4	Nasiąkliwość wodą, w %, nie więcej niż	0,5	1,5	3,0
5	Odporność na zamrażanie, w cyklach	nie bada się	całkowita wg PN-B-01080 [1]	dobra wg PN-B-01080 [1]

2.4.2. Kształt i wymiary

Kształt krawężników ulicznych przedstawiono na rysunkach 1 i 2, wymiary podano w tabelicy 2.

Kształt krawężników mostowych podano na rysunkach 3 i 4, a wymiary w tabelicy 3.

Kształt krawężników drogowych podano na rysunkach 5 i 6, a wymiary w tabelicy 4.

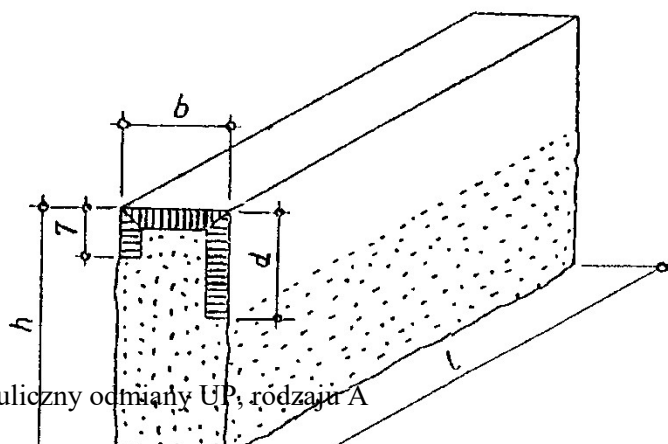

Rys. 1. Krawężnik uliczny odmiany UP, rodzaju A

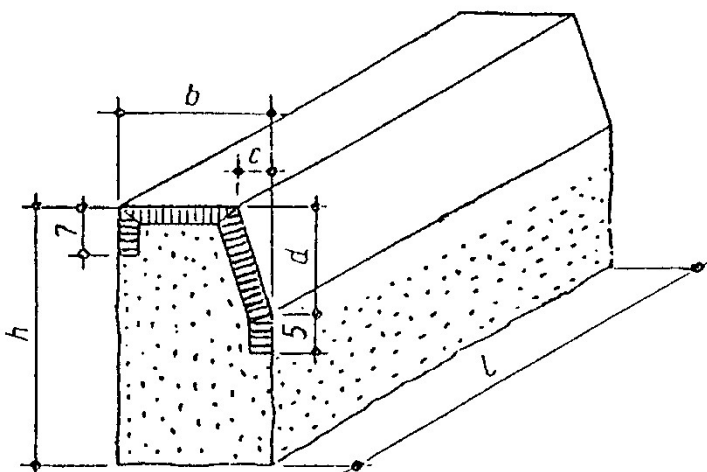

Rys. 2. Krawężnik uliczny odmiany UP, rodzaju B

Tablica 2. Wymiary krawężników ulicznych

Wymiar (w cm)	Rodzaj				Dopuszczalne odchyłki, cm
	A		B		
h	35	25	35	25	± 2
b	20	20	15	15	± 0,3

c	4	4	-	-	$\pm 0,3$
d	15	15	15	15	dla A: $\pm 0,2$ dla B: $\pm 2,0$
l	50		od 50 do 200		-

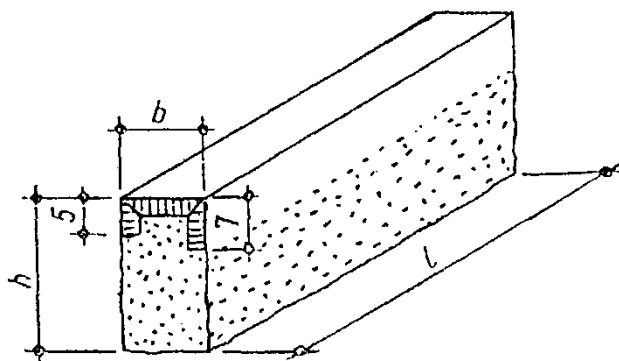

Rys. 5. Krawężnik drogowy rodzaju A

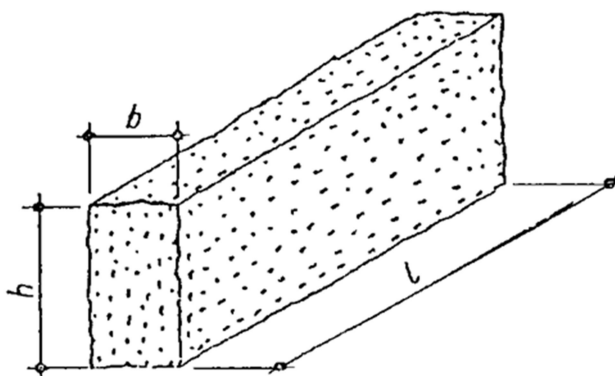

Rys. 6. Krawężnik drogowy rodzaju B

Tablica 4. Wymiary krawężników drogowych

Wymiar (w cm)	Rodzaj A i B	Dopuszczalne odchyłki, cm	
h	22	+ 3	- 2
b	11	dla A: ± 0,5	dla B: ± 1,5
l	od 40 do 120	-	

2.4.3. Wygląd zewnętrzny

W ocenie wyglądu zewnętrznego krawężników kamiennych - ulicznych, mostowych i drogowych, należy brać pod uwagę ustalenia normy BN-66/6775-01 [9].

2.5. Dopuszczalne wady i uszkodzenia

Dopuszczalne wady i uszkodzenia dla wszystkich typów krawężników kamiennych podaje tablica 5.

Tablica 5. Dopuszczalne wady i uszkodzenia

Rodzaj uszkodzeń		Typy krawężników				
		Uliczne		Mostowe	Drogowe	
		proste	łukowe		rodzaj „A”	rodzaj „B”
skrzywienie (wichrowatość powierzchni)	licowych	0,3 cm			0,5 cm	
	bocznych	nie sprawdza się				
	stykowych		0,2 cm		0,3 cm	
	spodu	nie sprawdza się				
wady obróbki powierzchni (wgłębienia i wypukłości)	licowych	dopuszcza się na długości 1 m danej powierzchni jedno wgłębienie wielkości do 5 cm ² , nie głębsze niż 0,5 cm, nie wynikające z techniki wykonania faktury				
	bocznych	wgłębienie do 1,5 cm dopuszcza się bez ograniczeń. Wypukłość poza lico pasa obrobionego na powierzchni przedniej (od strony jezdni) niedopuszczalne. Na powierzchni tylnej (od strony chodnika) dopuszcza się wypukłości poza lico pasa obrobionego do 3 cm				
	stykowych	w obrębie pasa dłutowanego wgłębienia niedopuszczalne, pozostała część powierzchni nie podlega sprawdzeniu				
	spodu	nie sprawdza się				
szczyrby i uszkodzenia krawędzi i naroży	ilość w przeliczeniu na 1 m	3			5	
	długość	0,5 cm			1 cm	
	głębokość	0,3 cm			0,5 cm	
odchyłki od kąta prostego		0,2 cm na długości powierzchni			0,3 cm na długości pow.	
odchyłki w krzywiznie łuku		-	1,0 cm	-		

2.6. Przechowywanie krawężników

Krawężniki mogą być przechowywane na składowiskach otwartych, posegregowane wg typów, rodzajów, odmian i wielkości.

Krawężniki uliczne, mostowe i drogowe typu „A” należy układać na powierzchniach spodu, w szeregu na podkładkach drewnianych. Dopuszcza się składowanie krawężników prostych w kilku warstwach, przy zastosowaniu drewnianych podkładek pomiędzy poszczególnymi warstwami, przy czym suma wysokości warstw nie powinna przekraczać 1,2 m. Krawężnik drogowy rodzaju „B” pozwala się układać w stosy, bez przekładek drewnianych, przy czym wysokość stosów nie powinna przekraczać 1,4 m.

2.7. Materiały na podsypkę i do zapraw

2.7.1. Piasek

Piasek na podsypkę cementowo-piaskową powinien odpowiadać wymaganiom PN-B-06712 [4], a do zaprawy cementowo-piaskowej PN-B-06711 [3].

2.7.2. Cement

Cement stosowany do zaprawy cementowej i do podsypki cementowo-piaskowej powinien być cementem portlandzkim klasy nie niższej niż „32,5” odpowiadający wymaganiom PN-B-19701 [6].

2.7.3. Woda

Woda powinna być odmiany „1” i odpowiadać wymaganiom PN-B-32250 [7].

3. SPRZĘT

3.1. Ogólne wymagania dotyczące sprzętu

Ogólne wymagania dotyczące sprzętu podano w OST D-M-00.00.00 „Wymagania ogólne” pkt 3.

3.2. Sprzęt do ustawiania krawężników

Roboty wykonuje się ręcznie przy zastosowaniu:

- betoniarek do wytwarzania zapraw oraz przygotowania podsypki cementowo-piaskowej,
- wibratorów płytowych do zagęszczania podsypki.

4. TRANSPORT

4.1. Ogólne wymagania dotyczące transportu

Ogólne wymagania dotyczące transportu podano w OST D-M-00.00.00 „Wymagania ogólne” pkt 4.

4.2. Transport krawężników

Krawężniki kamienne mogą być przewożone dowolnymi środkami transportowymi.

Krawężniki należy układać na podkładach drewnianych, rzędami, długością w kierunku jazdy środka transportowego. Krawężnik uliczny i mostowy oraz krawężnik drogowy rodzaju „A” może być przewożony tylko w jednej warstwie. W celu zabezpieczenia powierzchni obrobionych przed bezpośrednim stykiem, należy je do transportu zabezpieczyć przekładkami splecionymi ze słomy lub wełny drzewnej, przy czym grubość tych przekładek nie powinna być mniejsza niż 5 cm. Krawężniki drogowe rodzaju „B” można przewozić bez dodatkowego zabezpieczenia, układać w dwu lub więcej warstwach, nie wyżej jednak jak do wysokości ścian bocznych środka transportowego.

4.3. Transport pozostałych materiałów

Transport cementu powinien się odbywać w warunkach zgodnych z BN-88/6731-08 [12].

Kruszywa można przewozić dowolnym środkiem transportu, w warunkach zabezpieczających je przed zanieczyszczeniem i zmieszaniem z innymi materiałami. Podczas transportu kruszywa powinny być zabezpieczone przed wysypaniem, a kruszywo drobne - przed rozpyleniem. Masę zalewową należy pakować w bębny blaszane lub beczki drewniane. Transport powinien odbywać się w warunkach zabezpieczających przed uszkodzeniem bębnow i beczek.

5. WYKONANIE ROBÓT

5.1. Ogólne zasady wykonania robót

Ogólne zasady wykonania robót podano w STB „Wymagania ogólne” pkt 5.

5.2. Wykonanie koryta pod ławy

Koryto pod ławy należy wykonywać zgodnie z PN-B-06050 [2]. Wymiary wykopu powinny odpowiadać wymiarom ławy w planie z uwzględnieniem w szerokości dna wykopu konstrukcji szalunku. Wskaźnik zagęszczenia dna wykonanego koryta pod ławę powinien wynosić co najmniej 0,97 według normalnej metody Proctora.

5.3. Wykonanie ław

5.1. Wykonanie koryta pod ławy

Koryto pod ławy należy wykonywać zgodnie z PN-B-06050 [1]. Wymiary wykopu powinny odpowiadać wymiarom ławy w planie z uwzględnieniem w szerokości dna wykopu ew. konstrukcji szalunku. Wskaźnik zagęszczenia dna wykonanego koryta pod ławę powinien wynosić co najmniej 0,97 według normalnej metody Proctora.

5.3. Wykonanie ław

Wykonanie ław powinno być zgodne z BN-64/8845-02 [16].

5.3.1. Ława żwirowa

Ławy żwirowe o wysokości do 10 cm wykonuje się jednowarstwowo przez zasypanie koryta żwirem i zagęszczenie go polewając wodą. Ławy o wysokości powyżej 10 cm należy wykonywać dwuwarstwowo, starannie zagęszczając poszczególne warstwy.

5.3.2. Ława tłuczniowa

Ławy należy wykonywać przez zasypanie wykopu koryta tłuczniem. Tłuczeń należy starannie ubić polewając wodą. Górną powierzchnię ławy tłuczniowej należy wyrównać kliniecem i ostatecznie zagęścić. Przy grubości warstwy tłuczniaw w ławie wynoszącej powyżej 10 cm należy ławę wykonać dwuwarstwowo, starannie zagęszczając poszczególne warstwy.

5.3.3. Ława betonowa

Ławy betonowe zwykle w gruntach spoistych wykonuje się bez szalowania, przy gruntach sypkich należy stosować szalowanie.

Ławy betonowe z oporem wykonuje się w szalowaniu. Beton rozścielony w szalowaniu lub bezpośrednio w korycie powinien być wyrównywany warstwami. Betonowanie ław należy wykonywać zgodnie z wymaganiami PN-B-06251 [3], przy czym należy stosować co 50 m szczeliny dylatacyjne wypełnione bitumiczną masą zalewową.

5.4. Ustawienie krawężników kamiennych

5.4.1. Zasady ustawiania krawężników

Światło (odległość górnej powierzchni krawężnika od jezdni) powinno być zgodne z ustaleniami dokumentacji projektowej, a w przypadku braku takich ustaleń powinno wynosić od 10 do 12 cm, a w przypadkach wyjątkowych (np. ze względu na „wyrobienie” ścieku) może być zmniejszone do 6 cm lub zwiększone do 16 cm. Zewnętrzna ściana krawężnika od strony chodnika powinna być po ustawieniu krawężnika obsypana piaskiem, żwirem, tłuczniem lub miejscowym gruntem przepuszczalnym, starannie ubitym. Ustawienie krawężników powinno być zgodne z BN-64/8845-02 [16].

5.4.2. Ustawienie krawężników na ławie żwirowej lub tłuczniowej

Ustawianie krawężników na ławie żwirowej i tłuczniowej powinno być wykonywane na podsypce z piasku o grubości warstwy od 3 do 5 cm po zagęszczeniu.

5.4.3. Ustawienie krawężników na ławie betonowej

Ustawianie krawężników na ławie betonowej wykonuje się na podsypce z piasku lub na podsypce cementowo-piaskowej o grubości 3 do 5 cm po zagęszczeniu.

5.4.4. Wypełnianie spoin

Spoiny krawężników nie powinny przekraczać szerokości 1 cm. Spoiny należy wypełnić żwirem, piaskiem lub zaprawą cementowo-piaskową, przygotowaną w stosunku 1:2. Zalewanie spoin krawężników zaprawą cementowo-piaskową stosuje się wyłącznie do krawężników ustawionych na ławie betonowej. Spoiny krawężników przed zalaniem zaprawą należy oczyścić i zmyć wodą. Dla zabezpieczenia przed wpływami temperatury krawężniki ustawione na podsypce cementowo-piaskowej i o spoinach zalanych zaprawą należy zalewać co 50 m bitumiczną masą zalewową nad szczeliną dylatacyjną ławy.

6. KONTROLA JAKOŚCI ROBÓT

6.1. Ogólne zasady kontroli jakości robót

Ogólne zasady kontroli jakości robót podano w STB „Wymagania ogólne” pkt 6.

6.2. Badania przed przystąpieniem do robót

6.2.1. Badania krawężników

Przed przystąpieniem do robót Wykonawca powinien wykonać badania materiałów przeznaczonych do ustawienia krawężników kamiennych i przedstawić wyniki tych badań Inżynierowi do akceptacji.

6.2.1. Badania krawężników

Badania krawężników kamiennych obejmują:

- sprawdzenie cech zewnętrznych,
- badania laboratoryjne.

Sprawdzenie cech zewnętrznych obejmuje:

- sprawdzenie kształtu, wymiarów i wyglądu zewnętrznego,
- sprawdzenie wad i uszkodzeń.

Badanie laboratoryjne obejmuje:

- badanie nasiąkliwości wodą,

- badanie odporności na zamrażanie,
- badanie wytrzymałości na ściskanie,
- badanie ścieralności na tarczy Boehmego,
- badanie wytrzymałości na uderzenie.

Sprawdzenie cech zewnętrznych należy przeprowadzać przy każdorazowym odbiorze partii krawężników. Badanie laboratoryjne należy w przypadkach spornych - na próbkach wyciętych z zakwestionowanych krawężników, zgodnie z wymaganiami tablicy 1. W skład partii przeznaczonej do badań powinny wchodzić krawężniki jednakowego typu, klasy, rodzaju, odmiany i wielkości. Wielkość partii nie powinna przekraczać 400 sztuk. W przypadku przedstawienia większej ilości krawężników, należy dostawę podzielić na partie składające się co najwyżej z 400 sztuk. Pobieranie próbek materiału kamiennego należy przeprowadzać wg PN-B-06720 [5]. Sprawdzenie kształtu i wymiarów należy przeprowadzać poprzez oględziny zewnętrzne zgodnie z wymaganiami tablicy 2, 3 lub 4 oraz pomiar przy pomocy linii z podziałką milimetrową z dokładnością do 0,1 cm. Sprawdzenie równości powierzchni obrobionych przeprowadzać należy przy pomocy linii metalowej, ustawionej wzdłuż krawędzi i po przekątnych sprawdzanej powierzchni oraz pomiar odchyłeń z dokładnością do 0,1 cm, zgodnie z wymaganiami tablicy 2,3 lub 4. Sprawdzenie krawędzi prostych przeprowadzać należy przy pomocy linii metalowej. Sprawdzenie szczyrb i uszkodzeń przeprowadzać należy poprzez oględziny zewnętrzne, policzenie ilości szczyrb i uszkodzeń oraz pomiar ich wielkości z dokładnością do 0,1 cm, zgodnie z wymaganiami tablicy 5. Sprawdzenie faktury powierzchni przeprowadza się wizualnie przez porównanie z wzorem. Ocenę wyników sprawdzenia cech zewnętrznych oraz ocenę wyników badań laboratoryjnych należy przeprowadzić wg BN-66/6775-01 [9].

6.2.2. Badania pozostałych materiałów

Badania pozostałych materiałów stosowanych przy ustawieniu krawężników kamiennych powinny obejmować wszystkie właściwości, które zostały określone w normach podanych dla odpowiednich materiałów wg pkt 2.

6.3. Badania w czasie robót

W czasie robót należy sprawdzać:

- wykonanie koryta pod ławę,
- wykonanie ław,
- ustawienie krawężników i wypełnienie spoin,

7. OBMIAR ROBÓT

7.1. Ogólne zasady obmiaru robót

Ogólne zasady obmiaru robót podano w STB „Wymagania ogólne” pkt 7.

7.2. Jednostka obmiarowa

Jednostką obmiarową jest m (metr) wykonanego krawężnika kamiennego.

8. ODBIÓR ROBÓT

8.1. Ogólne zasady odbioru robót

Ogólne zasady odbioru robót podano w OST D-M-00.00.00 „Wymagania ogólne” pkt 8.

Roboty uznaje się za wykonane zgodnie z dokumentacją projektową, SST i wymaganiami Inżyniera, jeżeli wszystkie pomiary i badania z zachowaniem tolerancji wg pkt 6 dały wyniki pozytywne.

8.2. Odbiór robót zanikających i ulegających zakryciu

Odbiorowi robót zanikających i ulegających zakryciu podlegają:

- wykonanie koryta pod ławę,
- wykonanie ławy,
- wykonanie podsypki.

9. PODSTAWA PŁATNOŚCI

9.1. Ogólne ustalenia dotyczące podstawy płatności

Ogólne ustalenia dotyczące podstawy płatności podano w STB „Wymagania ogólne” pkt 9.

9.2. Cena jednostki obmiarowej

Cena wykonania 1 m krawężnika kamiennego obejmuje:

- prace pomiarowe i roboty przygotowawcze,
- dostarczenie materiałów na miejsce wbudowania,
- wykonanie wykopu pod ławę,
- ew, wykonanie szalunku,

- wykonanie ławy,
- ustawienie krawężników na podsypce,
- wypełnienie spoin,
- zasypanie zewnętrznej ściany krawężnika gruntem i ubicie,
- przeprowadzenie badań i pomiarów wymaganych w specyfikacji technicznej.

10. PRZEPISY ZWIĄZANE

Normy

- | | | |
|----|---------------|--|
| 1. | PN-B-01080 | Kamień dla budownictwa i drogownictwa. Klasyfikacja i zastosowanie |
| 2. | PN-B-06050 | Roboty ziemne budowlane |
| 3. | PN-B-06711 | Kruszywa mineralne. Piasek do zapraw budowlanych |
| 4. | PN-B-06712 | Kruszywa mineralne do betonu zwykłego |
| 5. | PN-B-06720 | Pobieranie próbek materiałów kamiennych |
| 6. | PN-B-19701 | Cement. Cement powszechnego użytku. Skład, wymagania i ocena zgodności |
| 7. | PN-B-32250 | Materiały budowlane. Woda do betonów i zapraw |
| 8. | BN-62/6716-04 | Kamień dla budownictwa i drogownictwa. Bloki surowe |
| 9. | BN-66/6775-01 | Elementy kamienne. Krawężniki uliczne, mostowe i drogowe. |

STB.32.00. ELEMENTY MAŁEJ ARCHITEKTURY

1.WSTĘP

1.1 Przedmiot SST

Przedmiotem niniejszej szczegółowej specyfikacji technicznej (SST) są wymagania dotyczące wykonania i odbioru elementów małej architektury

1.2 Zakres stosowania SST

Ustalenia zawarte w niniejszej SST dotyczące wykonania robót związanych z elementami małej architektury dla inwestycji opisanej w pkt 1.1.

1.3 Zakres robót objętych SST

W zakres prac objętych niniejszą specyfikacją wchodzi prace związane z dostawą i wykonaniem elementów małej architektury:

1.3.1. Dostawa i montaż elementów małej architektury: prefabrykowane ławki betonowe.

1.4 Określenia podstawowe

Stosowane określenia podstawowe są zgodne z obowiązującymi, odpowiednimi polskimi normami oraz definicjami podanymi w OST „Określenia podstawowe” pkt 1.4.

Ogólne wymagania dotyczące robót

Ogólne wymagania dotyczące robót podano w OST „Wymagania ogólne” pkt 2.

2. MATERIAŁY

Materiały, elementy i urządzenia przeznaczone do robót powinny odpowiadać odpowiednim standardom lub odpowiadać wymogom uprawnionej jednostki. Wykonawca zapewni, aby tymczasowo składane materiały do czasu gdy będą użyte do robót były zabezpieczone przed uszkodzeniami, zachowały swoją jakość i właściwości oraz były dostępne do kontroli przez przedstawiciela Zamawiającego. Wykonawca ponosi odpowiedzialność za spełnienie wymagań ilościowych i jakościowych materiałów z jakiegokolwiek źródła. Niedopuszczalne jest stosowanie materiałów nieznanego pochodzenia. Wszystkie materiały użyte przy wykonaniu zakresu niniejszej SST powinny być dopuszczone do obrotu i powszechnego lub jednostkowego stosowania w budownictwie. Wszystkie materiały powinny mieć odpowiednie atesty i certyfikaty. Wyroby budowlane, właściwie oznaczone, powinny posiadać : certyfikat na znak bezpieczeństwa, certyfikat lub deklarację zgodności z Polską Normą lub z aprobatą techniczną, atest higieniczny do stosowania w obiektach użyteczności publicznej. Zdjęcia przykładowych elementów oraz stosowanych materiałów małej architektury znajdują się w dokumentacji projektowej (Tom VI Budowle i urządzenia zagospodarowania terenu).

2.1. Drewno i elementy drewniane

Drewno w elementach małej architektury stosowane jest jako olistwowanie murków oporowych oraz oparcie ławek (leżaki). Stosuje się kantówkę z drewna dębowego o wym. 80x30 mm zaimpregnowane. Impregnat musi być przeznaczony do odpowiedniego rodzaju drewna oraz zachować naturalną barwę drewna.

Elementy drewniane muszą odpowiadać normom i być wolne od wad związanych ze wzrostem drzewa (sęki, rdzenie położone mimośrodowo, rdzenie podwójne, zawoje, skręt włókien, pęknięcia mrozowe itp.), z procesami gnilnymi, z żerowaniem owadów.

2.2. Elementy stalowe

Wszystkie elementy metalowe ze stali nierdzewnej lub cynkowane i malowane proszkowo, odporne na wpływy atmosferyczne. Śruby, podkładki, nakrętki z zabezpieczeniem zapobiegającym samoczynnemu odkręcaniu się wykonane są ze stali szlachetnej lub cynkowane galwanicznie.

Stal nierdzewna

Stal nierdzewna stosowana jest jako element konstrukcyjny urządzeń i budowli małej architektury, w formie płaskowników, profili, siatki. Stal nierdzewna zaliczana jest do grupy stali o specjalnych właściwościach fizykochemicznych, a mianowicie do stali odpornych na korozję ze strony np.: czynników atmosferycznych (korozja gazowa), rozcieńczonych kwasów, roztworów alkalicznych (korozja w cieczach). Nierdzewność uzyskuje się poprzez wprowadzenie do stali odpowiednich dodatków stopowych. W przypadku stali chromowej nierdzewnej jest to chrom (Cr). Należy jeszcze nadmienić, że stal staje się nierdzewną, gdy zawiera więcej niż 13%Cr. Ma to ścisły związek ze skokową zmianą potencjału elektrochemicznego, który można zaobserwować na wykresie: potencjał elektrochemiczny//zawartość chromu w stali (pomiędzy 12%Cr a 14%Cr). Stale nierdzewne podlegają obróbce cieplnej (hartowanie, odpuszczanie).

Stal ocynkowana

Stal ocynkowana stosowana jako element konstrukcyjny urządzeń małej architektury, często pokrywany

proszkowo lakierem wg palety barw. Elementy stosowane w formie płaskowników, rur, profili. Stal ocynkowana jest to stal zabezpieczona przed korozją poprzez nałożenie warstwy cynku. Powłoka cynkowa chroni stal przez wiele lat i nie wymaga konserwacji. Ponadto można przedłużyć jej trwałość oraz nadać wyrobom pożądane walory estetyczne przez pokrycie ocynkowanej powierzchni dodatkową powłoką lakierniczą lub malarską. Antykorozyjne właściwości powłok cynkowych polegają na tym, że cynk może tworzyć niezwykle odporne i bardzo trudno rozpuszczalne powłoki kryjące. Tworzą się one podczas kontaktu z powietrzem i wodą, składają się głównie z zasadowego węglanu cynku i to one są odpowiedzialne za właściwą ochronę przed korozją. Wprawdzie z biegiem lat są one w niewielkich ilościach znoszone przez wiatr i wpływy atmosferyczne, jednak z uwagi na znajdujący się pod nimi cynk, powstają na nowo. Jakość uzyskiwanych powłok cynkowych (połysk, gładkość, grubość, przyczepność, itp.) jest na nich różna i zależy od składu chemicznego, w szczególności od zawartości węgla, fosforu i krzemu. Zawartość węgla i krzemu w stali nie powinna przekraczać łącznie 0,5%.

2.3. Beton i elementy betonowe z betonu architektonicznego w kolorze białym

Beton architektoniczny – jest to beton specjalnie projektowany na etapie tworzenia dokumentacji, w której określone są wymagania odnośnie do jego powierzchni oraz wyniku eksponowania wpływa on na wizualny charakter obiektu. Według powyższej definicji za beton architektoniczny uważa się nie tylko beton uzyskiwany przez pozostawienie go w jego naturalnej formie po rozdeskowaniu pod warunkiem, że będzie on wykonany z zachowaniem odpowiedniego „reżimu” technologicznego, który ma spowodować uzyskanie powierzchni bez porów i odbarwień, ale również beton, którego powierzchnia została poddana barwieniu przy zachowaniu faktury oraz obróbce przez np. szlifowanie, groszkowanie, spiekanie itd. Według powyższej definicji do betonów architektonicznych zaliczyć należy również nawierzchnie z betonu, m.in. uzyskane przez eksponowanie kruszywa czy też polerowanie.

Tab. 1 Podział betonów architektonicznych na klasy według

Klasa wymagania	Rodzaj powierzchni	Faktura	Porowatość	Równomierność zabarwienia*	Element referencyjny	Kategorie deskowania
BA1 Małe wymagania	Powierzchnie betonowe o małych wymaganiach dotyczących wyglądu, np. ściany piwnic, ściany parkingów podziemnych	F1	P1	RZ1	dowolny wybór	KD1
BA2 Średnie wymagania	Powierzchnie betonowe o typowych wymaganiach dotyczących wyglądu, np. ściany klatek schodowych	F2	P2	RZ2	zalecany	KD2
BA3 Duże wymagania	Powierzchnie betonowe z dużymi wymaganiami dotyczących wyglądu, np. elewacje, reprezentacyjne elementy budowli	F3	P3	RZ3	wymagany	KD3

Tab. 2 Klasy tekstury według [1]

Klasa tekstury	Opis powierzchni
F1	- w dużej mierze jednorodna powierzchnia betonowa - zaczyn cementowy/zaprawa występująca na złączach elementów – szerokość do ok. 20 mm i głębokość do ok. 10 mm - dozwolony odcisk ramy elementu deskowania - przesunięcia płaszczyzn – maksymalnie do 10 mm

- F2
- w dużej mierze jednorodna powierzchnia betonowa
 - zaczyn cementowy/zaprawa występująca na złączach elementów – szerokość do ok. 10 mm i głębokość do ok. 5 mm
 - dozwolony odcisk ramy elementu deskowania
- Dodatkowe wymagania:**
- zapewnić ten sam rodzaj deskowania i jego przygotowania o tej samej jakości powierzchni
 - zapewnić czystość deskowania oraz równe nałożenie środka antyadhezyjnego
 - zapewnić uszczelnienie styków deskowania
 - ustalić odpowiedni rodzaj wkładek dystansowych
 - zaleca się stosowanie deskowania o tej samej jakości powierzchni
 - zaleca się przygotowanie powierzchni próbnej
 - przesunięcie płaszczyzn w miejscu przerwy – maksymalnie do 10 mm
- F3
- gładka, zamknięta i jednorodna powierzchnia betonowa
 - zaczyn cementowy/zaprawa występująca na złączach elementów – szerokość do ok. 3 mm
 - dodatkowe ustalenia dotyczące innych wymagań odnośnie do wyglądu
- Dodatkowe wymagania:**
- jak dla F2
 - szczegółowy projekt deskowania (styki, rozmieszczenie blatów, uszczelnienia itd.)
 - chronienie deskowania przed wpływem warunków atmosferycznych
 - ustalenie krótkiego odstępu czasu od montażu deskowania do przeprowadzenia betonowania
 - określenie wytycznych wykonywania szczelin roboczych (listwa trapezowa, szczelina łącząca itd.)
 - przygotowanie projektu wykonania
 - zapewnienie ochrony wykonanych elementów (zabezpieczenie naroży, ochrona przed zabrudzeniem)
 - przesunięcie płaszczyzn w miejscu przerwy – maksymalnie do 5 mm

Tab. 3 Klasy porowatości według [1]

Klasa porowatości	Suma powierzchni porów o średnicy od 2 do 15 mm na powierzchni badanej o wymiarach 500 × 500 mm [mm ²]
P1	do 3000 mm ²
P2	do 2350 mm ²
P3	do 1600 mm ²

Element próbny na budowie

Niezbędnym elementem realizacji konstrukcji z betonu architektonicznego jest **przygotowanie wzorcowych elementów próbnych**. Służy to zarówno poznaniu zdolności realizacyjnych i możliwości uzyskania specyfikowanych cech betonu architektonicznego w elementach, jak również jest mierzalnym narzędziem na etapie odbioru konstrukcji z betonu architektonicznego.

Najczęściej na etapie przygotowania inwestycji wykonawca robót zostaje zobowiązany (odpowiednimi zapisami w specyfikacji) do wykonania powierzchni wzorcowych zgodnych ze specyfikacją betonu architektonicznego w celu akceptacji jakości wykonanego betonu. Powierzchnie wzorcowe powinny mieć minimalne rozmiary projektowanego elementu budowli (fragmenty konstrukcji w skali 1:1) i być wykonywane w warunkach zbliżonych do warunków panujących na placu budowy. Często elementy próbne (mockup) są wykonywane kilkakrotnie aż do uzyskania pożądanego, akceptowalnego jakości powierzchni betonu. Proces przygotowania elementów w skali technicznej i uzyskanie zamierzonego efektu, często metodami prób i błędów, jest bardzo pracochłonny i czasochłonny (projekt mieszanki betonowej, wybór deskowania, środka antyadhezyjnego, pielęgnacji, czas rozdeskowania itp.), trwający często nawet kilka miesięcy, także wszystkie próby powinny być rozpoczęte w odpowiednim momencie inwestycji. Dopiero po ostatecznej akceptacji wszystkich zainteresowanych (zamawiający, architekt, projektant) wymaganych cech powierzchni betonu architektonicznego (zgodnych ze specyfikacją dotyczących np. koloru, gładkości

powierzchni, połysku, jakości połączeń, otworów po ściągach itp.), udokumentowanych w odpowiednich protokołach, można przystąpić do realizacji konstrukcji z „architektury”.

Elementy próbne po akceptacji, odpowiednio zabezpieczone przed zniszczeniem, powinny pozostać na placu budowy jako elementy porównawcze służące do oceny wykonanego betonu architektonicznego.

Tab. 4 Klasy równomierności odcienia i koloru według [1]

Klasa równomierności zabarwienia	Opis powierzchni
RZ1	- dopuszczalne zmiany zabarwienia i jasne/ciemne plamy - niedopuszczalne rdzawe i brudne zacieki
RZ2	- niedopuszczalne wielkopowierzchniowe zmiany odcienia - niedopuszczalne rdzawe i brudne zacieki - niedopuszczalne stosowanie różnych rodzajów powierzchni deskowania (różne sklejki) oraz różnych materiałów wykończeniowych Dodatkowe wymagania: - ustalenie czasu mieszania betonu na co najmniej 60 sekund - wykonanie większej liczby powierzchni próbnych
RZ3	- niedopuszczalne duże, wielkopowierzchniowe zmiany zabarwienia - niewielkie zmiany zabarwienia dopuszczalne - niedopuszczalne: rdza, brudne zacieki, wyraźnie widoczne poszczególne warstwy układanej mieszanki betonowej - konieczny wybór odpowiedniego środka antyadhezyjnego Dodatkowe wymagania: - jak dla RZ2 - uwzględnienie różnych czasów rozdeskowania wynikających z warunków atmosferycznych - zaplanowanie w różnych odległościach miejsca zrzutu mieszanki betonowej do deskowania - umożliwienie jak najsprawniejszego procesu betonowania konstrukcji (geometria elementów, układ zbrojenia) - dopuszczalna tolerancja zmiany w/c nie większa niż 0,02 i jak najmniejsze różnice w konsystencji (± 20 mm)

Tab. 5 Kategorie deskowania według [1]

Wady deskowania	KD1	KD2	KD3 (jednorazowe użycie deskowania)
otwory wiercone	dozwolone	dozwolone do napraw	niedozwolone
otwory po gwoździach i śrubach	dozwolone	dozwolone bez odprysków	dozwolone jako miejsca napraw po uzgodnieniu ze zleceniodawcą
uszkodzenia deskowania w wyniku działania wibratora pogrążalnego	dozwolone	niedozwolone	niedopuszczalne
zadrapania	dozwolone	dozwolone jako miejsca napraw	dozwolone jako miejsca napraw po uzgodnieniu ze zleceniodawcą

resztki betonu	dopuszczalne w zagłębieniach (otwory po gwoździach, kratery itd.) bez przylepionego powierzchniowo betonu	niedozwolone	niedozwolone
zabrudzenia zaczynem cementowym	dozwolone	niedozwolone	niedozwolone
małe fałdki, pomarszczenia sklejki, znajdujące się w obszarze wiercenia, gwoździowania	dozwolone	niedozwolone/dozwolone po uzgodnieniu ze zleceniodawcą	niedozwolone
miejscowe naprawy	dozwolone	dozwolone	niedozwolone/dozwolone po uzgodnieniu ze zleceniodawcą
element referencyjny – wymaganie (nie wada)	dowolny	zalecane wykonanie	wymagane wykonanie

Mieszanka betonowa

Przedłożyć projekty mieszanek betonowych dla betonu architektonicznego. Przedstawić dokumentację Zakładowej Kontroli Produkcji prowadzonej przez dostawcę mieszanki.

2.3.1. Składniki betonu

Dostawca betonu towarowego będzie stosował tylko takie surowce do produkcji, które mają deklaracje zgodności z odpowiednimi normami europejskimi i zostały zaakceptowane przez Wykonawcę. Magazynowanie składników betonu oraz obchodzenie się z nimi w wytwórniach dostawcy będzie realizowane tak, że nie spowoduje znaczących zmian ich właściwości (np. na skutek działania czynników atmosferycznych, zmieszania lub zanieczyszczenia).

Miejsca składowania surowców (np. silosy, kontenery, zasieki) będą wyraźnie oznakowane w taki sposób, by wykluczyć ryzyko pomyłkowego zastosowania.

2.3.1.1. Cement

Dostawca będzie udostępniał na bieżąco średnie miesięczne parametry stosowanego cementu (wartości wytrzymałości, czas wiązania cementu itp...).

Wartości te są odniesione do wymagań normowych zgodnie z EN 197-1 Cementy powszechnego użytku.

2.3.1.2. Kruszywo naturalne i łamane

Zakres badań wg PN-EN 12620 Kruszywa do betonu i PN-EN 206-1 będzie realizowany i dokumentowany w trakcie trwania dostaw przez obsługujące proces produkcyjny laboratorium dostawcy betonu. Certyfikaty kruszyw wraz z potwierdzeniem zgodności będą przesyłane przez Producenta systematycznie wraz z dostawami.

Nie należy stosować kruszywa z recyklingu.

2.3.1.3. Domieszki chemiczne

Kontrola jakości opiera się na podstawie deklaracji zgodności producenta z EN 934-2:1999 Domieszki do betonu, zaprawy i zaczynu. Domieszki do betonu. Definicje i wymagania oraz z odpowiednimi aprobatami technicznymi.

Oprócz tego każda dostawa powinna być kontrolowana wizualnie, a w razie wątpliwości w laboratorium zewnętrznym przez oznaczenie gęstości domieszki lub przez oznaczenie masy suchej.

2.3.1.4. Woda

Dopuszcza się stosowanie pitnej wody wodociągowej z sieci miejskiej bez dodatkowych badań. Nie należy stosować wody z recyklingu. W przypadku stosowania wody głębinowej dostawca mieszanki betonowej przed rozpoczęciem dostaw przedstawi badania zgodnie z PN-EN 1008.

6.2.1.5. Dodatki

Popiół lotny będzie stosowany tylko w szczególnych przypadkach po uzyskaniu akceptacji zespołu ds. betonu architektonicznego/ technologa betonu architektonicznego.

3. SPRZĘT

Ogólne wymagania dotyczące sprzętu

Ogólne wymagania dotyczące sprzętu podano w OST „Wymagania ogólne” pkt 4. Wymagania dla sprzętu do wyposażenia plaży w elementy małej architektury Wykonawca przystępujący do montażu urządzeń zobowiązany jest do korzystania jedynie z takiego sprzętu i maszyn, które nie wpłyną niekorzystnie na jakość montowanych urządzeń wykonywanych robót.

3. TRANSPORT

Ogólne wymagania dotyczące transportu

Ogólne wymagania dotyczące transportu podano w OST „Wymagania ogólne” pkt 4.

Transport materiałów koniecznych wyposażenia parku w obiekty i elementy małej architektury. Budowle i urządzenia małej architektury na czas transportu należy zabezpieczyć przed uszkodzeniem mechanicznym poprzez stosowanie: wkładek dystansowych drewnianych, folii pęcherzykowej oraz elementów metalowych malowanych proszkowo. W czasie transportu urządzenia należy zabezpieczyć przed ich przemieszczaniem się na środkach transportu pasami transportowymi. Pozostałe materiały potrzebne do wykonania również należy odpowiednio zabezpieczyć na czas transportu.

4. WYKONANIE ROBÓT

Ogólne zasady wykonania robót

Ogólne zasady wykonania robót podano w OST „Wymagania ogólne” pkt 5.

Wykonanie robót dotyczących małej architektury

Elementy małej architektury muszą być wykonane zgodnie z zaleceniami producenta.

Dostawa i montaż obiektów małej architektury:

Dostawa i montaż elementów ściśle według zaleceń producenta.

Prefabrykowana ławka betonowa

- zakup i dostawa
- wytyczenie miejsca posadowienia elementu
- wykopanie fundamentów i wywóz urobku z wykopów
- kompletny montaż
- uporządkowanie miejsca prowadzonych robót

Elementy mocujące zabezpieczone przed odkręceniem przez niepowołane osoby. Montaż przy pomocy kotew do betonowego fundamentu zgodnie z wytycznymi producenta.

W przypadku większych zagrożeń korozyjnych należy zastosować gatunki stali nierdzewnej, które zawierają dodatkowo molibden (Mo) np. stal 1.4401 (AISI 316 lub „V4A”) i lepszych.

Wykonanie elementów betonowych zgodnie z wymaganiami podanymi w STB 05.00.

6. KONTROLA JAKOŚCI ROBÓT

Ogólne zasady kontroli jakości robót

Ogólne zasady kontroli jakości robót podano w OST „Wymagania ogólne” pkt 6.

Kontrola jakości materiałów

Wszystkie materiały użyte do wykonania inwestycji muszą odpowiadać wymaganiom dokumentacji projektowej. Wykonawca robót ma obowiązek dostarczyć wszystkie wymagania i certyfikaty oraz

potwierdzenie zgodności dostarczonych materiałów, elementów urządzeń i zestawów.

6.3. Kontrola jakości wykonywanych robót

Kontrola jakości wykonywanych robót polega na sprawdzeniu zgodności wykonywanych robót z dokumentacją techniczną i SST. Kontrola jakości polega na sprawdzeniu:

rozmieszczenia elementów małej architektury

zgodności zastosowanych materiałów i elementów z dokumentacją techniczną, stabilności zamontowanych urządzeń i materiałów, zastosowanej kolorystyki elementów, połączeń śrubowych

7.0 OBMIAR ROBÓT

7.1. Ogólne zasady obmiaru robót

Ogólne zasady obmiaru robót podano w OST „Wymagania ogólne” pkt 7.

- oblistwowanie w mb
- stojaki, śmietniczki w szt.
- elementy z betonu architektonicznego w m³
- donice betonowe w szt.

8.0 ODBIÓR ROBÓT

8.1 Ogólne zasady odbioru robót

Ogólne zasady odbioru robót podano w OST „Wymagania ogólne” pkt 8.

Odbiór robót zanikających i ulegających zakryciu

Odbiór robót powinien być przeprowadzony w czasie umożliwiającym wykonanie ewentualnych poprawek bez hamowania robót. Roboty poprawkowe Wykonawca wykona na własny koszt w ustalonym terminie.

Roboty uznaje się za wykonane zgodnie z dokumentacją projektową, SST, jeżeli wszystkie pomiary i badania z zachowaniem tolerancji wg pkt 6 dały wyniki pozytywne.

9.0 PODSTAWA PŁATNOŚCI

9.1 Ogólne ustalenia dotyczące podstawy płatności

Ogólne ustalenia dotyczące podstawy płatności podano w OST „Wymagania ogólne” pkt 9.

9.2 Cena wykonania robót obejmuje:

- zakup i dostawa elementu na plac budowy
- wytyczenie miejsca posadowienia elementu
- wykopanie fundamentów i wywóz urobku z wykopów
- kompletne wbudowanie elementu wraz z koniecznym fundamentem
- uporządkowanie miejsca prowadzonych robót.

Płatność należy przyjmować na podstawie jednostek obmiarowych według pkt 7.

10. PRZEPISY ZWIĄZANE

Nie wymienienie tytułu jakiegokolwiek dziedziny, grupy, podgrupy czy normy nie zwalnia Wykonawcy od obowiązku stosowania wymogów określonych prawem polskim.

Warunki techniczne wykonania i eksploatacji urządzeń, materiałów i instalacji wydane przez producentów.

PN-EN 10088. Stal nierdzewna. Podział

PN-EN 1008:2004 Woda zarobowa do betonu - Specyfikacja pobierania próbek,

badanie i ocena przydatności wody zarobowej do betonu, w tym wody odzyskanej z procesów produkcji betonu

PN-EN 14216:2005 Cement. Skład, wymagania

PN-EN ISO 8502-2 Przygotowanie podłoży stalowych przed nakładaniem farb i

podobnych produktów - Badania służące do oceny czystości powierzchni - Laboratoryjne oznaczanie chlorków na oczyszczonych powierzchniach

PN-EN ISO 8502-4 Przygotowanie podłoży stalowych przed nakładaniem farb i

podobnych produktów - Badania służące do oceny czystości powierzchni - Wytyczne dotyczące oceny prawdopodobieństwa kondensacji pary wodnej przed nakładaniem farby

PN-EN ISO 8503-1 Przygotowanie podłoży stalowych przed nakładaniem farb i

podobnych produktów - Charakterystyki chropowatości powierzchni podłoży stalowych po obróbce strumieniowo-ściernej. Wyszczególnienie i definicje wzorców ISO profilu powierzchni do oceny powierzchni po obróbce strumieniowo-ściernej

- A. PN-EN 1504-1:2006 Wyroby i systemy do ochrony i napraw konstrukcji betonowych Definicje, wymagania, sterowanie jakością i ocena zgodności - Część 1: Definicje.
- B. PN-EN 1504-2:2006 Wyroby i systemy do ochrony i napraw konstrukcji betonowych -- Definicje, wymagania, sterowanie jakością i ocena zgodności - Część 2: Systemy ochrony powierzchniowej betonu.
- C. PN-EN 1504-3:2006 Wyroby i systemy do ochrony i napraw konstrukcji betonowych Definicje, wymagania, sterowanie jakością i ocena zgodności - Część 3: Naprawy konstrukcyjne i niekonstrukcyjne.
- D. PN-EN 13670:2011 Wykonywanie konstrukcji z betonu.
- E. PN-EN 206-1:2003 Beton Część 1: Wymagania, właściwości, produkcja i zgodność.
- F. PN-B-06265:2004 Krajowe uzupełnienia PN-EN 206-1:2003 - Beton - Część 1: Wymagania, właściwości, produkcja i zgodność.
- G. PN-EN 1992-1-1 Eurokod 2. Projektowanie konstrukcji z betonu. Część 1-1: Reguły ogólne i reguły dla budynków.
- I. Beton architektoniczny - wytyczne techniczne, Stowarzyszenie Producentów cementu, Kraków 2011.

STB 33.00 ZIELEŃCE (drzewa, krzewy, trawniki, kwietniki)

1. WSTĘP

1.1. Przedmiot STB 33.00

Przedmiotem niniejszej szczegółowej specyfikacji technicznej (STB) są wymagania dotyczące wykonania i odbioru robót związanych z założeniem i pielęgnacją zieleni przy budowa pomnika **pn. Panteon Niezlomnych Żołnierzy Wyklętych w Orłowie**.

1.2. Zakres stosowania STB

Specyfikacja jest stosowana jako dokument przetargowy i kontraktowy przy zlecaniu i realizacji Robót wymienionych w punkcie 1.1.

1.3. Zakres robót objętych STB

Ustalenia zawarte w niniejszej specyfikacji dotyczą zasad prowadzenia robót związanych z:

- zakładaniem i pielęgnacją trawników na terenie płaskim i na skarpach,
- sadzeniem drzew i krzewów na terenie płaskim i na skarpach,
- wykonaniem kwietników.

1.4. Określenia podstawowe

1.4.1. Ziemia urodzajna - ziemia posiadająca właściwości zapewniające roślinom prawidłowy rozwój.

1.4.2. Materiał roślinny - sadzonki drzew, krzewów, kwiatów jednorocznych i wieloletnich.

1.4.3. Bryła korzeniowa - uformowana przez szkółkowanie bryła ziemi z przerastającymi ją korzeniami rośliny.

1.4.4. Forma naturalna - forma drzew do zadrzewień zgodna z naturalnymi cechami wzrostu.

1.4.5. Forma pienna - forma drzew i niektórych krzewów sztucznie wytworzona w szkółce z pniami o wysokości od 1,80 do 2,20 m, z wyraźnym nie przyciętym przewodnikiem i uformowaną koroną.

1.4.6. Forma krzewiasta - forma właściwa dla krzewów lub forma drzewa utworzona w szkółce przez niskie przycięcie przewodnika celem uzyskania wielopędowości.

1.4.7. Pozostałe określenia podstawowe są zgodne z obowiązującymi, odpowiednimi polskimi normami i z definicjami podanymi w STB „Wymagania ogólne”

1.5. Ogólne wymagania dotyczące robót

Ogólne wymagania dotyczące robót podano w STB 00.00 „Wymagania ogólne”

2. MATERIAŁY

2.1. Ogólne wymagania dotyczące materiałów

Ogólne wymagania dotyczące materiałów, ich pozyskiwania i składowania, podano w STB 00.00 „Wymagania ogólne”

2.2. Ziemia urodzajna

Ziemia urodzajna, w zależności od miejsca pozyskania, powinna posiadać następujące charakterystyki:

- ziemia rodzima - powinna być zdjęta przed rozpoczęciem robót budowlanych i zmagazynowana w przyzmacach nie przekraczających 2 m wysokości,
- ziemia pozyskana w innym miejscu i dostarczona na plac budowy - nie może być zagruzowana, przerośnięta korzeniami, zasolona lub zanieczyszczona chemicznie.

2.3. Ziemia kompostowa

Do nawożenia gleby mogą być stosowane komposty, powstające w wyniku rozkładu różnych odpadków roślinnych i zwierzęcych (np. torfu, fekaliiów, kory drzewnej, chwastów, plewów), przy kompostowaniu ich na otwartym powietrzu w przyzmacach, w sposób i w warunkach zapewniających utrzymanie wymaganych cech i wskaźników jakości kompostu.

Kompost fekalioowo-torfowy - wyrób uzyskuje się przez kompostowanie torfu z fekaliami i ściekami bytowymi z osadników, z osiedli mieszkaniowych.

Kompost fekalowo-torfowy powinien odpowiadać wymaganiom BN-73/0522-01 [5], a torf użyty jako

komponent do wyrobu kompostu - PN-G-98011 [1].

Kompost z kory drzewnej - wyrób uzyskuje się przez kompostowanie kory zmieszanej z mocznikiem i osadami z oczyszczalni ścieków pocelulozowych, przez okres około 3-ch miesięcy. Kompost z kory sosnowej może być stosowany jako nawóz organiczny przy przygotowaniu gleby pod zieleń w okresie jesieni, przez zmieszanie kompostu z glebą.

2.4. Materiał roślinny sadzeniowy

2.4.1. Drzewa i krzewy

Dostarczone sadzonki powinny być zgodne z normą PN-R-67023 [3] i PN-R-67022 [2], właściwie oznaczone, tzn. muszą mieć etykiety, na których podana jest nazwa łacińska, forma, wybór, wysokość pnia, numer normy. Sadzonki drzew i krzewów powinny być prawidłowo uformowane z zachowaniem pokroju charakterystycznego dla gatunku i odmiany oraz posiadać następujące cechy:

- pąk szczytowy przewodnika powinien być wyraźnie uformowany,
- przyrost ostatniego roku powinien wyraźnie i prosto przedłużać przewodnik,
- system korzeniowy powinien być skupiony i prawidłowo rozwinięty, na korzeniach szkieletowych powinny występować liczne korzenie drobne,
- u roślin sadzonych z bryłą korzeniową, np. drzew i krzewów iglastych, bryła korzeniowa powinna być prawidłowo uformowana i nie uszkodzona,
- pędy korony u drzew i krzewów nie powinny być przycięte, chyba że jest to cięcie formujące, np. u form kulistych,
- pędy boczne korony drzewa powinny być równomiernie rozmieszczone,
- przewodnik powinien być praktycznie prosty,
- blizny na przewodniku powinny być dobrze zarośnięte, dopuszcza się 4 niecałkowicie zarośnięte blizny na przewodniku w II wyborze, u form naturalnych drzew.

Wady niedopuszczalne:

- silne uszkodzenia mechaniczne roślin,
- odrosty podkładki poniżej miejsca szczepienia,
- ślady żerowania szkodników,
- oznaki chorobowe,
- zwiędnięcie i pomarszczenie kory na korzeniach i częściach naziemnych,
- martwice i pęknięcia kory,
- uszkodzenie pąka szczytowego przewodnika,
- dwupędowe korony drzew formy piennej,
- uszkodzenie lub przesuszenie bryły korzeniowej,
- złe zrośnięcie odmiany szczepionej z podkładką.

2.4.2. Rośliny kwiatnikowe jednoroczne i dwuletnie

Sadzonki roślin kwiatnikowych powinny być zgodne z BN-76/9125-01 [6]. Dostarczone sadzonki powinny być oznaczone etykietką z nazwą łacińską.

Wymagania ogólne dla roślin kwiatnikowych:

- rośliny powinny być dojrzałe technicznie, tzn. nadające się do wysadzenia, jednolite w całej partii, zdrowe i niezwiędnięte,
- pokrój roślin, barwa kwiatów i liści powinny być charakterystyczne dla gatunku i odmiany,
- bryła korzeniowa powinna być dobrze przerośnięta korzeniami, wilgotna i nieuszkodzona.

Niedopuszczalne wady:

- zwiędnięcie liści i kwiatów,
- uszkodzenie pąków kwiatowych, łodyg, liści i korzeni,
- oznaki chorobowe,
- ślady żerowania szkodników.

Rośliny powinny być dostarczone w skrzynkach lub doniczkach.

Rośliny w postaci rozsady powinny być wyjęte z ziemi na okres możliwie jak najkrótszy, najlepiej bezpośrednio przed sadzeniem. Do czasu wysadzenia rośliny powinny być ocienione, osłonięte od wiatru i zabezpieczone przed wyschnięciem.

2.5. Nasiona traw

Nasiona traw najczęściej występują w postaci gotowych mieszanek z nasion różnych gatunków.

Gotowa mieszanka traw powinna mieć oznaczony procentowy skład gatunkowy, klasę, numer normy wg której została wyprodukowana, zdolność kiełkowania.

2.6. Nawozy mineralne

Nawozy mineralne powinny być w opakowaniu, z podanym składem chemicznym (zawartość azotu, fosforu,

potasu - N.P.). Nawozy należy zabezpieczyć przed zawilgoceniem i zbryleniem w czasie transportu i przechowywania.

3. SPRZĘT

3.1. Ogólne wymagania dotyczące sprzętu

Ogólne wymagania dotyczące sprzętu podano w STB 00.00 „Wymagania ogólne” pkt 3.

3.2. Sprzęt stosowany do wykonania zieleni drogowej

Wykonawca przystępujący do wykonania zieleni drogowej powinien wykazać się możliwością korzystania z następującego sprzętu:

- glebogryzarek, pługów, kultywatorów, bron do uprawy gleby,
 - wału kolczatki oraz wału gładkiego do zakładania trawników,
 - kosiarki mechanicznej do pielęgnacji trawników,
 - sprzętu do pozyskiwania ziemi urodzajnej (np. spycharki gąsienicowej, koparki),
- a ponadto do pielęgnacji zadrzewień:

- pił mechanicznych i ręcznych,
- drabin,
- podnośników hydraulicznych.

4. TRANSPORT

4.1. Ogólne wymagania dotyczące transportu

Ogólne wymagania dotyczące transportu podano w STB 00.00 „Wymagania ogólne”.

4.2. Transport materiałów do wykonania nasadzeń

Transport materiałów do zieleni drogowej może być dowolny pod warunkiem, że nie uszkodzi, ani też nie pogorszy jakości transportowanych materiałów.

W czasie transportu drzewa i krzewy muszą być zabezpieczone przed uszkodzeniem bryły korzeniowej lub korzeni i pędów. Rośliny z bryłą korzeniową muszą mieć opakowane bryły korzeniowe lub być w pojemnikach. Drzewa i krzewy mogą być przewożone wszystkimi środkami transportowymi. W czasie transportu należy zabezpieczyć je przed wyschnięciem i przemarzeniem. Drzewa i krzewy po dostarczeniu na miejsce przeznaczenia powinny być natychmiast sadzone. Jeśli jest to niemożliwe, należy je zadołować w miejscu ocienionym i nieprzewiewnym, a w razie suszy podlewać.

4.3. Transport roślin kwiatnikowych

Rośliny przygotowane do wysyłki po wyjęciu z ziemi należy przechowywać w miejscach osłoniętych i zacienionych. W przypadku niewysyłania roślin w ciągu kilku godzin od wyjęcia z ziemi, należy je spryskać wodą (pędy roślin pakowanych nie powinny być jednak mokre, aby uniknąć zaparzenia). Rośliny należy przewozić w warunkach zabezpieczających je przed wstrząsami, uszkodzeniami i wyschnięciem. Przy przesyłaniu na dalsze odległości, rośliny należy przewozić szybkimi środkami transportowymi, zakrytymi. W okresie wysokich temperatur przewóz powinien być w miarę możliwości dokonywany nocą.

5. WYKONANIE ROBÓT

5.1. Ogólne zasady wykonania robót

Ogólne zasady wykonania robót podano w STB 00.00 „Wymagania ogólne”.

5.2. Trawniki

5.2.1. Wymagania dotyczące wykonania trawników

Wymagania dotyczące wykonania robót związanych z trawnikami są następujące:

- teren pod trawniki musi być oczyszczony z gruzu i zanieczyszczeń,
- przy wymianie gruntu rodzimego na ziemię urodzajną teren powinien być obniżony w stosunku do gazonów lub krawężników o ok. 15 cm - jest to miejsce na ziemię urodzajną (ok. 10 cm) i kompost (ok. 2 do 3 cm),
- przy zakładaniu trawników na gruncie rodzimym krawężnik powinien znajdować się 2 do 3 cm nad terenem,
- teren powinien być wyrównany i splantowany,
- ziemia urodzajna powinna być rozścielona równą warstwą i wymieszana z kompostem, nawozami mineralnymi oraz starannie wyrównana,
- przed siewem nasion trawy ziemię należy wałować wałem gładkim, a potem wałem - kolczatką lub zagrabić,
- siew powinien być dokonany w dni bezwietrzne,
- okres siania - najlepszy okres wiosenny, najpóźniej do połowy września,

- na terenie płaskim nasiona traw wysiewane są w ilości od 1 do 4 kg na 100 m², chyba że SST przewiduje inaczej,
- na skarpach nasiona traw wysiewane są w ilości 4 kg na 100 m², chyba że SST przewiduje inaczej,
- przykrycie nasion - przez przemieszanie z ziemią grabiami lub wałem kolczatką,
- po wysiewie nasion ziemia powinna być wałowana lekkim wałem w celu ostatecznego wyrównania i stworzenia dobrych warunków dla podsiąkania wody. Jeżeli przykrycie nasion nastąpiło przez wałowanie kolczatką, można już nie stosować wału gładkiego,
- mieszanka nasion trawnikowych może być gotowa lub wykonana wg składu podanego w SST.

5.2.2. Pielęgnacja trawników

Najważniejszym zabiegiem w pielęgnacji trawników jest koszenie:

- pierwsze koszenie powinno być przeprowadzone, gdy trawa osiągnie wysokość około 10 cm,
- następne koszenia powinny się odbywać w takich odstępach czasu, aby wysokość trawy przed kolejnym koszeniem nie przekraczała wysokości 10 do 12 cm,
- ostatnie, przedzimowe koszenie trawników powinno być wykonane z 1-miesięcznym wyprzedzeniem spodziewanego nastania mrozów (dla warunków klimatycznych Polski można przyjąć pierwszą połowę października),
- koszenia trawników w całym okresie pielęgnacji powinny się odbywać często i w regularnych odstępach czasu, przy czym częstość koszenia i wysokość cięcia, należy uzależniać od gatunku wysianej trawy,
- chwasty trwałe w pierwszym okresie należy usuwać ręcznie; środki chwastobójcze o selektywnym działaniu należy stosować z dużą ostrożnością i dopiero po okresie 6 miesięcy od założenia trawnika.

Trawniki wymagają nawożenia mineralnego - około 3 kg NPK na 1 ar w ciągu roku. Mieszanki nawozów należy przygotowywać tak, aby trawom zapewnić składniki wymagane w poszczególnych porach roku:

- wiosną, trawnik wymaga mieszanki z przewagą azotu,
- od połowy lata należy ograniczyć azot, zwiększając dawki potasu i fosforu,
- ostatnie nawożenie nie powinno zawierać azotu, lecz tylko fosfor i potas.

5.3. Drzewa i krzewy

5.3.1. Wymagania dotyczące sadzenia drzew i krzewów

Wymagania dotyczące sadzenia drzew i krzewów są następujące:

- pora sadzenia - jesień lub wiosna,
- miejsce sadzenia - powinno być wyznaczone w terenie, zgodnie z dokumentacją projektową,
- dołki pod drzewa i krzewy powinny mieć wielkość wskazaną w dokumentacji projektowej i zaprawione ziemią urodzajną,
- roślina w miejscu sadzenia powinna znaleźć się do 5 cm głębiej jak rosła w szkółce. Zbyt głębokie lub płytkie sadzenie utrudnia prawidłowy rozwój rośliny,
- korzenie złamane i uszkodzone należy przed sadzeniem przyciąć,
- przy sadzeniu drzew formy piennej należy przed sadzeniem wbić w dno dołu drewniany palik,
- korzenie roślin zasypywać sypką ziemią, a następnie prawidłowo ubić, uformować miskę i podlać,
- drzewa formy piennej należy przywiązać do palika tuż pod koroną,
- wysokość palika wbitego w grunt powinna być równa wysokości pnia posadzonego drzewa,
- palik powinien być umieszczony od strony najczęściej wiejących wiatrów.

5.3.2. Pielęgnacja po posadzeniu

Pielęgnacja w okresie gwarancyjnym (w ciągu roku po posadzeniu) polega na:

- podlewaniu,
- odchwaszczaniu,
- nawożeniu,
- usuwaniu odrostów korzeniowych,
- poprawianiu misek,
- okopczykowaniu drzew i krzewów jesienią,
- rozgarnięciu kopczyków wiosną i uformowaniu misek,
- wymianie uschniętych i uszkodzonych drzew i krzewów,
- wymianie zniszczonych palików i wiązań,
- przycięciu złamanych, chorych lub krzyżujących się gałęzi (cięcia pielęgnacyjne i formujące).

5.3.3. Pielęgnacja istniejących (starszych) drzew i krzewów

Najczęściej stosowanym zabiegiem w pielęgnacji drzew i krzewów jest cięcie, które powinno uwzględniać cechy poszczególnych gatunków roślin, a mianowicie:

- sposób wzrostu,

- rozgałęzienie i zagęszczenie gałęzi,
- konstrukcję korony.

Projektując cięcia zmierzające do usunięcia znacznej części gałęzi lub konarów, należy unikać ich jako jednorazowego zabiegu. Cięcia takie lepiej przeprowadzić stopniowo, przez 2 do 3 lat.

W zależności od określonego celu, stosuje się następujące rodzaje cięć:

- cięcia drzew dla zapewnienia bezpieczeństwa pojazdów, przechodniów lub mieszkańców, drzew rosnących na koronie dróg i ulic oraz w pobliżu budynków mieszkalnych. Dla uniknięcia kolizji z pojazdami usuwa się gałęzie zwisające poniżej 4,50 m nad jezdnię dróg i poniżej 2,20 m nad chodnikami;
- cięcia krzewów lub gałęzi drzew ograniczających widoczność na skrzyżowaniach dróg;
- cięcia drzew i krzewów przesadzonych dla doprowadzenia do równowagi między zmniejszonym systemem korzeniowym a koroną, co może mieć również miejsce przy naruszeniu systemu korzeniowego w trakcie prowadzenia robót ziemnych. Usuwa się wtedy - w zależności od stopnia zmniejszenia systemu korzeniowego od 20 do 50% gałęzi;
- cięcia odmładzające krzewów, których gałęzie wykazują małą żywotność, powodują niepożądane zagęszczenie, zbyt duże rozmiary krzewu. Zabieg odmładzania można przeprowadzać na krzewach rosnących w warunkach normalnego oświetlenia, z odpowiednim nawożeniem i podlewaniem;
- cięcia sanitarne, zapobiegające rozprzestrzenianiu czynnika chorobotwórczego, poprzez usuwanie gałęzi porażonych przez chorobę lub martwych;
- cięcia żywopłotów powinny być intensywne od pierwszych lat po posadzeniu. Cięcia po posadzeniu powinno być możliwie krótkie i wykonywane na każdym krzewie osobno, dopiero w następnych latach po uzyskaniu zagęszczenia pędów, cięcia dokonuje się w określonej płaszczyźnie. Najczęściej stosowane są płaskie cięcia górnej powierzchni żywopłotu.

5.3.4. Przesadzanie drzew starszych

Konieczność przesadzania drzew starszych (istniejących) wynika najczęściej tam, gdzie prowadzone są roboty modernizacyjne dróg i ulic.

Warunki przesadzania drzew starszych powinny być określone w SST i uwzględniać:

- gatunek drzewa,
- wiek i rozmiary drzewa,
- przewidywaną masę drzewa i ziemi tworzącej bryłę korzeniową,
- warunki transportu przesadzanych drzew,
- warunki pielęgnacji po przesadzeniu.

Przesadzanie drzew starszych powinno się zlecać wykwalifikowanej firmie.

5.3.5. Pielęgnacja drzew starszych po przesadzeniu

Pielęgnacja polega na następujących zabiegach:

- uzupełnieniu strat wody przez staranne podlewanie, nie dopuszczając jednak do nadmiernego nawilgocenia, zwłaszcza na glebach ciężkich (grunty spoiste). Nie stosuje się podlewania w czasie chłodnej i wilgotnej pogody,
- ograniczeniu strat wody przez duże drzewa w czasie nagrzewania się pnia i konarów oraz działania wiatrów, poprzez stosowanie owijania pni i konarów (np. papierem lub tkaninami) lub spryskiwania kory pnia i konarów emulsjami (np. emulsje parafinowe, lateksowe),
- układaniu ściółki wokół świeżo przesadzonego drzewa,
- usuwaniu chwastów.

5.3.6. Zabezpieczenie drzew podczas budowy

W czasie trwania budowy lub przebudowy dróg, ulic, placów, parkingów itp. w sąsiedztwie istniejących drzew, następuje pogorszenie warunków glebowych, co niekorzystnie wpływa na wzrost i rozwój tych drzew. Jeżeli istniejące drzewa nie będą wycinane lub przesadzane, to w SST powinny być określone warunki zabezpieczenia drzew na czas trwania budowy oraz po wykonaniu tych robót.

5.4. Kwietniki

Wymagania dotyczące założenia i pielęgnacji kwietników są następujące:

- gleba przed założeniem kwietników powinna być starannie uprawiona. Jeżeli gleba rodzima jest jałowa i uboga, należy ją wymienić na glebę urodzajną na głębokość od 10 do 25 cm, w zależności od rodzaju sadzonych kwiatów,
- ilość roślin, rozstawa ich sadzenia powinna być wskazana w dokumentacji projektowej,
- po posadzeniu roślin ziemia musi być wyrównana, rośliny podlane na głębokość sadzenia,
- pielęgnacja polega na usuwaniu chwastów, podlewaniu, nawożeniu, usuwaniu przekwitłych kwiatów.

6. KONTROLA JAKOŚCI ROBÓT

6.1. Ogólne zasady kontroli jakości robót

Ogólne zasady kontroli jakości robót podano w STB 00.00 „Wymagania ogólne”

6.2. Trawniki

Kontrola w czasie wykonywania trawników polega na sprawdzeniu:

- oczyszczenia terenu z gruzu i zanieczyszczeń,
- określenia ilości zanieczyszczeń (w m³),
- pomiaru odległości wywozu zanieczyszczeń na zwałkę,
- wymiany gleby jałowej na ziemię urodzajną z kontrolą grubości warstwy rozścielonej ziemi,
- ilości rozrzuconego kompostu,
- prawidłowego uwałowania terenu,
- zgodności składu gotowej mieszanki traw z ustaleniami dokumentacji projektowej,
- gęstości zasiewu nasion,
- prawidłowej częstotliwości koszenia trawników i ich odchwaszczania,
- okresów podlewania, zwłaszcza podczas suszy,
- dosiewania płaszczyzn trawników o zbyt małej gęstości wykiełkowanych ździebeł trawy.

Kontrola robót przy odbiorze trawników dotyczy:

- prawidłowej gęstości trawy (trawniki bez tzw. „łysin”),
- obecności gatunków niewysiewanych oraz chwastów.

6.3. Drzewa i krzewy

Kontrola robót w zakresie sadzenia i pielęgnacji drzew i krzewów polega na sprawdzeniu:

- wielkości dołków pod drzewka i krzewy,
- zaprawienia dołków ziemią urodzajną,
- zgodności realizacji obsadzenia z dokumentacją projektową w zakresie miejsc sadzenia, gatunków i odmian, odległości sadzonych roślin,
- materiału roślinnego w zakresie wymagań jakościowych systemu korzeniowego, pokroju, wieku, zgodności z normami: PN-R-67022 [2] i PN-R-67023 [3],
- opakowania, przechowywania i transportu materiału roślinnego,
- prawidłowości osadzenia pali drewnianych przy drzewach formy piennej i przymocowania do nich drzew,
- odpowiednich terminów sadzenia,
- wykonania prawidłowych misek przy drzewach po posadzeniu i podlaniu,
- wymiany chorych, uszkodzonych, suchych i zdeformowanych drzew i krzewów,
- zasilania nawozami mineralnymi.

Kontrola robót przy odbiorze posadzonych drzew i krzewów dotyczy:

- zgodności realizacji obsadzenia z dokumentacją projektową,
- zgodności posadzonych gatunków i odmian oraz ilości drzew i krzewów z dokumentacją projektową,
- wykonania misek przy drzewach i krzewach, jeśli odbiór jest na wiosnę lub wykonaniu kopczyków, jeżeli odbiór jest na jesieni,
- prawidłowości osadzenia palików do drzew i przywiązania do nich pni drzew (paliki prosto i mocno osadzone, mocowanie nie naruszone),
- jakości posadzonego materiału.

6.4. Kwietniki

Kontrola robót w zakresie wykonywania kwietników polega na sprawdzeniu:

- zgodności założenia rabat kwiatowych z dokumentacją projektową pod względem wymiarów rabaty, rozmieszczenia poszczególnych gatunków i odmian, odległości sadzenia,
- jakości sadzonego materiału roślinnego (bez uszkodzeń fizjologicznych i mechanicznych, z zachowaniem jednolitości pokroju, zabarwienia i stopnia rozwoju),
- przygotowania ziemi pod rabaty kwiatowe, tzn. grubości warstwy ziemi urodzajnej, ilości kompostu,
- prawidłowości zabiegów pielęgnacyjnych (podlewanie, odchwaszczanie, nawożenia, przycinania przekwitłych i uschniętych kwiatostanów, wymiany uschniętych roślin).

Kontrola robót przy odbiorze wykonanych kwietników polega na:

- zgodności wykonanych kwietników z dokumentacją projektową, pod względem rozmieszczenia kwietników, gatunków i odmian posadzonych roślin,
- jakości posadzonych roślin (jednolitości barw, pokroju, stopnia rozwoju),
- przy odbiorze jesienią kwietników z roślin wieloletnich należy sprawdzić zabezpieczenie na okres zimy.

7. OBMIAR ROBÓT

7.1. Ogólne zasady obmiaru robót

Ogólne zasady obmiaru robót podano w STB 00.00 „Wymagania ogólne”.

7.2. Jednostka obmiarowa

Jednostką obmiarową jest:

- m² (metr kwadratowy) wykonania: trawników i kwietników z roślin jednorocznych, dwuletних i wieloletnich (oprócz roślin cebulkowych i róż),
- szt. (sztuka) wykonania posadzenia drzewa lub krzewu oraz roślin cebulkowych i róż na kwietnikach.

8. ODBIÓR ROBÓT

Ogólne zasady odbioru robót podano w STB „Wymagania ogólne”.

Roboty uznaje się za wykonane zgodnie z dokumentacją projektową, ST i wymaganiami Inżyniera, jeżeli wszystkie pomiary i badania z zachowaniem tolerancji wg pkt 6 dały wyniki pozytywne.

9. PODSTAWA PŁATNOŚCI

9.1. Ogólne ustalenia dotyczące podstawy płatności

Ogólne ustalenia dotyczące podstawy płatności podano w STB 00.00 „Wymagania ogólne”.

9.2. Cena jednostki obmiarowej

Cena wykonania 1 m² trawnika obejmuje:

- roboty przygotowawcze: oczyszczenie terenu, dowóz ziemi urodzajnej, rozścielenie ziemi urodzajnej, rozrzucenie kompostu,
- zakładanie trawników,
- pielęgnację trawników: podlewanie, koszenie, nawożenie, odchwaszczanie.

Cena wykonania 1 m² kwietnika obejmuje:

- przygotowanie podłoża (wymiana gleby, dodanie kompostu),
- dostarczenie i zasadzenie materiału roślinnego zgodnie z dokumentacją projektową,
- zasadzenie materiału roślinnego,
- pielęgnację: podlewanie, odchwaszczanie, nawożenie, zabezpieczenie na okres zimy.

Cena posadzenia 1 sztuki drzewa lub krzewu obejmuje:

- roboty przygotowawcze: wyznaczenie miejsc sadzenia, wykopanie i zaprawienie dołków,
- dostarczenie materiału roślinnego,
- pielęgnację posadzonych drzew i krzewów: podlewanie, odchwaszczanie, nawożenie.

10. PRZEPISY ZWIĄZANE

- | | | |
|----|---------------|---|
| 1. | PN-G-98011 | Torf rolniczy |
| 2. | PN-R-67022 | Materiał szkółkarski. Ozdobne drzewa i krzewy iglaste |
| 3. | PN-R-67023 | Materiał szkółkarski. Ozdobne drzewa i krzewy liściaste |
| 4. | PN-R-67030 | Cebule, bulwy, kłącza i korzenie bulwiaste roślin ozdobnych |
| 5. | BN-73/0522-01 | Kompost fekaliowo-torfowy |
| 6. | BN-76/9125-01 | Rośliny kwietnikowe jednoroczne i dwuletnie. |