

BIURO USŁUG PROJEKTOWYCH

mgr inż. arch. Marek Kochański
ul. K.O. Falka 23, tel. 602504155
e-mail: bupmk@vp.pl; upr.proj.SUW-2989; NIP 844-107-95-49

Załącznik Nr 1
Do Planu Zagospodarowania-Pozwolenie
na budowę z dn. 24.12.2013
znak: H3.G.40.504.2013
NR. 552/2013

OPIS TECHNICZNY PROJEKTU PIERWOTNEGO NA PODSTAWIE
KTÓREGO WYKONANO PROJEKT ZAMIENNY POD CAŁ

FAZA: PROJEKT ZAGOSPODAROWANIA TERENU I PROJEKT BUDOWLANY

TEMAT: PRZEBUDOWA I ZMIANA SPOSOBU UŻYTKOWANIA CZĘŚCI BUDYNKU URZĘDU
GMINY I GMINNEGO OŚRODKA KULTURY W WYDMINACH NA POTRZEBY
URZĘDU GMINY W WYDMINACH, SALI KINOWO – KONCERTOWEJ I BIBLIOTEKI
PUBLICZNEJ WRAZ Z PRZEBUDOWĄ SCHODÓW ZEWNĘTRZNYCH I ROZBUDOWĄ
O ZADASZENIE

ADRES: 11-510 WYDMINY, ul. 40 - LECIA PRL, DZ. EWIDENCYJNA nr 716

OBIEKT: BUDYNEK URZĘDU GMINY I GMINNEGO OŚRODKA KULTURY W WYDMINACH

INWESTOR: GMINA WYDMINY, 11-510 WYDMINY, ul. GRUNWALDZKA 74

ZESPÓŁ AUTORSKI

ARCHITEKTURA mgr inż. arch. Marek Kochański

mgr inż. arch. Marek Kochański
uprawnienia budowlane do projektowania
bez ograniczeń w specjalności architektonicznej
nr ewid. SUW-2989

KONSTRUKCJE mgr inż. Andrzej Czatrowski

mgr inż. Andrzej Czatrowski
Upr. bud.-proj. i inst. 2.1.3.2011.13
87 i 83 ust. 1 pkt. 2.35 ust. 1
SUW-4/91 i SUW-45/94

INST. SANITARNE

mgr inż. Danuta Piśczatkowska
mgr inż. inżynierii środowiska Danuta Piśczatkowska
uprawnienia do projektowania nr SUW 75/90
robotami budowlanymi
nr PDL 0096/O.105/04
bez ograniczeń w specjalności inżynierskiej
w zakresie sieci, instalacji i urządzeń cieplnych,
wentylacyjnych, gazowych, wodociagowych
i kanalizacyjnych

INST. ELEKTRYCZNE tech. Wiesław Baluta

PROJEKTANT ELEKTRYK

Wiesław Baluta
upr. proj. SUW 66/90

ZESPÓŁ SPRAWDZAJĄCY

Za zgodność kopii z oryginałem
16. CZE. 2017
data..... podpis.....
0013. 1 do 5. 46
WÓJT GMINY WYDMINY
mgr inż. Radosław Król

ARCHITEKTURA mgr inż. arch. Paweł Malesiński

mgr inż. arch. Paweł Malesiński
uprawnienia budowlane do projektowania
bez ograniczeń w specjalności architektonicznej
nr ewid. SUW-2989

KONSTRUKCJE mgr inż. Tadeusz Rurak

mgr inż. Tadeusz Rurak
UPE. KONSTR. - BUDOWLANY
SUW.67/88 SUW 83/82

INST. SANITARNE mgr inż. Edyta Łysenko

mgr inż. inżynierii środowiska
Edyta Łysenko
uprawnienia do projektowania
nr PDL 0081/P.005/09
bez ograniczeń w specjalności inżynierskiej
w zakresie sieci, instalacji i urządzeń cieplnych,
wentylacyjnych, gazowych, wodociagowych
i kanalizacyjnych

INST. ELEKTRYCZNE

inż. Mirosław Szymczyk
mgr inż. Mirosław Szymczyk
uprawnienia do projektowania i
kierowania w zakresie sieci
i instalacji elektrycznych
SUW 41/83, SUW 75/89

OŚWIADCZENIE

Oświadczamy, iż projekt budowlany przebudowy i zmiany sposobu użytkowania części budynku Urzędu Gminy i Gminnego Ośrodka Kultury w Wydminach na potrzeby Urzędu Gminy w Wydminach, sali kinowo – koncertowej i biblioteki publicznej wraz z przebudową schodów zewnętrznych i rozbudową o zadaszenie, zlokalizowanego w Wydminach przy ul. 40-lecia PRL na działce ewidencyjnej nr 716, został sporządzony zgodnie z obowiązującymi przepisami i zasadami wiedzy technicznej oraz Decyzją nr 86/13 o warunkach zabudowy RK.6730.86.2013 z dnia 13 listopada 2013r., wydaną przez Wójta Gminy Wydminy.

- mgr inż. arch. Marek Kochański

Marek Kochański
mgr inż. arch. Marek Kochański
Uprawnienia budowlane do projektowania
bez ograniczeń w specjalności architektonicznej
nr ewid. SUWV-2989

- mgr inż. arch. Paweł Malesiński

Paweł Malesiński
mgr inż. arch. Paweł Malesiński
uprawnienia budowlane do projektowania
bez ograniczeń w specjalności architektonicznej
nr ewid. Bt. P.O.C. K.103/2007

Nr SUW-29/89

Decyzja o stwierdzeniu przygotowania zawodowego do pełnienia samodzielnych funkcji technicznych w budownictwie

Na podstawie § 4 ust. 1, 2, § 7 i § 13 ust. 1 pkt. lit. -
rozporządzenia Ministra Gospodarki Terenowej i Ochrony Środowiska z dnia 20 lutego 1975 r.
w sprawie samodzielnych funkcji technicznych w budownictwie (Dz. U. Nr 8, poz. 46) stwierdza się, że: Obywatel (ka) KOCHAŃSKI MAREK
(imię i nazwisko)
magister inżynier architekt
(tytuł naukowy - zawodowy)
urodzony(a) dnia 6 czerwca 191962 w Giżycku
posiada przygotowanie zawodowe upoważniające do wykonywania samodzielnej funkcji
projektanta
(rodzaj funkcji)
w specjalności architektonicznej
(rodzaj specjalności techniczno-budowlanej)
w zakresie
(specjalizacja zawodowa)

ZA ZGODNOŚĆ
Z ORYGINAŁEM

mgr inż. arch. Marek Kochański

tytuł inżyniera upoważniony do projektowania
bazujący na specjalności architektonicznej
nr ewid. SUW-2989



IZBA ARCHITEKTÓW
RZECZYPOSPOLITEJ POLSKIEJ

Podlaska Okręgowa Rada Izby Architektów RP

ZAŚWIADCZENIE - ORYGINAŁ

(wypis z listy architektów)

Podlaska Okręgowa Rada Izby Architektów RP zaświadcza, że:

mgr inż. arch. Marek Kochański

posiadający kwalifikacje zawodowe do pełnienia samodzielnych funkcji technicznych w budownictwie w specjalności architektonicznej i w zakresie posiadanych uprawnień nr **SUW-29/89**, jest wpisany na listę członków Podlaskiej Okręgowej Izby Architektów RP pod numerem: **PD-0100**.

Członek czynny od: 30-01-2002 r.

Data i miejsce wygenerowania zaświadczenia: 11-10-2013 r. Białystok.

Zaświadczenie jest ważne do dnia: **30-11-2013 r.**

Podpisano elektronicznie w systemie informatycznym Izby Architektów RP przez:
Stanisław Łapieński-Piechota, Przewodniczący Okręgowej Rady Izby Architektów RP.

Nr weryfikacyjny zaświadczenia:

PD-0100-5653-7876-C89E-9136

*ZŁ ZOBOWIĄZANIE
Z OBRÓBKI*
mgr inż. arch. Marek Kochański
Uprawnienia zawodowe do projektowania
i inżynierii w specjalności architektonicznej
nr ewid. SUW-2989

Dane zawarte w niniejszym zaświadczeniu można sprawdzić podając nr weryfikacyjny zaświadczenia w publicznym serwisie internetowym Izby Architektów: www.izbaarchitektow.pl lub kontaktując się bezpośrednio z właściwą Okręgową Izbą Architektów RP.



STAROSTWO POWIATOWE
Wydział Architektury
11-600 Cielnyko
Al. 1 Maja 14
-WBI-

IZBA ARCHITEKTÓW
RZECZYPOSPOLITEJ POLSKIEJ

PODLASKA OKRĘGOWA IZBA ARCHITEKTÓW
OKRĘGOWA KOMISJA KWALIFIKACYJNA

I.dz. *161* / PdORIA/2007
sygnatura akt: PdOKK/103/2007

Białystok, dnia 12.12.2007r.

DECYZJA

Na podstawie art. 12 ust. 1 pkt 1 i ust. 2, art. 13 ust. 1 pkt 1 i art. 14 ust. 1 pkt 1 ustawy z dnia 7 lipca 1994 r. - Prawo budowlane (tekst jednolity: Dz. U. z 2003 r. Nr 207, poz. 2016; dalsze zmiany: Dz. U. z 2004 r. Nr 6, poz. 41, Nr 92, poz. 881, Nr 93, poz. 888 i Nr 96, poz. 959, z 2005 r. Nr 113, poz. 954, Nr 163, poz. 1362 i 1364 oraz Nr 169, poz. 1419 oraz z 2006 r. Nr 12, poz. 63, Nr 156, poz. 1118, Nr 170, poz. 1217), art. 11 i 24 ust. 1 pkt 2 ustawy z dnia 15 grudnia 2000 r. o samorządach zawodowych architektów, inżynierów budownictwa oraz urbanistów (Dz. U. z 2001 r. Nr 5, poz. 42, z 2002 r. Nr 23, poz. 221 i Nr 153, poz. 1271 i Nr 240, poz. 2052, z 2003 r. Nr 124, poz. 1152 i Nr 190, poz. 1864, z 2004 r. Nr 141, poz. 1492 oraz z 2005 r. Nr 150, poz. 1247).), oraz art. 104 i 107 § 1 i 4 ustawy z dnia 14 czerwca 1960 r. - Kodeks postępowania administracyjnego (tekst jednolity: Dz. U. z 2000 r. Nr 98, poz. 1071; dalsze zmiany: Dz. U. z 2001 r. Nr 49, poz. 509, z 2002 r. Nr 113, poz. 984, Nr 153, poz. 1271, i Nr 169, poz. 1387, z 2003 r. Nr 130, poz. 1188, z 2004 r. Nr 162, poz. 1692 oraz z 2005 r. Nr 64, poz. 565 i Nr 78, poz. 682, Nr 181, poz. 1524)

stwierdza się, że

Pan

mgr inż. arch. Paweł Malesiński

urodzony 13 marca 1977r. w Białymstoku

**posiada odpowiednie wykształcenie techniczne i praktykę zawodową i nadaje się
UPRAWNIENIA BUDOWLANE**

w specjalności architektonicznej do projektowania bez ograniczeń

nr ewidencyjny: Bł-PdOKK/103/2007

Decyzja niniejsza jako uwzględniająca w całości żądanie strony nie wymaga uzasadnienia.

Od decyzji przysługuje Pani odwołanie do Krajowej Komisji Kwalifikacyjnej Izby Architektów. Odwołanie wnosi się za pośrednictwem organu, który wydał decyzję tj. Okręgowej Komisji Kwalifikacyjnej Podlaskiej Okręgowej Izby Architektów, w terminie 14 dni od dnia doręczenia decyzji.

Skład orzekający:

- | | |
|----------------------------|---------------------------|
| 1. Przewodniczący Komisji: | Maciej Pokorski |
| 2. Sekretarz Komisji: | Jan Hahn |
| 3. Członek Komisji: | Jan Kabac |
| 4. Członek Komisji: | Andrzej Koć |
| 5. Członek Komisji: | Jerzy Ućcinowicz |
| 6. Członek Komisji: | Elzbieta Karina Kurzewska |

[Signatures of the Commission members]

Otrzymują:

1. Strona (wnioskodawca): Paweł Malesiński, 16-400 Suwałki, ul. Korczaka 6 m 18
(imię lub imiona i nazwisko oraz adres)
2. a.a.

ZA ZARZĄDNIŁO
Z OLIOWYMIEM

mgr inż. arch. Miarek Kochański
Uprawnienia do projektowania
bez ograniczeń w specjalności architektonicznej
nr ewid. SUW-2989



IZBA ARCHITEKTÓW
RZECZYPOSPOLITEJ POLSKIEJ

Podlaska Okręgowa Rada Izby Architektów RP

ZAŚWIADCZENIE - ORYGINAŁ
(wypis z listy architektów)

Podlaska Okręgowa Rada Izby Architektów RP zaświadcza, że:

mgr inż. arch. Paweł Malesiński

posiadający kwalifikacje zawodowe do pełnienia samodzielnych funkcji technicznych w budownictwie w specjalności architektonicznej i w zakresie posiadanych uprawnień nr **B1-PdOKK/103/2007**, jest wpisany na listę członków Podlaskiej Okręgowej Izby Architektów RP pod numerem: **PD-0305**.

Członek czynny od: 09-04-2008 r.

Data i miejsce wygenerowania zaświadczenia: 02-07-2013 r. Białystok.

Zaświadczenie jest ważne do dnia: **31-12-2013 r.**

Podpisano elektronicznie w systemie informatycznym Izby Architektów RP przez:
Stanisław Łapieński-Piechota, Przewodniczący Okręgowej Rady Izby Architektów RP.

Nr weryfikacyjny zaświadczenia:

PD-0305-485C-FYAD-6B1A-D252

IZBA ARCHITEKTÓW
Z ODKŁADKAMI
mgr inż. arch. Marek Kociński
Uprawnienia do wykonywania
funkcyjnych w specjalności architektonicznej
awant. 2008-2009

Dane zawarte w niniejszym zaświadczeniu można sprawdzić podając nr weryfikacyjny zaświadczenia w publicznym serwisie internetowym Izby Architektów: www.izbaarchitektow.pl lub kontaktując się bezpośrednio z właściwą Okręgową Izbą Architektów RP.

SPIS ZAWARTOŚCI

BRANŻA ARCHITEKTONICZNA

I. OPIS TECHNICZNY DO PROJEKTU ZAGOSPODAROWANIA TERENU

1. Podstawa opracowania
2. Przedmiot inwestycji
3. Stan istniejący
4. Projektowane zagospodarowanie terenu
5. Zestawienie danych powierzchniowych

II. OPIS TECHNICZNY DO PROJEKTU ARCHITEKTONICZNO - BUDOWLANEGO

1. Opis inwestycji

III. INFORMACJA DOTYCZĄCA BEZPIECZEŃSTWA I OCHRONY ZDROWIA

IV. ZAŁĄCZNIKI FORMALNO – PRAWNE

1. Decyzja nr 86/13 o warunkach zabudowy.
2. Aktualna mapa sytuacyjno-wysokościowa w skali 1:500.

V. RYSUNKI

1. Projekt zagospodarowania terenu - 1: 500
- 2I. Przekrój poziomy piwnic - *(inwentaryzacja)* - 1: 100
- 2A. Przekrój poziomy piwnic - 1: 100
- 3I. Przekrój poziomy parteru - *(inwentaryzacja)* - 1: 100
- 3A. Przekrój poziomy parteru - 1: 100
- 4I. Przekrój poziomy piętra - *(inwentaryzacja)* - 1: 100
- 4A. Przekrój poziomy piętra - 1: 100
- 5I. Przekrój poziomy poddasza - *(inwentaryzacja)* - 1: 100
- 5A. Przekrój poziomy poddasza - 1: 100
- 6I. Rzut dachu - *(inwentaryzacja)* - 1: 100
- 6A. Rzut dachu - 1: 100
- 7I. Przekrój pionowy I-I - *(inwentaryzacja)* - 1: 100
- 7A. Przekrój pionowy I-I - 1: 100
- 8I. Elewacje - *(inwentaryzacja)* - 1: 100
- 8A. Elewacje - 1: 100
9. Zestawienie stolarki okiennej
10. Zestawienie stolarki drzwiowej

BRANŻA KONSTRUKCYJNA

BRANŻA SANITARNA

BRANŻA ELEKTRYCZNA

OPIS TECHNICZNY

DO PROJEKTU ZAGOSPODAROWANIA TERENU

1. Podstawa opracowania

- a) Umowa nr RK.273.34.2013.AK z dnia 26 września 2013r., zawarta w Wydminach pomiędzy Wykonawcą – *Biurem Usług Projektowych w Suwałkach, ul. K.O.Falka 23*, a Inwestorem – *Gminą Wydminy w Wydminach, ul. Grunwaldzka 74* na wykonanie przedmiotowej dokumentacji projektowo – kosztorysowej pod planowane zadania.
- b) Prawomocna decyzja nr 86/13 o warunkach zabudowy RK.6730.86.2013 z dnia 13 listopada 2013r., wydana przez Wójta Gminy Wydminy.
- c) Uzgodniona z Inwestorem oraz Użytkownikami (*na podstawie przedstawionych wytycznych użytkowych*) koncepcja architektoniczna i funkcjonalna projektowanej inwestycji.
- d) Archiwalne dokumentacje dostarczone przez Zamawiającego - projekt architektoniczno - budowlany zmiany sposobu użytkowania części budynku Gminnego Ośrodka Kultury na pomieszczenia biurowe Urzędu Gminy – aneks do projektu budowlanego zatwierdzonego decyzją 28.05.2009r., wykonany przez DOM-BUD, 16-400 Suwałki, ul. Korczaka 2, w listopadzie 2012r. oraz inwentaryzacja budowlana wraz z opinią konstrukcyjno – budowlaną budynku GOK w Wydminach, wykonane przez MJC Consulting Marię Cejmer, 11-041 Olsztyn, ul. Żbicza 23 w listopadzie 2011r.
- e) Wizje lokalne oraz uzupełniające pomiary inwentaryzacyjne, wykonane przez Biuro Usług Projektowych oraz orzeczenie - ekspertyza techniczna budynku do celów projektowych adaptowanego budynku.
- f) Normy, normatywy i warunki techniczne projektowania.
- g) Uzgodnienia międzybranżowe.
- h) Aktualna mapa sytuacyjno – wysokościowa przedmiotowego terenu w skali 1:500.

2. Przedmiot inwestycji

Przedmiotem opracowania jest projekt zagospodarowania terenu i projekt budowlany przebudowy i zmiany sposobu użytkowania części budynku Urzędu Gminy i Gminnego Ośrodka Kultury w Wydminach na docelowe potrzeby Urzędu Gminy w Wydminach, Gminnego Ośrodka Kultury, sali kinowo – koncertowej i biblioteki publicznej wraz z przebudową schodów zewnętrznych i rozbudową o zadaszenie. Obiekt powyższy zlokalizowany jest w Wydminach przy ul. 40-lecia PRL na działce ewidencyjnej nr 716. Projektowane zmiany w projekcie zagospodarowania terenu dotyczą jedynie obszaru bezpośrednio przyległego do opracowywanego budynku w jego strefach wejściowych.

Przedmiotowy projekt budowlany, uwzględniający normatywy warunków technicznych projektowania oraz uzgodnioną z Inwestorem koncepcję architektoniczno – funkcjonalną, realizowany jest na bazie istniejących przyłączy technicznych i instalacji wewnętrznych w budynku oraz będzie stanowił podstawę do wydania pozwolenia na budowę w zakresie projektowanych zmian.

Projektowana inwestycja nie naruszy interesów osób trzecich i nie będzie ograniczać funkcji sąsiednich działek, będzie zgodna z warunkami technicznymi, jakim powinny odpowiadać budynki i ich usytuowanie jak również z przepisami sanitarnymi, bhp i przeciwpożarowymi.

3. Stan istniejący

a) usytuowanie

Opracowywany budynek zlokalizowany jest centralnie na działce o nr ewidencyjnym 716 po północno – wschodniej stronie ul. 40-lecia PRL w Wydminach. Wzdłuż budynku po jego północno – wschodniej i północno – zachodniej stronie przebiega droga dojazdowa ze zjazdem z ul. 40-lecia PRL. Od strony południowo – wschodniej przedmiotowy budynek graniczy z placem parkingowym w nawierzchni kostki betonowej.

Główne wejście do Gminnego Ośrodka Kultury zlokalizowane jest od strony północno – zachodniej, natomiast do częściowo zaadaptowanego Urzędu Gminy od strony południowo – wschodniej (drugie wejście jest obecnie nieużytkowane). Północno – wschodnia ściana budynku posiada wejście z pochylnią do kotłowni obiektu, zlokalizowanej w pomieszczeniu piwnicy, natomiast południowo – zachodnia elewacja posiada wejście wraz pochylnią dla osób niepełnosprawnych do nieużytkowanych i niewykończonych obecnie pomieszczeń parteru i piętra budynku oraz zjazd do pomieszczenia magazynowego w poziomie kondygnacji piwnicy.

Działka Inwestora wraz z opracowywanym budynkiem nie jest położona w strefie ochrony konserwatorskiej (nie jest wpisana do rejestru zabytków), nie występuje na obszarze eksploatacji górniczej oraz nie podlega ochronie na podstawie ustaleń miejscowego planu zagospodarowania przestrzennego. Nie przewiduje się zagrożeń dla środowiska oraz higieny i zdrowia użytkowników obiektu i jego otoczenia. Teren na którym zlokalizowany jest obiekt nie jest objęty obszarowymi formami ochrony przyrody.

b) zainwestowanie

Przedmiotowa parcela Inwestora o nr 716 z przedmiotowym obiektem kubaturowym, będącym przedmiotem niniejszego opracowania stanowi w pełni uzbrojony i zainwestowany teren wolnostojącej zabudowy usługowej wraz z zagospodarowanym przyległym terenem wokół budynku w postaci wykonanej komunikacji wewnętrznej (ciągi piesze, droga dojazdowa, place i parkingi) i dekoracyjnej zieleni niskiej.

Teren objęty opracowaniem zawiera adaptowaną w niniejszym projekcie bryłę budynku wraz z bezpośrednio przyległymi do niego strefami wejściowymi do poszczególnych części funkcjonalnych budynku.

Funkcjonujący w strukturze miejscowości teren Inwestora posiada zachowany w niniejszym opracowaniu od strony południowo - zachodniej zjazd z ul. 40-lecia PRL. Infrastruktura techniczna występuje w postaci wykonanych i adaptowanych w niniejszym opracowaniu przyłączy: wodociągowego, kanalizacji sanitarnej oraz przyłącza telefonicznego i linii zasilającej nn. Ogrzewanie opracowywanego obiektu i c.w. jest realizowane obecnie przez zlokalizowaną w piwnicy kotłownię na olej opałowy.

Obecnie budynek jest częściowo użytkowany na 3 kondygnacjach (podziemnej i dwóch nadziemnych), poddasze jest całkowicie nieużytkowane. Istotna część budynku (ok. 30-40%) jest w stanie surowym niewykończonym. W budynku znalazły miejsce pomieszczenia instytucji Urzędu Gminy, Gminnego Ośrodka Kultury, Gminnego Ośrodka Pomocy Społecznej i Placówki Wsparcia Dziennego oraz biblioteki z czytelnią i sali widowiskowej ze sceną, pełniące również funkcję sali sportowej.

Konstrukcja budynku mieszana: ławy i stopy fundamentowe żelbetowe monolityczne, ściany konstrukcyjne fundamentowe i piwniczne murowane z bloczków ściennych betonowych na zaprawie cem.-wap., kondygnacji nadziemnych z bloczków gazobetonowych na zaprawie cem. – wap., stopy żelbetowe wykonane z płyt kanałowych prefabrykowanych (częściowo wzmocnione na ramach stalowych) oraz monolityczne na belkach stalowych, nadproża nad otworami okiennymi i drzwiowymi prefabrykowane żelbetowe typu L19, podciąg i nadproża żelbetowe monolityczne, prefabrykowane oraz stalowe profilowe; konstrukcję stropu w sali gimnastycznej stanowią płyty korytkowe oparte na wiązarach strunobetonowych, klatki schodowe żelbetowe monolityczne, konstrukcja więźby dachowej drewniana, wielospadowa z pokryciem blachą stalową malowaną.

c) konfiguracja terenu

Przedmiotowa działka w rejonie niniejszego opracowania jest praktycznie terenem płaskim. Projekt niniejszy zachowuje w pełni istniejące rzędne terenu przy opracowywanych strefach wejściowych do budynku.

d) opinia geotechniczna

Opinia dotycząca charakterystyki podłoża gruntowego pod planowane przedsięwzięcie wynika z przedstawionej informacji od Inwestora, badań makroskopowych podłoża oraz z analizy wyników porównawczych dla inwestycji sąsiednich.

Wynika stąd, iż w strefie lokalizacji realizowanej kubatury występują proste warunki gruntowe, a więc warunki geotechniczne pozwalające na bezpośrednie posadowienie budynków, pod warunkiem usunięcia warstwy gleby oraz nasypów. Analiza wyników badań terenowych pozwala stwierdzić, że

w budowie geologicznej dokumentowanego terenu udział biorą utwory czwartorzędowe: holoceni i plejstoceni. Holocen występuje jako nasypy niekontrolowane. Plejstocen jest reprezentowany przez grunty przepuszczalne wykształcone w postaci piasków drobnych i średnich.

Projektowany obiekt należy zaliczyć do pierwszej kategorii geotechnicznej przy prostych warunkach gruntowych.

Warunki gruntowo – wodne są korzystne i nie będą utrudniać wykonania robót budowlanych w strefie przyziemia i strefy fundamentowania zadania wejścia budynku.

4. Projektowane zagospodarowanie terenu

Projektowane zmiany w projekcie zagospodarowania terenu dotyczą jedynie terenu bezpośrednio przyległego do opracowywanego budynku w jego strefach wejściowych. Wyniknęły one w związku z koniecznością dostosowania gabarytów stopni schodowych i ich korekty do normowych wymiarów dla wejść głównych do budynku, przebudowy schodów zewnętrznych związanych z montażem pionowej platformy elektrycznej dla osób niepełnosprawnych przy wejściu do Gminnego Ośrodka Kultury oraz rozbudowy budynku o zadanie wejścia do Urzędu Gminy. Przy północno – wschodniej ścianie budynku zlokalizowano zewnętrzny agregat chłodniczy.

Pozostały istniejący sposób zagospodarowania terenu wraz z wykonanymi do budynku przyłączami infrastruktury technicznej oraz funkcje w przyległym terenie Inwestora (parkingi, place i obsługa komunikacyjna pieszo-jezdna, tereny zielone, śmietnik gospodarczy oraz adaptowany przebieg infrastruktury technicznej) nie ulegają zmianie i zostaną adaptowane w projekcie zagospodarowania. Bryła budynku - poziom posadowienia parteru, szerokość jego elewacji, układ i nachylenie połaci dachowych oraz wysokość okapu i kalenicy głównej budynku adaptowanego również pozostają bez zmian.

5. Zestawienie danych powierzchniowych

- a) powierzchnia terenu inwestycji w granicach opracowania
- powierzchnia zabudowy projektowanego budynku – 1648,70 m²
 - w tym:
 - budynek – 1475,50 m²
 - elementy zewnętrzne – schody i pochylnie – 146,60 m²
 - projektowana rozbudowa - zadanie – 26,60 m²

opracował

mgr inż. arch. Marek Kochański
wzawienie budowlane do projektowania
dyplomem w specjalności architektonicznej
nr ewid. SUW-2969

OPIIS TECHNICZNY

DO PROJEKTU ARCHITEKTONICZNO-BUDOWLANEGO

1. Opis inwestycji

a) stan istniejący

Opracowywany obiekt to budynek wolnostojący o zwartej bryle, na planie prostokąta z uskokami, w całości podpiwniczony, z dwiema kondygnacjami nadziemnymi i poddaszem nieużytkowym. Budynek niniejszy został zaprojektowany i zrealizowany w okresie 1970 - 1980r., według obowiązujących wówczas przepisów, norm oraz zasad sztuki budowlanej. Pierwotnym przeznaczeniem budynku było powstanie wielofunkcyjnego Gminnego Ośrodka Kultury w Wydminach.

Budynek wykonany został w technologii tradycyjnej murowanej z wykorzystaniem elementów prefabrykowanych w technologii wieloblokowej „Cegła Żerańska” i przykryty wysokim wielospadowym dachem drewnianym. Do głównej bryły budynku, od jego strony frontowej od ul. 40-lecia PRL przylega parterowa w pełni podpiwniczona część wejściowa do obiektu. Konstrukcję nośną przedmiotowego budynku stanowią ławy i stopy fundamentowe żelbetowe monolityczne, ściany murowane z bloczków ściennych betonowych (część podziemna - ściany zewnętrzne o gr.38cm tj. bloczek betonowy gr.12cm + pustka powietrzna gr.2cm + bloczek betonowy gr.24cm, wymurowane jako mijankowo – szczelinowe, ściany wewnętrzne o gr.24cm wymurowane jako pełne z tradycyjnym przewiązaniem murarskim) oraz ściany z bloczków gazobetonowych na zaprawie cementowo -wapiennej (część nadziemna - ściany zewnętrzne o gr.42cm tj. bloczek gazobetonowy gr.12cm + pustka powietrzna gr.6cm + bloczek gazobetonowy gr.24cm, wymurowane jako mijankowo – szczelinowe i ocieplone od zewnątrz styropianem według metody BSO, ściany wewnętrzne o gr.24cm wymurowane jako pełne z tradycyjnym przewiązaniem murarskim). W obiekcie występują stopy żelbetowe, wykonane z otworowych płyt kanałowych prefabrykowanych oraz monolityczne na belkach stalowych profilowych; słupy żelbetowe monolityczne oraz stalowe profilowe, dźwigary stropowe nad salą gimnastyczną wykonano jako prefabrykowane strunobetonowe, stanowiące konstrukcję wsporczą pod płyty korytkowe, w pozostałej części budynku występują podciąg, wieńce i nadproża żelbetowe monolityczne, prefabrykowane oraz stalowe profilowe. Jako konstrukcję wzmacniającą płyty stropowe oprócz podciągów żelbetowych monolitycznych i prefabrykowanych, wykonano podciąg stalowy z elementów gorącowalcowanych o przekrojach dwuteowych i ceowych spawanych w „puszkę” lub w dwuteownik. Podciąg oparte są na ścianach murowanych i słupach stalowych. Nad otworami okiennymi oraz drzwiowymi wykonano nadproża prefabrykowane żelbetowe typu L19 o rozpiętościach dostosowanych do poszczególnych szerokości otworów.

Klatki schodowe wykonano jako żelbetowe monolityczne, z biegiem schodowymi płytowymi opartymi na spocznikach i stropach żelbetowych. Dach wielospadowy o nachyleniu połaci ok. 15° wykonano w konstrukcji drewnianej - konstrukcję główną stanowią szeregi ścian stolcowych o różnych wysokościach, dostosowywanych do nachylenia poszczególnych części połaci. Obwodowo wzdłuż krawędzi stropu poddasza wykonano murowaną ściankę kolankową usztywnioną rdzeniami i wieńcem żelbetowym. Słupy o przekroju 16/16cm oparte są na stropach poprzez drewniane podwaliny, słupy zlokalizowane nad salą gimnastyczną ustawione są na wiązarach strunobetonowych. Krokwie drewniane o przekroju 10/15cm oparte są na ścianach stolcowych poprzez wieloprzęsłowe płatwie drewniane 16/18cm. Elementami usztywniającymi przestrzeń konstrukcję dachu są drewniane miecze, belki koszowe, belki krawędziowe oraz kleszcze stężące sąsiednie ścianki stolcowe. Połacie dachowe pokryto blachą stalową w arkuszach na deskowaniu pełnym. Konstrukcję dachu wybudowano z zastosowaniem kątowników stalowych oraz gwoździ do łączenia krokwi z płatwiami i wymianami.

Brak jest informacji na temat wbudowanych materiałów tj. klasy betonów i stali zbrojeniowej oraz profilowej, marek zapraw murarskich, klasy bloczków ściennych oraz klasy drewna pod więźbę dachową.

W budynku wykonane są instalacje sanitarne: wodociągowa, hydrantowa ppoż, kanalizacja sanitarna, c.w.u. i c.o. z kotłowni na olej opałowy wbudowanej w budynek, wentylacja grawitacyjna oraz częściowo mechaniczna, odprowadzenie wód z dachu rurami spustowymi na teren przyległy i instalacje elektryczne: inst. oświetlenia i gniazd wtykowych, siłowa, telefoniczna i odgromowa.

Bezpośrednie sąsiedztwo budynku stanowią utwardzone w nawierzchni kostki betonowej ciągi piesze oraz zielen niska.

b) charakterystyka ogólna inwestycji

Przedmiotem opracowania jest projekt budowlany inwestycji polegającej na przebudowie i zmianie sposobu użytkowania części budynku Urzędu Gminy i Gminnego Ośrodka Kultury w Wydminach na potrzeby Urzędu Gminy w Wydminach, sali kinowo - koncertowej i biblioteki publicznej wraz z przebudową schodów zewnętrznych, związanych m.in. z montażem pionowej platformy elektrycznej dla osób niepełnosprawnych przy wejściu do Gminnego Ośrodka Kultury i rozbudową o zadaszenie przy wejściu do Urzędu Gminy.

W ramach przebudowy projektowanej funkcji w budynku przewidziano budowę trzykondygnacyjnej klatki schodowej od kondygnacji piwnicy do pierwszego piętra wraz z montażem dźwigu osobowego, umożliwiającego transport osobom niepełnosprawnym ruchowo do usług i instytucji na wszystkich kondygnacjach użytkowych.

Mając na uwadze przepisy ochrony przeciwpożarowej, ze względu na lokalizację w części przestrzeni poddasza funkcji użytkowej, koniecznym stał się wymóg wydzielenia pożarowo niezależnej klatki schodowej (obudowanej ścianami i stropami REI 60 oraz zamykanej drzwiami EI 30 i naświetlami EI60),

obsługującej funkcję Urzędu Gminy i stanowiącej pionową drogę ewakuacyjną z budynku.

Na rysunkach przekrojów poziomych określono zakres opracowania pod planowaną docelową funkcję Urzędu Gminy, Gminnego Ośrodka Kultury, sali kinowo – koncertowej i biblioteki publicznej. Istniejące funkcje usługowo – administracyjne w obiekcie zaadaptowano w całości i skomunikowano z funkcją nowoprojektowaną.

Zmiana sposobu użytkowania i przebudowa pomieszczeń pod funkcję projektowaną w pomieszczeniu sali widowiskowej na parterze (obecna sala sportowo - widowiskowa stanowiąca centralną część i zaadaptowana na salę kinowo – koncertową, przeznaczoną dla max. 100 osób) oraz pomieszczeń Gminnego Ośrodka Kultury i Biblioteki Publicznej na kondygnacjach piwnic, parteru i piętra budynku związana jest z przebudową instalacji wewnętrznych i zmianą aranżacji pomieszczeń już funkcjonujących. Pozostałe pomieszczenia w piwnicy, parterze, piętrze i częściowo poddaszu budynku, adaptowane pod funkcję Urzędu Gminy wraz z ogólnodostępną przestrzenią komunikacyjną i towarzyszącą w chwili obecnej prezentują stan surowy niewykończony (bez posadzek, okładzin i instalacji technicznych) i w pełni muszą zostać zagospodarowane pod nową funkcję użytkową.

Zmiana sposobu użytkowania części budynku istniejącego wymusza kompleksową przebudowę wewnątrz obiektu wraz z pełną wymianą instalacji technicznych. Projekt przewiduje kompleksowy remont i zmianę wykończenia wewnętrznego budynku i aranżacji wewnątrz - likwidację i wykonanie nowych ścian działowych, kompleksową korektę gabarytów istniejących i wykorzystanych w projekcie otworów drzwiowych wraz z wymianą stolarki wewnętrznej, wyrównanie poziomów na poszczególnych kondygnacjach z jednoczesnym wykonaniem warstw podłogowych na stropach istniejących (w stanie surowym) oraz modernizację i wymianę wszystkich posadzek w obiekcie z założeniem izolacji w projektowanych posadzkach pomieszczeń mokrych), całkowity remont pod projektowane wykończenie wewnętrzne budynku – tynki, okładziny, zabudowy wraz z malowaniem. Projektowana przebudowa wymusiła w budynku istniejącym przebicia ścian konstrukcyjnych dla projektowanych otworów wewnętrznych, wewnętrzne wyburzenia otworów pod projektowane otwory drzwiowe, zamurowania otworów nie wykorzystanych w wewnętrznych ścianach działowych i konstrukcyjnych oraz przesklepienia nowymi żelbetowymi stropami pomieszczeń po uprzedniej likwidacji stropów pod montaż nowej, otwartej i ogólnodostępnej klatki schodowej z dźwigiem osobowym.

Intencją autora niniejszego opracowania jest stworzenie jednorodnej architektury dla adaptowanego obiektu dla spełnienia prawidłowego wewnętrznego układu funkcjonalnego obiektu i wymogów ochrony przeciwpożarowej oraz doinwestowanie budynku w materiały budowlane i wykończeniowe spełniające normy technologiczne, techniczne i estetyczne oraz utrzymujące wysoki standard wykończenia.

c) charakterystyka użytkowa**PIWNICE:** (istniejące pomieszczenia adaptowane - 408,89 /m²/)

0.1	Komunikacja + szatnia	-	82,01
0.2	Pom. magazynowe biblioteki	-	15,40
0.3	Pom. mag. - archiwum biblioteki	-	133,85
0.4	Pomieszczenie magazynowe	-	15,19
0.5	Magazyn sprzętu terenowego	-	50,00
0.6	Korytarz	-	8,46
0.7	Wc damskie	-	15,36
0.8	Wc męskie	-	13,39
0.9	Pomieszczenie gospodarcze	-	2,88
0.10	Wc osób niepełnosprawnych	-	5,68
0.11	Komunikacja	-	110,19
0.12	Pomieszczenie magazynowe	-	24,02
0.13	Klatka schodowa	-	11,58
0.14	Pomieszczenie gospodarcze	-	8,81
0.15	Sala obrad - świetlica	-	89,17
0.16	Pomieszczenie magazynowe	-	43,95
0.17	Klatka schodowa	-	14,07
0.18	Archiwum	-	78,15
0.19	Przedsiónek	-	16,42
0.20	Magazyn opału - pelet	-	21,40
0.21	Kotłownia	-	37,11
	Razem	-	797,09 /m²/

PARTER: (istniejące pomieszczenia adaptowane - 358,93 /m²/)

1.1	Wiatrołap	-	8,51
1.2	Komunikacja	-	80,08
1.3	Pom. techniczne rozdzielni elektr.	-	8,86
1.4	Komunikacja	-	25,07
1.5	Klatka schodowa	-	24,07
1.6	Pomieszczenie kasy biletowej	-	9,07
1.7	Pokój biurowy	-	18,39
1.8	Pokój kierownika biblioteki	-	16,21
1.9	Czytelnia biblioteki publicznej	-	150,24
1.10	Komunikacja - wiatrołap	-	32,77
1.11	Widownia sali kinowej	-	208,03
1.12	Scena koncertowa	-	133,55
1.13	Schody	-	4,96
1.14	Szatnia	-	18,73
1.15	Przedsiónek	-	4,80
1.16	Wc męskie	-	6,31
1.17	Wc damskie	-	5,74

1.18 Komunikacja	-	35,40
1.19 Pokój biurowy-referat kom.- inwest.	-	42,24
1.20 Pokój biurowy	-	15,82
Razem	-	848,85 /m² /

1 PIĘTRO: (istniejące pomieszczenia adaptowane - 120,19 /m²/)

2.1 Komunikacja + klatka schodowa	-	47,15
2.2 Komunikacja	-	64,12
2.3 Pokój biurowy	-	11,84
2.4 Pokój kierownika GOK	-	15,83
2.5 Pokój instruktorów	-	16,10
2.6 Galeria rękodzieła	-	53,50
2.7 Sala zajęć plastycznych	-	33,56
2.8 Pomieszczenia projektora	-	14,78
2.9 Pomieszczenie magazynowe	-	8,67
2.10 Korytarz	-	8,43
2.11 Wc męskie	-	9,56
2.12 Wc damskie	-	11,16
2.13 Wc osób niepełnosprawnych	-	5,71
2.14 Pomieszczenie gospodarcze	-	4,90
2.15 Komunikacja	-	131,47
2.16 Pokój biurowy	-	19,49
2.17 Kancelaria tajna	-	5,91
2.18 Klatka schodowa	-	20,23
2.19 Pokój biurowy	-	16,24
2.20 Pokój biurowy	-	28,03
2.21 Pokój zastępcy wójta	-	15,00
2.22 Sekretariat	-	22,13
2.23 Aneks kuchenny	-	5,92
2.24 Pokój wójta	-	27,35
2.25 Pokój księgowej	-	16,32
2.26 Pokój biurowy - księgowość	-	42,92
2.27 Garderoba	-	17,78
2.28 Hall + schody	-	24,25
Razem	-	698,35 /m² /

PODDASZE:

3.1 Klatka schodowa	-	11,71
3.2 Komunikacja	-	34,45
3.3 Pomieszczenie socjalne	-	27,80
3.4 Pomieszczenie socjalne	-	14,71
3.5 Aneks kuchenny	-	11,60
3.6 Pomieszczenie gospodarcze	-	7,92
3.7 Pomieszczenie gospodarcze	-	7,93
Razem	-	116,12 /m² /

d) dane obliczeniowe budynku projektowanego

Zachowano rzędną parteru budynku istniejącego **0,00=147,02 m.n.p.m.** na wykończonej posadzce, założoną jako wspólną również dla pomieszczeń projektowanej przebudowy i zmiany sposobu użytkowania.

UWAGA: W trakcie realizacji inwestycji należy bezwzględnie sprawdzić i ewentualnie skorygować rzędne posadzek na poszczególnych kondygnacjach w projektowanej przebudowie w odniesieniu do rzędnych poziomów budynku istniejącego, w celu uzyskania jednakowego poziomu wykończonej posadzki.

- powierzchnia zabudowy ogółem	- 1648,70 m ²
w tym: - budynek	- 1475,50 m ²
- elementy zewnętrzne – schody i pochylnie	- 146,60 m ²
- projektowana rozbudowa - zadaszenie	- 26,60 m ²
- powierzchnia użytkowa (netto) ogółem	- 3348,42 m ²
w tym: - część projektowana - przebudowa	
i zmiana sposobu użytkowania	- 2460,41 m ²
- część istniejąca adaptowana	- 888,01 m ²
- powierzchnia całkowita ogółem	- 4132,00 m ²
w tym: - część projektowana - przebudowa	
i zmiana sposobu użytkowania	- 3147,50 m ²
- część istniejąca adaptowana	- 984,50 m ²
- kubatura ogółem	-17930,00 m ³
w tym: - część projektowana - przebudowa	
i zmiana sposobu użytkowania	-14380,00 m ³
- część istniejąca adaptowana	- 3550,00 m ³

e) opis architektoniczno – budowlany

Przy projektowanej przebudowie i zmianie sposobu użytkowania części przedmiotowego budynku należy uwzględnić wymogi budowlane według wytycznych projektu branży konstrukcyjnej oraz przyjąć wszystkie wnioski i zalecenia odnośnie remontu, adaptacji i przebudowy pomieszczeń pod nową funkcję usługową według orzeczenia - ekspertyzy techniczno – budowlanej.

UWAGA: Z powodu szeregu wtórnych przeróbek zasadniczej bryły i wewnątrz budynku oraz braku pełnego dostępu do elementów budowlanych wymiary uwzględnione w projekcie oraz charakterystykę budowlaną należy traktować jako przybliżone. Wszelkie kolizje projektowe z zastanymi elementami konstrukcyjnymi należy skonsultować na etapie realizacji inwestycji - nadzoru autorskiego i inwestorskiego.

Poniżej przedstawiono opis elementów projektowanych, dotyczących przebudowy wewnątrz pod zmieniane i nowe funkcje w obiekcie oraz przebudowy zewnętrznych elementów wejściowych z rozbudową o zadaszenie wejścia do budynku.

- **Ławy i stopy fundamentowe** – (pod przebudowę zewnętrznych elementów wejściowych) żelbetowe wylewane z betonu C16/20, pod ławami chudy beton C8/10 gr. 10cm – całość według zaleceń w projekcie konstrukcyjnym. Gabaryty płyty fundamentowej pod zewnętrzną pionową platformę elektryczną oraz

podszycia dźwigu osobowego należy wykonać zgodnie z kartą techniczną dostawcy urządzenia. W razie zalegania poniżej projektowanego poziomu posadowienia gruntów nienośnych, należy je wybrać, a wykop uzupełnić piaskiem grubym lub średnim zagęszczonym do $I_d = \min 0,5$. Ściany fundamentowe murowane z cegły ceramicznej pełnej klasy 15MPa lub bloczków betonowych M2 i M4 gr. 25cm na zaprawie cementowej marki 5 MPa, z usztywniającymi rdzeniami żelbetowymi z betonu C16/20.

- **Ściany nadziemia** – wewnętrzne zamurowania ścian do grubości ścian istniejących i projektowane ścianki działowe w budynku z lekkich bloczków betonu komórkowego odmiany 04 lub bloczków [REDAKTOWANE] (variantowo bloków [REDAKTOWANE] gr. 12,0cm lub 25,0cm na zaprawie cementowo – wapiennej marki 5 MPa (w pomieszczeniach mokrych variantowo z cegły dziurawki gr. 6,5cm). Ścianki kolankowe wewnętrzne poddasza istniejące do wys. wewnętrznej połąci dachowej lekkie w konstrukcji drewnianej lub stalowej systemowe, obłożone płytą gipsowo - kartonową GKF z wypełnieniem wełną mineralną gr. 15,0cm. Podobny rodzaj ścianki lekkiej użyto do obudowy centrali wentylacyjno-klimatyzacyjnej na poddaszu

- **Stropy** – spoczniki, podesty i biegi schodowe projektowanej klatki schodowej płytowe żelbetowe monolityczne, oparte na ścianach konstrukcyjnych i podciągach stropowych, wylewane z betonu C16/20 oraz uzupełniające przesklepienia stropowe poszczególnych kondygnacji w konstrukcji monolitycznej, wylewanej z betonu C16/20 wg. projektu konstrukcji.

- **Podciągi, słupy, wieńce i nadproża** – w konstrukcji monolitycznej, wylewanej z betonu C16/20 wg. projektu konstrukcji, nad formowanymi otworami w ścianach istniejących wykonać belki z kształtowników stalowych. Projektowany zewnętrzny podest wejściowy do budynku betonowy, wylewany na gruncie.

- **Kominy wentylacyjne** – istniejące z korektą usytuowania włączenia do pionowych kanałów grawitacyjnych dla projektowanych pomieszczeń według rysunku projektowanej modernizacji. Należy zmodernizować istniejący komin dymowy kotłowni w celu montażu dwóch rurowych przewodów dymowych z przeprojektowanej kotłowni na biomasę. Wentylacja nowotworzonych pomieszczeń pierwszego piętra i poddasza użytkowego za pomocą systemowych wywiewników wentylacyjnych dachowych z obrotową nasadą wspomagającą (turbowent), celem wzmoczonego wentylowania pomieszczeń. Wewnątrz pomieszczeń wloty pionów wentylacyjnych z kratkami 14×21cm należy umieścić na poziomie 15cm pod sufitem. W przypadku przejścia przez pomieszczenia użytkowe kanały obmurowane (również obudowy pionów kanalizacyjnych) cegłą dziurawką gr. 6,5cm, ewentualnie z lekkich bloczków gazobetonowych gr. 6cm. i wyprowadzone ponad dach budynku z nasadą kominową. Zabudowy poziome dla leżaków wentylacyjnych i obudowy pionów instalacyjnych płytami gipsowo – kartonowymi zdystansowanymi na ruszcie aluminiowym lub stalowym GKF (w pomieszczeniach higieniczno - sanitarnych użycie płyty wodoodpornej lub laminowanej).

- **Więźba dachowa** - (do zachowania - konserwacji i wzmocnienia w przypadku stwierdzenia ugięć w trakcie prac budowlanych). W użytkowanych

W pomieszczeniach socjalnych na poddaszu wykonano wzmocnienie w postaci drewnianej płatwi pośredniej, podpartej mieczami i słupami. Elementy drewniane dachu impregnowane preparatem przeciwko technicznym szkodnikom drewna budowlanego i związanym z zabezpieczeniowym przeciwpożarowym - „[REDAKTOWANE]” o właściwościach ognio- grzybo- i owadochronnych oraz w celu nadania dla drewna cech materiału trudnozapalnego. Ławy kominiarskie (barierki śniegowe istniejące) należy wykonać według warunków technicznych wykonania robót (oznaczenia na rzucie dachu).

- **Izolacje przeciwwilgociowe** – pozioma ścian fundamentowych 2 x papą asf. na lepiku asf. lub papą termozgrzewalną, pionowa ścian fundamentowych 2 x lepikiem asfaltowym na gorąco na zatartym zaprawą cementową i zagruntowanym emulsją asf. podłożu ściennym. W pomieszczeniach mokrych izolacja wodoszczelna w postaci 2 x papy asfaltowej powlekanej ze sklejeniem zakładów lub folii w płynie i wyprowadzonej 15cm na przyległe ściany.

- **Izolacja parochronna** stropodachu – folia polietylenowa lub papa asfaltowa kładzona bezpośrednio na płycie żelbetowej stropowej piętra w przestrzeni poddasza nieużytkowego pod ociepleniem lub folia PE pod ocieploną drewnianą konstrukcją stropodachową oraz stropu nad pomieszczeniami mokrymi – 1 x papa asfaltowa lub folia polietylenowa kładzona bezpośrednio na płycie - konstrukcji stropowej.

- **Izolacje akustyczne** – stropów budynku wkładką styropianu twardego gr. 3cm (zróznicowanego w przypadku wyrównania poziomów z istniejącymi wykonanymi posadzkami w budynku, m.in. 5cm w sąsiedztwie projektowanej klatki schodowej). Dla sali kinowo - koncertowej oraz pomieszczenia projektora na piętrze przyjęto system sufitów i okładzin – paneli akustycznych, np. porównywalny do systemu [REDAKTOWANE], w którym pionowe pochłaniacze dźwięku zastosowane są jako dodatkowe absorbery - uzupełnienie sufitów akustycznych. Pozwalają one uzyskać znakomite warunki akustyczne w pomieszczeniach, zwłaszcza tych o dużej kubaturze. Niepalne i dźwiękochłonne panele ścienne [REDAKTOWANE] - [REDAKTOWANE] C gr.40mm mają ukrytą konstrukcję nośną, istnieje możliwość demontażu poszczególnych paneli. Krawędzie [REDAKTOWANE] tworzą dyskretne połączenie i nie wymagają użycia widocznych profili między panelami. System składa się z paneli [REDAKTOWANE] i konstrukcji [REDAKTOWANE] o łącznej przybliżonej wadze 5 kg/m². Rdzeń paneli z wełny szklanej o wysokiej gęstości, w technologii 3RD. Konstrukcja wyprodukowana jest z ocynkowanej stali malowanej proszkiem. Powierzchnia licowa pokryta jest tkaniną z włókna szklanego ([REDAKTOWANE] w 16 kolorach oraz [REDAKTOWANE] z nadrukowanymi wzorami), specjalnie wzmocnioną tkaniną z włókna szklanego (Super G) lub powłoką malarską ([REDAKTOWANE]). Tył płyty pokryty welonem szklanym, krawędzie są malowane. Krawędzie dłuższych boków panela są częściowo przykryte przez powierzchnię licową. W projekcie widoczna powierzchnia pokryta jest tkaniną z wełny szklanej ([REDAKTOWANE]) w kolorze ciemnym bordowym (fioletowym) dla ścian - [REDAKTOWANE]. Najbliższy kolor NCS: S 7020-R50B. Odbicie światła 6%.

Jako system sufitów podwieszonych, który znajduje zastosowanie przede wszystkim w salach kinowych przewiduje się system porównywalny z systemem [REDAKTOR] z ukrytą konstrukcją, przewidziany do pomieszczeń, gdzie wymagana jest ciemna (czarna matowa) powierzchnia sufitu oraz możliwość kontrolowania rozprzestrzeniania się dźwięku. Ścięte krawędzie tworzą delikatny rysunek sufitu. Płyty są łatwo demontowalne. System przeznaczony do stosowania wszędzie tam, gdzie wymagany jest ciemny sufit w niewielkim stopniu odbijający światło, z niewidoczną konstrukcją nośną i możliwością demontażu pojedynczych płyt. System składa się z płyt [REDAKTOR] B. o gr.40mm i konstrukcji nośnej [REDAKTOR] o łącznej przybliżonej wadze 4 kg/m² (5 kg/m² z [REDAKTOR]). Rdzeń płyty z wełny szklanej o wysokiej gęstości wykonanej w technologii 3RD. Powierzchnia licowa to matowo czarny welon szklany, tył płyty także zabezpieczono welonem szklanym. Dostępne są również płyty Sombra Ds/gamma z powierzchnią odbijającą dźwięk. W celu zwiększenia pochłaniania dźwięku w niskich częstotliwościach, nad sufitem umieszcza się dodatkowo płyty [REDAKTOR]. Tylko użycie oryginalnej konstrukcji i akcesoriów montażowych gwarantuje pełną funkcjonalność systemu. Konstrukcja wykonana jest z ocynkowanej stali i modułach 600x600mm i 600x1200mm.

-Izolacje termiczne – (projektowane) nowych podłóg na gruncie w piwnicy styropianem twardym gr.10cm, stropodachu wełną mineralną gr. 20cm na paroizolacji (na płycie stropowej piętra w przestrzeni wentylowanego poddasza nieużytkowego oraz w drewnianej pochyłej konstrukcji stropodachowej, ścianek kolankowych poddasza i ścianek trójkątnych lukarny wełną mineralną gr.15cm, kompleksowo ścian zewnętrznych przestrzeni użytkowej od strony poddasza nieużytkowego wełną mineralną gr.15cm, mocowaną od zewnątrz według technologii bezspoinowego systemu dociepleń BSO (ściany obwodowe sali kinowej, pomieszczenia Urzędu Gminy na poddaszu), np. „[REDAKTOR]” firmy [REDAKTOR] (przymocowanie płyt styropianowych do istniejącej powierzchni elewacyjnej ścian za pomocą masy klejącej z dodatkowym zastosowaniem łączników mechanicznych i wykonaniu na nich warstwy z zaprawy klejącej, zbrojonej tkaniną szklaną i warstwą wyprawy tynkarskiej).

-Instalacje sanitarne doprowadzone do przyłączy istniejących w budynku – wodociągowa i kanalizacji sanitarnej, c.w.u. i c.o. z przebudowanej kotłowni na pelet, zlokalizowanej w piwnicy budynku, instalacja hydrantowa ppoż, instalacja wentylacji grawitacyjnej i ze wspomaganiami, wentylacja mechaniczna oraz klimatyzacja; istniejące odprowadzenie wód z dachu rurami spustowymi na teren własny.

Instalacje elektryczne z instalacji wewnętrznej, w tym inst. oświetlenia i gniazd wtykowych, odgromowa oraz ochronna od porażenia, oświetlenia awaryjnego - bezpieczeństwa i ewakuacyjnego, instalacje technologiczne dla sali kinowej - kinotechniczne oraz instalacja oddymiania klatki schodowej. Wszystkie instalacje będą projektowane wg potrzeb i wymogów Inwestora, wykonane na podstawie projektów branżowych w niniejszym projekcie (projektowane jako kryte i w obudowie).

W projektowanej otwartej klatce schodowej zainstalowano dźwig osobowy w przeszklonej konstrukcji stalowej, umożliwiający pionowy transport osób niepełnosprawnych (konstrukcję stalową dla przeszklonego szybu wykonuje dostawca - producent urządzenia). Przed wykonaniem konstrukcji oraz elementów budowlano-wykończeniowych szybów należy szczegółowo zapoznać się z wymogami producenta i dostawcy urządzenia. W projekcie przyjęto dźwig o napędzie elektrycznym bez maszynowni - przykładowe rozwiązanie dźwigów osobowych typu 630-T2/T2-N Fabryki Urządzeń Dźwigowych [REDAKTOR] (udźwig 630kg, szerokość kabiny nieprzelotowej 1100mm i głębokość 1400mm, szerokość otwarcia drzwi 900mm, i wysokość 2000mm, szerokość szybu 1700mm i głębokość 1800mm, głębokość podszybia 1200mm, wysokość nadszybia 3400mm). Dobór urządzenia i jego dostawcy nastąpi na etapie realizacji.

- **Wykończenie wewnętrzne budynku** – tynki kat. III zatarte na gładko, malowane farbami dyspersyjnymi w kolorach białych i pastelowych, w pomieszczeniach higieniczno – sanitarnych i aneksach kuchennych wzdłuż ciągu technologicznego i pomieszczeniach gospodarczych glazura do wys. 210cm (w pomieszczeniu higieniczno-sanitarnym dostosowanym do potrzeb osób niepełnosprawnych należy zainstalować armaturę - poręcze rehabilitacyjne, umywalki uchylne profilowane, itp. wg. systemu np. [REDAKTOR] lub [REDAKTOR], przy obudowie leżaków wentylacyjnych oraz obudowie stropodachu drewnianego, lekkich i trójkątnych ścianek lukarn dachowych zastosować płyty gips. – kart. (np. [REDAKTOR] lub [REDAKTOR] o odpowiedniej odporności ogniowej. Sufity wszystkich pomieszczeń malowane farbą emulsyjną, w pomieszczeniu sali kinowo – koncertowej zastosowano sufity podwieszane i panele ściennie akustyczne (alternatywnie na sali czytelnicy biblioteki publicznej należy zastosować modułarny sufit podwieszony, np. systemu [REDAKTOR]). Biegi i spoczniki schodów należy zatrzeć od spodu zaprawą cementową na gładko, zaszpachlować i pomalować dwukrotnie farbą emulsyjną w kolorze białym.

Posadzki zgodnie z opisem na rys. przekrojów poziomych z materiałów gładkich, trwałych, zmywalnych, nienasiąkliwych i odpornych na działanie środków dezynfekcyjnych, ułożonych na wylewkach i podsypkach samopoziomujących o odpowiednim stopniu twardości. W pomieszczeniach higieniczno-sanitarnych i gospodarczo - kuchennych oraz w przestrzeni komunikacji ogólnej gres lub terrakota, natomiast w pozostałych pomieszczeniach użytkowych przyjęto homogeniczną wykładzinę naturalną linoleum do zastosowania obiektowego o parametrach nie gorszych niż [REDAKTOR] o grubości 2,5 mm, którą główną zaletą jest to że jest zabezpieczona powłoką ochronną [REDAKTOR] światłoutwardzalną, ekologiczną powłoką ochronną na bazie wody, nie wymagającą konserwacji po ułożeniu (trwałość kolorów ISO 105-B02 – min.6 w 8-stopniowej skali, pozostałość wgniecenia EN 433 - 0,08 mm, gwarancja 10-letnia, możliwość zastosowania jednokolorowych lub wielokolorowych sznurów do zgrzewania lub fluorescencyjnego - drogi ewakuacyjne, klasa antypoślizgowości DIN 51130 - R9, tłumienie odgłosów uderzeniowych EN ISO 717-2 - ≤ 5 dB, posiada deklarację zgodności ze znakiem CE EN 14041). Na podestach

przedwejsciowych przewiduje się zamontować wycieraczki systemowe (w wiatrołapie przewiduje się dodatkowo systemowe wycieraczki obiektowe – maty aluminiowe z wierzchnią warstwą rypsu).

Wewnętrzna stolarka drzwiowa drewniana płytowa (ze skrzydłami pełnymi) o ościeżnicach regulowanych obejmowych, natomiast w przestrzeni komunikacji ogólnej i klatek schodowych zunifikowana w profilu aluminiowym - przeszklona ze szkłem hartowanym lub klejonym, bezpiecznym i odpornym na uderzenia, wg. wytycznych wykonawczych producenta ślusarki. Zewnętrzne okna zmieniane w profilu istniejącym PCW. Do sali koncertowo – kinowej na parterze oraz pomieszczenia projektora na piętrze budynku należy zastosować wewnętrzne drzwi wejściowe o wymaganych właściwościach akustycznych, np. drzwi drewniane firmy [REDAKTOWANO] przeznaczone do sal kinowych i koncertowych. Balustrady wewnętrzne klatek schodowych wys. 110 cm, stalowe malowane proszkowo lub ze stali nierdzewnej systemu, np. [REDAKTOWANO], [REDAKTOWANO] lub [REDAKTOWANO] ewentualnie aluminiowe (anodowane) - systemowe, np. systemu „[REDAKTOWANO]”, [REDAKTOWANO], RB10 systemu [REDAKTOWANO] lub podobne, ze szczeblinkami poziomymi przelotowymi przez słupki lub linkami nierdzewnymi i z wypełnieniem szkłem bezpiecznym - płytami szklanymi odpornymi na uderzenia lub płytami tworzywowymi przezroczystymi.

- **Widownia sali kinowo- koncertowej** - Na sali widowni zastosowano jako amfiteatralnie ukształtowaną stałą systemową trybunę teleskopową. Trybuna została zaprojektowana zgodnie z normą EN13200 wraz z wytycznymi zawartymi w rozdziale nr 5 oraz będzie wykonana zgodnie z procedurą Zakładowej Kontroli Produkcji zgodnie z normą EN1090. Konstrukcja nośna trybuny została zaprojektowana do przenoszenia obciążeń zgodnie z wymogami normy EN 10025-2. Galwanizowane wkręty stalowe klasy 8.8 oraz śruby z podkładkami zabezpieczającymi są zgodne z wymogami normy DIN 912. Konstrukcja trybuny wykonana jest z profili prostokątnych (nie z blachy profilowanej) co gwarantuje stabilność i sztywność konstrukcji. Podłoga jest wykonana z materiału samogasnącego klasy DIN 68705-3, BFU 100, DIBt 100, E 1; ze specjalnej sklejki 18mm. Panele sklejki wspierają się na całej swej długości na konstrukcji stalowej podestu. System mocowania zapewnia sztywną, bezpieczną powierzchnię do chodzenia, z niewidocznymi elementami konstrukcji. Oświetlenie światłowodowe na całej szerokości stopni schodowych. Jako siedzisko widowni zastosowano w projekcie przykładowy fotel kinowy [REDAKTOWANO], trwale montowany za pomocą kotew montażowych dobranych do podłoża. Konstrukcja nośna fotela jest zamaskowana w estetycznej obudowie z metalu, całkowicie maskującej mocowanie do podłoża. Nogi fotela wykonane z profili stalowych, osłoniętych poszyciem z blachy. Szkielet boku fotela wykonany ze sklejki wielowarstwowej o gr.4,5 mm i bloków uniepalnionej gąbki ciętej. Boki pokryte tkaniną tapicerską. W górnej części podłokietniki wykonane z litego drewna bukowego. Siedzisko uchylne, wyprofilowane, zaprojektowane przy zachowaniu zasad ergonomii i gwarantujące komfort użytkowania. Metalowy stelaż siedziska zatopiony w piance poliuretanowej, wylewanej z dodatkiem uniepalniacza. Mechanizm składania siedziska sprężynowy, z systemem cichego zamykania. Siedzisko w pokrowcu z tkaniny

tapicerskiej, zamykanym na zamek błyskawiczny. Oparcie wykonane ze sklejki profilowanej z tapicerowaną poduszką. Tylna część oparcia wykonana z profilowanej sklejki lakierowanej w kolorystyce wybranej przez Zamawiającego. Szkielet oparcia wykonany z 12 mm sklejki wielowarstwowej. Poduszka oparcia składa się ze sklejki szkieletu oparcia o gr. 4,5 mm, formatki gąbki wykonanej z pianki poliuretanowej wylewanej z dodatkiem uniepalniacza oraz materiału tapicerskiego zamocowanego za pomocą zszywek i wkrętów. Siedzisko i oparcie tapicerowane tkaniną wykonana w 100% z Polyestru FR o odporności na ścieranie 50 000 cykli Martindale'a i klasyfikacji ogniowej: EN 1021-1, EN 1021-2, w kolorystyce wybranej przez Zamawiającego.

Wymiary fotela: wysokość całkowita do 880mm, głębokość złożonego fotela wraz z podłokietnikami 460mm, szerokość krzesła w osiach podłokietników 550mm, głębokość siedziska 465mm.

Fotel musi być zgodny z obowiązującymi przepisami - trudno zapalny oraz nie może wydzielać produktów rozkładu i spalania, określanych jako bardzo toksyczne, zgodnie z Polską Normą dotyczącą badań wydzielania produktów toksycznych; określenie trudno zapalny przypisuje się fotelom i innym siedziskom, które nie ulegają postępującemu tleniu i spalaniu płomieniowemu w warunkach określonych Polską normą dotyczącą badania zapalności mebli tapicerowanych.

Wymagane atesty i certyfikaty, jakie należy złożyć wraz z ofertą:

- Atest wytrzymałościowy w zakresie bezpieczeństwa użytkowania wg normy PN-EN 12727:2004

-Klasyfikacja ogniowa w zakresie zapalności mebli tapicerskich wg normy PN-EN1021.1 oraz PN-EN1021.2 oraz klasyfikacja ogniowa w zakresie wydzielania toksycznych produktów spalania wg kryteriów normy PN-88/B-02855

- Atest Higieniczny wydany przez Państwowy Zakład Higieny

Wymagany okres gwarancji – 2 lat.

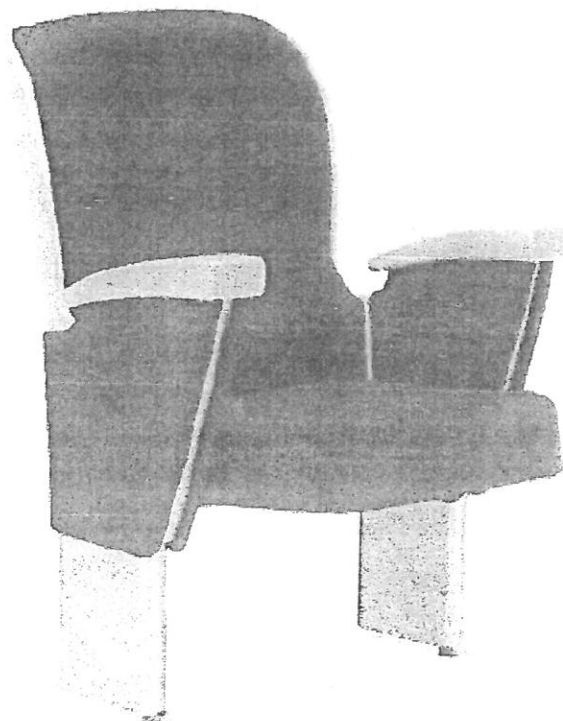

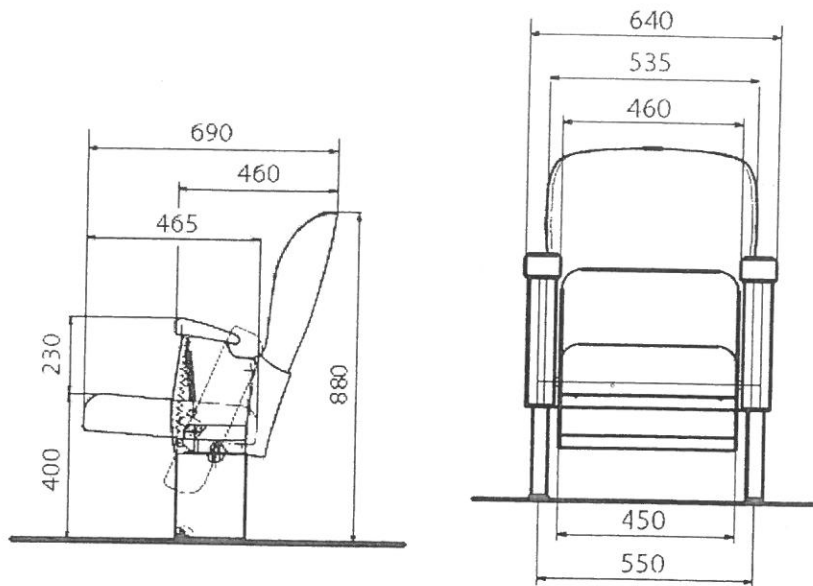

Uwaga: Szczegółowy dobór detali, np. balustrad, materiałów wykończeniowych, rodzajów, kolorystyki i faktur nastąpi na etapie nadzoru autorskiego. Wszystkie zastosowane urządzenia muszą posiadać certyfikaty na znak bezpieczeństwa, a materiały użyte do wykończenia wewnątrz odpowiednie atesty i świadectwa dopuszczenia do stosowania w budownictwie.

- **Wyposażenie biblioteki publicznej – meble** (z symbolami wg. pozycji przedmiarowych).

OPIS MEBLE.

✓ Biurko 160 z pomocnikiem – 1 szt. prawe **EVB14-4** i **EVP23-1**

Blat biurka o wymiarze 1600mm x 750 mm, wykonany z płyty melaminowanej o grubości 25mm okleinowanej ABS 2mm.

Z jednej strony blat podparty na metalowej nodze w kształcie odwróconej litery U, wykonanej z prostokątnych profili o wymiarze 60 x 30 x 1,5mm. Wysokość nogi 725mm. Szerokość nogi 700mm. Pomiędzy blatem a nogą dwa dystanse metalowe o wymiarze 60x10x10mm w kolorze chromowym. W nodze stopki chromowane poziomujące w zakresie 0-15mm.

Z drugiej strony blat podparty na metalowym profilu w kształcie odwróconej litery „U” o wymiarze 700 x 60 x 113mm wys. (wymiar profilu taki sam jak nogi). Pomiędzy blatem a profilem i nogą dwa dystanse metalowe o wymiarze 60x20x10mm w kolorze chromowym. Pomiędzy nogą i profilem dwie belki podblatowe, łączące o profilu 50 x 20 x 1,5mm. Stelaż i belki podblatowe malowane proszkowo na kolor RAL 7012.

Blenda o wymiarze 1300 x 400mm wykonana z płyty melaminowanej o grubości 18mm, okleinowanej ABS 2 mm – mocowana do spodu blatu biurka za pomocą 2 szt. kątownika aluminiowego.

Pomocnik o wymiarze 1600 x 550 x 627mm wys. Korpus wykonany z płyty melaminowanej o grubości 25mm okleinowanej ABS 2mm. Od strony wewnętrznej pomocnik dzielony na trzy części. 3-szufladowy kontener o szerokości 606mm. Szuflady wykonane z płyty melaminowanej o grubości 18mm okleinowanej ABS 2mm na prowadnicach kulkowych z systemem „push-

to-open". W środkowej części półka na jednostkę centralną o szerokości 280mm, w spodzie otwór wentylacyjny. Trzecia część o szerokości 606mm z jedną półką regulowaną. Pomocnik posiada jedne drzwi przesuwne o szerokości 606mm wykonane z płyty melaminowanej o grubości 18mm, okleinowanej ABS 2mm. Drzwi przesuwają się na aluminiowych szynach umocowanych w górnej i dolnej części pomocnika. Pomocnik na cokole wykonanym z płyty melaminowanej o grubości 25mm okleinowanej ABS 2mm. w cokole stopki chromowane poziomujące w zakresie 0-5mm. W blacie biurka oraz w pomocniku po 1 szt. przelotki aluminiowej w kolorze chrom o średnicy 60mm.

✓ Biurko proste 160 – 1 szt. **EVB11-4**

Blat biurka o wymiarze 1600mm x 700mm, wykonany z płyty melaminowanej o grubości 25mm okleinowanej ABS 2mm.

Podstawa biurka – metalowa noga w kształcie odwróconej litery U wykonanej z prostokątnych profili o wymiarze 60 x 30 x 1,5mm. Wysokość nogi 725mm. Szerokość nogi 700mm. Pomiędzy blatem a nogą dwa dystanse metalowe o wymiarze 60x10x10mm w kolorze chromowym. W nodze stopki chromowane poziomujące w zakresie 0-15mm.

Pomiędzy nogami dwie belki podblatowe, łączące o profilu 50 x 30 x 1,5mm. Stelaż i belki podblatowe malowane proszkowo na kolor RAL 7012.

Blenda o wymiarze 1100 x 400mm wykonana z płyty melaminowanej o grubości 18mm okleinowanej ABS 2mm – mocowana do spodu blatu biurka za pomocą 2 szt. kątownika aluminiowego. W blacie biurka 1 szt. przelotki aluminiowej w kolorze chrom o średnicy 60mm.

✓ Stół konferencyjny 160 – 1 szt. **EVB11-4**

Blat stołu o wymiarze 1600 mm x 700mm, wykonany z płyty melaminowanej o grubości 25mm, okleinowanej ABS 2mm.

Podstawa stołu – metalowa noga w kształcie odwróconej litery U wykonanej z prostokątnych profili o wymiarze 60 x 30 x 1,5mm. Wysokość nogi 725mm. Szerokość nogi 700mm. Pomiędzy blatem a nogą dwa dystanse metalowe o wymiarze 60x10x10 mm w kolorze chromowym. W nodze stopki chromowane poziomujące w zakresie 0-15mm.

Pomiędzy nogami dwie belki podblatowe, łączące o profilu 50 x 30 x 1,5mm. Stelaż i belki podblatowe malowane proszkowo na kolor RAL 7012

✓ Stół konferencyjny 140 – 1 szt. **EVB10-4**

Blat stołu o wymiarze 1400 mm x 700mm. wykonany z płyty melaminowanej o grubości 25mm okleinowanej ABS 2mm.

Podstawa stołu – metalowa noga w kształcie odwróconej litery U, wykonanej z prostokątnych profili o wymiarze 60 x 30 x 1,5mm. Wysokość nogi 725mm. Szerokość nogi 700mm. Pomiędzy blatem a nogą dwa dystanse metalowe o wymiarze 60x10x10 mm w kolorze chromowym. W nodze stopki chromowane poziomujące w zakresie 0-15mm.

Pomiędzy nogami dwie belki podblatowe, łączące o profilu 50 x 30 x 1,5mm. Stelaż i belki podblatowe malowane proszkowo na kolor RAL 7012.

✓ Biurko 100 – 16 szt. **EVB10-4**

Blat stołu o wymiarze 1000 mm x 700mm. wykonany z płyty melaminowanej o grubości 25mm, okleinowanej ABS 2mm.

Podstawa stołu – metalowa noga w kształcie odwróconej litery U wykonanej z prostokątnych profili o wymiarze 60 x 30 x 1,5mm. Wysokość nogi 725mm. Szerokość nogi 700mm. Pomiedzy blatem a nogą dwa dystanse metalowe o wymiarze 60x10x10 mm w kolorze chromowym. W nodze stopki chromowane poziomicujące w zakresie 0-15mm.

Pomiedzy nogami dwie belki podblatowe, łączące o profilu 50 x 30 x 1,5mm. Stelaż i belki podblatowe malowane proszkowo na kolor RAL 7012

✓ Kontener mobilny 3-szufladowy – 2 szt. **PK81**

Kontener o wymiarze: szer. 430mm x głęb. 450mm x wys. 560 mm.

Blat górny kontenera wykonany z płyty melaminowanej o grubości 25mm okleinowanej PCV 2mm. Korpus oraz fronty szuflad wykonane z płyty melaminowanej o grubości 18mm okleinowanej PCV 2mm. Spód szuflad z płyty jednostronnie lakierowanej na biało. Szuflady wysuwane na prowadnicach rolkowych. Kontener z zamkiem centralnym zamykającym wszystkie szuflady. Kontener na kółkach z możliwością blokady.

✓ Szafa aktowa wysoka szeroka zamykana 5 OH - 5 szt. **N313**

Szafa aktowa zamykana o wymiarach: szer. 900mm x głęb. 450mm x wys. 1830mm wykonana jest z płyty melaminowanej. Górny wieniec szafy wykonany jest z płyty o grubości 25mm, reszta konstrukcji oraz półki z płyty o grubości 18mm. Wszystkie krawędzie wykończone są taśmą PCV 2mm. Tylna ściana szafy wykonana jest z płyty o grubości 3mm w kolorze białym, mocowana w nafrezowanych bokach i wieńcach szaf za pomocą złączy stabilizujących. Drzwi mocowane na zawiasach puszkowych, zamykane za pomocą zamka patentowego. Szafa jest wyposażona w cztery półki z możliwością regulacji. Szafa wyposażona w stopki z możliwością regulacji

✓ Szafa aktowa wysoka 1/3 zamknięta 5 OH - 6 szt. **N311**

Szafa aktowa 1/3 zamykana o wymiarach: szer. 900mm x głęb. 450 mm x wys. 1830mm wykonana jest z płyty DSP pokrytej melaminą. Górny wieniec szafy wykonany jest z płyty o grubości 25mm, reszta konstrukcji oraz półki z płyty o grubości 18mm. Wszystkie krawędzie wykończone są taśmą PCV 2mm. Tylna ściana szafy wykonana jest z płyty o grubości 3mm w kolorze białym, mocowana w nafrezowanych bokach i wieńcach szaf za pomocą złączy stabilizujących. Drzwi – o wysokości 750mm - mocowane na zawiasach puszkowych, zamykane za pomocą zamka patentowego. Szafa jest wyposażona w trzy półki z możliwością regulacji oraz jedną półkę konstrukcyjną. Szafa wyposażona w stopki z możliwością regulacji.

✓ Szafa aktowa wysoka otwarta 5 OH - 6 szt. **N310**

Szafa aktowa otwarta o wymiarach: szer. 900mm x głęb. 450mm x wys. 1830mm wykonana jest z płyty DSP pokrytej melaminą. Górny wieniec szafy wykonany jest z płyty o grubości 25mm, reszta konstrukcji oraz półki z płyty o grubości 18mm. Wszystkie krawędzie wykończone są taśmą PCV 2mm. Tylna ściana szafy wykonana jest z płyty o grubości 3mm w kolorze białym, mocowana w nafrezowanych bokach i wieńcach szaf za pomocą złączy stabilizujących. Szafa jest wyposażona w trzy półki z możliwością regulacji oraz jedną półkę konstrukcyjną. Szafa wyposażona w stopki z możliwością regulacji.

✓ Szafa aktowa 3 OH drzwi przesuwne – 1 szt. **EVZ17-1**
Szafa o wymiarze 2400 x 430 x 1170mm wys. Korpus wykonany z płyty melaminowanej o grubości 25mm, okleinowanej ABS 2mm.. W środku szafa dzielona na trzy części – prawa i lewa o szerokości 800mm, środkowa część o szerokości 700mm. Półki z ceownikiem metalowym od strony frontowej, o wymiarach: 1,5x2x0,2cm, zamontowanym w taki sposób, żeby górna płaszczyzna ceownika była w jednej płaszczyźnie (zlicowana) z płaszczyzną półki (niedopuszczalne są jakiegokolwiek różnice wysokości). Ceownik malowany proszkowo na kolor: [REDACTED] (NCS S4005-Y50R).

Dwoje drzwi o szerokości 800mm - przesuwają się na aluminiowych szynach umocowanych w górnej i dolnej części szafy. Szafa na cokole wykonanym z płyty melaminowanej o grubości 25mm okleinowanej ABS 2mm, w cokole stopki chromowane poziomujące w zakresie 0-5mm.

✓ Biurko lada z kontenerem – 1 szt. **PB48**

Biurko o wymiarze: 1600 x 700 x 750 mm wys. Błat górny wykonany z płyty melaminowanej o grubości 25mm, okleinowanej PCV 2mm

Noga i blenda z płyty melaminowanej o grubości 18mm, okleinowanej PCV 2mm. Z jednej strony, jako noga – kontener 4-szufladowy. Wykonany z płyty melaminowanej o grubości 18mm okleinowanej PCV 2mm. Spód szuflad z płyty [REDACTED] jednostronnie lakierowanej na biało. Szuflady wysuwane na prowadnicach rolkowych. Kontener z zamkiem centralnym zamykającym wszystkie szuflady.

✓ Stolik okolicznościowy okrągły – 1 szt. **PB73**

Stolik o wymiarze: fi 600 x 600 mm wys. Błat okrągły fi 600mm wykonany z płyty melaminowanej o grubości 25mm, okleinowanej PCV 2mm.

Nogi – w formie krzyżaka z płyty melaminowanej o grubości 18mm okleinowanej PCV 2mm.

✓ Regał biblioteczny jednostronny – 26 szt. **REG1**

Regał z 6 półkami o wymiarze: 950 x 320 x 2040mm. Stelaż regału metalowy, wykonany z kwadratowego profilu 25 x 25 x 1,5mm i malowany proszkowo na kolor czarny. Półki wykonane z płyty melaminowanej o grubości 18mm, okleinowanej PCV gr.1mm w kolorze buk. Każda półka z tyłu zabezpieczona pionową formatką o wysokości 100mm, wykonaną z płyty melaminowanej o grubości 18mm i okleinowanej PCV gr. 1mm w kolorze buk.

✓ Regał biblioteczny dwustronny – 56 szt. **REG2**

Regał o wymiarze: 950 x 500 x 2040 mm – 6 półek. Stelaż regału metalowy – wykonany z kwadratowego profilu 25 x 25 x 1,5mm i malowany proszkowo na kolor czarny. Półki wykonane z płyty melaminowanej o grubości 18mm, okleinowanej PCV 1mm w kolorze buk. Każda półka w środku przedzielona pionową formatką o wysokości 100mm, wykonaną z płyty melaminowanej o grubości 18mm i okleinowanej PCV 1mm w kolorze buk.

✓ Szafka mobilna pod ksero – 1 szt. **N128**

Szafka o wymiarze: 650 x 550 x 620mm wys. Szafka aktowa 2/3 zamykana – 1/3 półka otwarta - blat górny wykonany jest z płyty o grubości 25mm, reszta konstrukcji oraz półki z płyty o grubości 18mm. Wszystkie krawędzie wykończone są taśmą PCV 2mm. Tylna ściana szafy wykonana z płyty

melaminowanej o grubości 18mm i mocowana do boków szafki za pomocą kołków. Drzwi mocowane na zawiasach puszkowych, zamykane za pomocą zamka patentowego. Szafka na kółkach z możliwością blokady.

✓ Lada prosta z nadstawką 240 – 1 szt. **A201**

Lada o wymiarze 2400 x 800 x 1130 mm wys. Błat roboczy lady wykonany ze sklejki o grubości 40mm, frezowany na krawędziach i pokryty HPL gładkim. Brzegi blatu lakierowane. Nogi – wysokość 710mm, wykonane ze sklejki frezowanej na krawędziach – o grubości 40mm pokrytej HPL w strukturze – brzegi lakierowane.

Blenda – w kształcie litery Z, wykonana z płyty melaminowanej o grubości 18mm, okleinowanej PCV 2mm. Część dłuższa – szerokość 1350mm - z 8 nakładkami z lakierowanego MDF o wysokości 12mm

Nadstawka lady o wymiarze 1350 x 300 x 380mm wys., wykonana z płyty MDF o grubości 30mm, lakierowanej na kolor RAL. Front nadstawki – szkło o grubości 6mm – [REDACTED], częściowo piaskowane.

✓ Dostawka do lady – 1 szt. **A301**

Dostawka podwieszana o wymiarze: 1200 x 600 x 750 mm wys. Błat roboczy wykonany ze sklejki o grubości 40mm, frezowany na krawędziach i pokryty HPL gładkim. Brzegi blatu lakierowane. Nogi – wysokość 710mm, wykonane ze sklejki frezowanej na krawędziach – o grubości 40mm pokrytej HPL w strukturze – brzegi lakierowane.

Blenda wykonana z płyty melaminowanej o grubości 18mm, okleinowanej PCV 2mm. Na całej długości blendy 8 nakładek z lakierowanego MDF o wysokości 12mm.

✓ Ścianka 200 – 4 szt. **SC200**

Ścianka o wymiarze 2000 x 18 x 1320 mm wys. Panel wykonany z płyty melaminowanej o grubości 18mm, okleinowanej PCV 2mm. Po dwóch stronach od górnej krawędzi panel tapicerowany – o wysokości 570mm i grubości 11mm. Tapicerowany tkaniną typu [REDACTED] – 100% poliester, gramatura 260 g/m², odporność na ścieranie 50 000 cykli Martindale.

✓ Panel ścienny z wieszakami – 3 szt. **P/W**

Panel o wymiarze 2580 x 18 x 1100 mm wys. Wykonany z płyty melaminowanej o grubości 18mm, okleinowanej PCV 2mm. Na każdym panelu 32 podwójne wieszaki. Panele mocowane do ściany.

✓ Stolik do czytelnicy – 28 szt. [REDACTED]

Stolik o wymiarach : wysokość 740 mm, blat 500mm x 700mm, grubość blatu 18 mm, rozstaw nóg/ głębokość całkowita 555mm, szerokość całkowita 755mm Metalowa, chromowana konstrukcja w kształcie odwróconej litery V, z blatem z płyty dwustronnie laminowanej z obrzeżem z ABS-u, dobranym pod kolor blatu. Stoliki wyposażone fabrycznie w łączniki służące do łączenia w rzędy. Po złączeniu dwóch stolików, między blatami tworzy się przerwa o długości 7cm. Nogi przednie wykonane z jednego elementu rury, nogi tylne również wykonane z jednego elementu rury. Rama wykonana z rur fi 22mm. Stoliki wyposażona w odbojniki, zabezpieczające blat stolika przed uszkodzeniem, w trakcie składowania. Możliwość składowania w stosie ok. 10szt.

OPIS KRZESEŁ.

✓ Krzesło obrotowe – 16 szt. **PT102**

Krzesło obrotowe tapicerowane na podnośniku pneumatycznym z regulowanymi podłokietnikami. Wymiary: szerokość i głębokość siedziska – 470mm, wysokość oparcia – 570mm, wysokość do siedziska 445-575mm, wysokość podłokietników 200-280mm, wysokość całkowita krzesła 995-1125mm.

Siedzisko i wyprofilowane ergonomicznie oparcie wykonane na bazie sklejki bukowej obitej pianką i tapicerowane tkaniną. Oparcie z możliwością regulacji góra-dół, z niezależnym mechanizmem do regulacji podparcia lędźwi. Mechanizm [REDAKTOWANE] umożliwiający odchylenie siedziska i oparcia, z blokadą w czterech pozycjach oraz regulacją głębokości siedziska. Podłokietniki regulowane, czarne nylonowe, z miękką nakładką z poliuretanu. Podstawa krzesła pięcioramienna z polerowanego aluminium o średnicy 670mm, z kółkami o średnicy 65mm. Krzesło tapicerowane tkaniną [REDAKTOWANE] – 100 % winyl, odporność na ścieranie 300 000 cykli Martindale, odporność na światło ≥ 7 , odporność na zimno do -23 st. C, wodoodporna, atest trudnopalności zgodnie z normą EN 1021 oraz normą EN 71-2:2006+Al.:2007, warstwa zewnętrzna tkaniny pokryta preparatem jonów srebra. Krzesło posiada atest ergonomiczno-fizjologiczny wg PN-EN 1335-1. Krzesło posiada certyfikat GS.

✓ Fotel obrotowy – 5 szt. **MB103**

Fotel obrotowy z tapicerowanym siedziskiem, na podnośniku pneumatycznym i z regulowanymi podłokietnikami. Wymiary: szerokość fotela – 700mm, głębokość fotela 740mm, głębokość siedziska 480mm, wysokość podłokietników 200-280mm, wysokość całkowita fotela 1180-1290mm.

Specjalnie uformowane siedzisko wykonane na bazie sklejki bukowej, obitej pianką zaokrągloną i opadającą do przodu. Oparcie – wysokie, ergonomicznie wyprofilowane, wykonane z polimeru nylonowego pokrytego poliuretanem z pamięcią kształtu – w kolorze zielonym. Wspornik pomiędzy oparciem i siedziskiem wykonany z nylonu w kolorze czarnym. Zagłówek wykonany z czarnego poliuretanu. Dolna część oparcia dostosowuje się do ciała użytkownika, stanowiąc stałe podparcie w części lędźwiowej. Mechanizm [REDAKTOWANE] umożliwiający odchylenie siedziska i oparcia, z blokadą w czterech pozycjach oraz regulacją głębokości siedziska i trzystopniową regulacją kąta pochylenia siedziska. Podłokietniki regulowane – konstrukcja odlew aluminiowy malowany proszkowo na kolor [REDAKTOWANE] z miękką nakładką z poliuretanu. Podstawa fotela pięcioramienna – z polerowanego aluminium – o średnicy 670mm, z kółkami o średnicy 65mm. Fotel tapicerowany tkaniną [REDAKTOWANE] – 100 % winyl, odporność na ścieranie 300 000 cykli Martindale, odporność na światło ≥ 7 , odporność na zimno do -23 st. C, wodoodporna, atest trudnopalności zgodnie z normą EN 1021 oraz normą EN 71-2:2006+Al.:2007, warstwa zewnętrzna tkaniny pokryta preparatem jonów srebra. Fotel posiada atest wytrzymałościowy wg PN-EN 1335-1:2004 PN-EN 1335-2:2009 PN-EN 1335-3:2009. Fotel posiada certyfikat GS.

✓ Krzesło konferencyjne – 6 szt. **KY220 2N**

Krzesło stacjonarne na 4 nogach z podłokietnikami o wymiarach:

- szerokość siedziska – 460mm, mierzona w najszerszym miejscu,
- szerokość oparcia – 415mm, mierzona przy podłokietniku,
- wysokość krzesła – 790mm,
- głębokość siedziska – 475mm,
- wysokość siedziska – 450mm,
- wysokość oparcia – 360mm od poziomu siedziska.

Krzesło powinno posiadać:

- funkcję sztaplowania 4 sztuk,
 - podłokietniki plastikowe w kolorze oparcia o szerokości 55mm, podłokietniki w tylnej części licują się z oparciem, przednia część licuje się z przednią nogą,
 - siedzisko wraz z oparciem, stanowiące dwa osobne elementy,
 - między oparciem a siedziskiem szczelinę o wysokości 75mm w najwęższym miejscu,
 - oparcie o kształcie zbliżonym do prostokąta – wykonane z polipropylenu w kolorze szarym,
 - siedzisko wykonane na bazie pianki ciętej; nie dopuszcza się pianki wylewanej,
 - poduszkę siedziska, posiadającego zaokrąglone boki bez wyraźnych krawędzi bocznych,
 - siedzisko tapicerowane jednym kawałkiem tkaniny typu ~~XXXXXXXXXX~~ – 100 % winyl, odporność na ścieranie 300 000 cykli Martindale, odporność na światło ≥ 7 , odporność na zimno do -23 st. C, wodoodporną, atest trudnopalności zgodnie z normą EN 1021 oraz normą EN 71-2:2006+Al.:2007, warstwa zewnętrzna tkaniny pokryta preparatem jonów srebra i wykończona od spodu czarną tkaniną maskującą,
 - siedzisko o całkowitej grubości 35 mm,
 - stelaż wykonany ze stalowej rury o średnicy 22 x 1,5mm, malowany proszkowo w kolorze aluminium,
 - tylne nogi ustawione po kątem podłoża, zaślepione plastikowymi stopkami w kształcie kopytka,
 - krzesło dostawione do ściany zachowuje dystans do oparcia wynoszący 30mm
- Krzesło posiada atest PN-EN 13761:2004 i posiada certyfikat GS.

✓ Krzesło do czytelnicy – 28 szt. **AXO 101**

Krzesło stacjonarne na ramie na 4 nogach.

Wymagane wymiary krzesła:

- szerokość siedziska równa szerokości oparcia 410mm,
- wysokość siedziska 450mm,
- wysokość krzesła 850mm,
- głębokość siedziska 420mm,
- całkowita szerokość krzesła 490mm,
- całkowita głębokość krzesła 563mm.

Siedzisko i oparcie wykonane ze sklejki bukowej siedmiowarstwowej, gięto-
klejonej o grubości nie mniejszej niż 10,5mm. Siedzisko wraz z oparciem
wykonane jest z jednej miski ze specjalnym podcięciem zwężającym szerokość
siedziska poniżej części lędźwiowej oparcia, zwiększającym dynamikę oparcia

podczas siedzenia. Siedzisko musi posiadać tapicerowaną nakładkę montowaną na siedzisku, montaż na zatrzaski.

Chromowana konstrukcja z rury fi 22x2mm w kształcie odwróconej litery V, zaopatrzona w nakładki i stopki sztaplujące. Wszystkie łączenia estetyczne. Krzesło wyposażone w odbojniki mocowane do rury, które zabezpieczają powierzchnię siedziska i oparcia przed zniszczeniem podczas składowania w stos. Miska siedziska połączona z ramą za pośrednictwem krążków montażowych, wykonanych z sklejki bukowej grubości 12mm.

Nogi przednie wykonane z jednego elementu rury, nogi tylne wykonane również z jednego elementu rury. Krzesła fabrycznie wyposażone w gniazda do montowania akcesoriów tj.: podłokietników, pulpitów.

Wymagane sztaplowanie, minimum 10 sztuk w słupku.

Wymagany atest wytrzymałościowy, zgodnie z PN EN 1022, PN EN 13761, PN EN 14703 oraz atest higieniczności.

Siedzisko tapicerowane tkaniną ~~XXXXXXXXXX~~: skład – 100% poliester, gramatura – 260 g/m², odporność na ścieranie – 50 000 cykli Martinala – według EN ISO 12947-2, odporność na piling – 4, według EN ISO 12945-2, trudnozapalność – papieros i zapalka – według EN 1021 P1&2.

OPIS SIEDZISK.

✓ Kanapa – 2 szt. **QDPO1650**

Kanapa bez podłokietników o wymiarach: szerokość 1650mm, głębokość 690mm, wysokość do siedziska 450mm, całkowita wysokość 740mm. Siedzisko i oparcie wykonane na bazie płyty wiórowej oraz trzywarstwowej pianki. Konstrukcja siedziska otwarta od dołu umożliwiającą szybki montaż i demontaż ścianek. Stelaż wykonany z profilowanej rury fi 25mm, malowanej proszkowo na kolor Alu. Sofa tapicerowana tkaniną ~~XXXXXXXXXX~~ – 100 % winyl, odporność na ścieranie 300 000 cykli Martindale, odporność na światło ≥ 7 , odporność na zimno do -23 st. C, wodoodporną, atest trudnopalności zgodnie z normą EN 1021 oraz normą EN 71- 2:2006+Al.:2007, warstwa zewnętrzna tkaniny pokryta preparatem jonów srebra. Knapa posiada atesty PN-EN 1728:2012, PN-EN 15373:2010 i PN-EN 12520:2010.

✓ Fotel – 3 szt. **QDPO690**

Fotel bez podłokietników o wymiarach: szerokość 690mm, głębokość 690mm, wysokość do siedziska 450mm, całkowita wysokość 740mm. Siedzisko i oparcie wykonane na bazie płyty wiórowej oraz trzywarstwowej pianki. Konstrukcja siedziska otwarta od dołu umożliwiającą szybki montaż i demontaż ścianek. Stelaż wykonany z profilowanej rury fi 25mm, malowanej proszkowo na kolor Alu. Sofa tapicerowana tkaniną ~~XXXXXXXXXX~~ – 100 % winyl, odporność na ścieranie 300 000 cykli Martindale, odporność na światło ≥ 7 , odporność na zimno do -23 st. C, wodoodporną, atest trudnopalności zgodnie z normą EN 1021 oraz normą EN 71- 2:2006+Al.:2007, warstwa zewnętrzna tkaniny pokryta preparatem jonów srebra. Fotel posiada Atesty PN-EN 1728:2012, PN-EN 15373:2010 i PN-EN 12520:2010.

✓ Podłokietnik do kanap – 1 szt. **QDP**

Podłokietnik o wymiarach: szerokość 200mm, głębokość 690mm, całkowita wysokość 450mm. Podłokietnik wykonane na bazie płyty wiórowej oraz trzywarstwowej pianki. Podłokietnik mocowany do boku kanap i foteli i tapicerowany tkaniną [REDAKTED] – 100 % winyl, odporność na ścieranie 300 000 cykli Martindale, odporność na światło ≥ 7 , odporność na zimno do -23 st. C, wodoodporną, atest trudnopalności zgodnie z normą EN 1021 oraz normą EN 71- 2:2006+Al.:2007, warstwa zewnętrzna tkaniny pokryta preparatem jonów srebra. Fotel posiada atesty PN-EN 1728:2012, PN-EN 15373:2010 i PN-EN 12520:2010.

✓ Podłokietnik do kanap z blatem – 2 szt. **QDP1**

Podłokietnik o wymiarach: szerokość 200mm, głębokość 690mm, całkowita wysokość 468mm. Podłokietnik wykonany na bazie płyty wiórowej oraz trzywarstwowej pianki. Na górze mocowany blat 200 x 690mm wykonany z płyty MDF o grubości 18mm. Podłokietnik mocowany do boku kanap i foteli oraz tapicerowany tkaniną [REDAKTED] – 100 % winyl, odporność na ścieranie 300 000 cykli Martindale, odporność na światło ≥ 7 , odporność na zimno do -23 st. C, wodoodporną, atest trudnopalności zgodnie z normą EN 1021 oraz normą EN 71- 2:2006+Al.:2007, warstwa zewnętrzna tkaniny pokryta preparatem jonów srebra. Fotel posiada atesty PN-EN 1728:2012, PN-EN 15373:2010 i PN-EN 12520:2010.

✓ Ścianka do kanap 1650 – 2 szt. **QDSC1650**

Ścianka o wymiarze: szerokość 1650mm, wysokość 1230mm, grubość 22mm. Konstrukcja ścianki ramowa, wypełniona pianką pasywną akustyczną. Ścianki mocowane do siedzisk za pomocą pokrętła. Ścianki tapicerowane tkaniną [REDAKTED] – 100% wełna, odporność na ścieranie 50 000 cykli Martindale, odporność na piling >4 , atest trudnopalności BS EN 1021-1:2006, BS EN 1021-2:2006, BS 7176:2007. Akustyczność ścianek potwierdzona badaniami wykonanymi w Katedrze Mechaniki i Wibroakustyki Akademii Górniczo-Hutniczej w Krakowie.

✓ Ścianka do kanap 690 – 2 szt. **QDSC690**

Ścianka o wymiarze: szerokość 690mm, wysokość 1230mm, grubość 22mm. Konstrukcja ścianki ramowa, wypełniona pianką pasywną akustyczną. Ścianki mocowane do siedzisk za pomocą pokrętła. Ścianki tapicerowane tkaniną [REDAKTED] – 100% wełna, odporność na ścieranie 50 000 cykli Martindale, odporność na piling >4 , atest trudnopalności BS EN 1021-1:2006, BS EN 1021-2:2006, BS 7176:2007. Akustyczność ścianek potwierdzona badaniami wykonanymi w Katedrze Mechaniki i Wibroakustyki Akademii Górniczo-Hutniczej w Krakowie

✓ Ścianka do kanap 490 – 2 szt. **QDSC490**

Ścianka o wymiarze: szerokość 490mm, wysokość 1230mm, grubość 22mm. Konstrukcja ścianki ramowa, wypełniona pianką pasywną akustyczną. Ścianki mocowane do siedzisk za pomocą pokrętła. Ścianki tapicerowane tkaniną [REDAKTED] – 100% wełna, odporność na ścieranie 50 000 cykli Martindale, odporność na piling >4 , atest trudnopalności BS EN 1021-1:2006, BS EN 1021-2:2006, BS 7176:2007. Akustyczność ścianek potwierdzona badaniami

wykonanymi w Katedrze Mechaniki i Wibroakustyki Akademii Górniczo-Hutniczej w Krakowie

✓ 8. Stolik – 1 szt. **QDT690B**

Stolik o wymiarze 625 x 690 x 450mm wys. Konstrukcja skrzyniowa otwarta od dołu, wykonana z płyty wiórowej i wzmocniana stelażem z rury stalowej. Stelaż wykonany z profilowanej rury fi 25mm, malowanej proszkowo na kolor ~~czarny~~. Stolik tapicerowany tkaniną ~~czarna~~ – 100 % winyl, odporność na ścieranie 300 000 cykli Martindale, odporność na światło ≥ 7 , odporność na zimno do -23 st. C, wodoodporną, atest trudnopalności zgodnie z normą EN 1021 oraz normą EN 71- 2:2006+Al.:2007, warstwa zewnętrzna tkaniny pokryta preparatem jonów srebra. Na górze blat o wymiarze 625 x 690 wykonany z płyty MDF o grubości 18 mm. Stolik posiada Atesty PN-EN 1728:2012, PN-EN 15373:2010, PN-EN 12520:2010.

OPIS PRZEGRODY LEKKIEJ - ŚCIANY DZIAŁOWEJ ~~czarna~~.

Ściana działowa ~~czarna~~ z pojedynczym szkleniem, o wymiarach (mm):

4000 x 3000 h – 2 szt

2000 x 3000 h – 1 szt

1422 x 3000 h – 1 szt

Szkle bezpieczne (laminowane) o grubości 12mm, osadzone w poziomych profilach aluminiowych (dolnym i górnym), zakończonych zaślepkami w kolorze profili (aluminium anodowane). Dwie ściany o długości 4000 posiadają dodatkowo pionowy profil aluminiowy („startowy”) mocowany do ściany pomieszczenia. Tafle szkła transparentne, łączone bezprofilowo (za pomocą uszczelki samoprzylepnej).

Wymiary formatek szkła:

1000 x 2955 h – 10 szt

711 x 2955 h – 2 szt

Profil aluminiowy o kształcie prostokątnym i wymiarach:

szerokość: 27 mm

wysokość: 40 mm

- **Wykończenie zewnętrzne** – projektowane podesty i przebudowywane schody zewnętrzne obłożone płytką klinkierową ryflowaną lub gresem mrozoodpornym antypoślizgowym z zamontowanymi konfekcjonowanymi wycieraczkami obiektowymi. Projektowane balustrady schodów zewnętrznych i podestów wejściowych stalowe ze szczeblikami poziomymi, malowane metodą proszkową w kolorze grafitowym lub w kolorze stolarki okiennej, w alternatywie ze stali kwasowej szczotkowanej – systemowe, producenta dostępnego na rynku, np. ~~ALUMINUM~~, ~~ALUMINUM~~, ~~ALUMINUM~~, ~~ALUMINUM~~, itd.

Nad wejściami do budynku zastosowano w projekcie zewnętrzne systemowe zadaszenia szklane, mocowane do ścian za pomocą stalowej konstrukcji, malowanej metodą proszkową lub ze stali szczotkowanej ew. inox gatunku 1.4301 i kryte płytami szklanymi bezpiecznymi, odpornymi na uderzenia (przyjmującymi upadek przedmiotów z wyższej kondygnacji) – na bazie konfekcjonowanych na rynku konstrukcji zadaszeń (dobór zadaszenia i jego

konstrukcji na etapie nadzoru autorskiego, np. z pakietu możliwości (lub innego producenta).

Jako przykładowe zewnętrzne zadaszenia szklane, mocowane do ścian na podciągach (lub serii i), wykonane są ze szkła bezpiecznego hartowanego. Parametry szkła dobierane są do wielkości konstrukcji oraz rodzaju zastosowanych profili nośnych lub podciągów. Jako elementy nośne zadaszenia można zastosować profile okrągłe, kwadratowe lub podciąg nośny wykonany ze stali nierdzewnej.

Alternatywnie do zadaszeń na podciągach, można wykonać zadaszenia szklane np. firmy typu - zadaszenia wykonane z profili stalowych, cynkowane oraz malowane dowolnym kolorem . Rodzaj mocowania do ściany oraz grubość szkła dobierana jest w zależności od gabarytów zadaszenia, miejsca w którym zadaszenie ma zastać zainstalowane oraz rodzaju podpór. Standardowe wykonanie to IPE 120-140 oraz szkło 6.6.2 lub 8.8.4. Jest to system mocowania doczołowego za pośrednictwem blach stalowych gr. 16mm bezpośrednio do ściany. Mocowanie zadaszenia od dołu rotulami systemowymi na wysięgnikach śrubowych. Podpora główna wykonana z IPE160 podtrzymująca konstrukcję zadaszenia. Dodatkowy wbudowane podświetlenie wraz z czujnikiem ruchu. Konstrukcja profili nośnych wykonana z IPE140, łączniki systemowe, zastosowane szkło TVG 6.6.2. Dodatkowo wypusty szkła poza obrys konstrukcji. Mocowanie blachą systemową . Mocowanie tafli szklanej od dołu konstrukcji przy pomocy śrub dystansowych.

Nad głównym wejściem do siedziby Urzędu Gminy w opracowywanym budynku zastosowano jako przykładowe zadaszenie , wykonane z profili stalowych. Pokrycie dachu stanowi wysokiej jakości przezroczysty panel . Zadaszenie jest gotowym zestawem do samodzielnego montażu. wykonany jest z profili stalowych malowanych proszkowo na kolor szary ral 7035. Mocowany jest do podłoża przez słupy stalowe i do ściany za pomocą kotew. można łączyć ze sobą za pomocą jednego wspólnego słupa, w naszym wypadku zastosowano dwa zestawy. Do tego służy zestaw powiększający . Pokrycie dachu może być wykonane z przezroczystych lub białych paneli . należy mocować do licowej ściany zewnętrznej o grubości co najmniej 12cm. W przypadku ściany zewnętrznej z dociepleniem należy zastosować kotwy o odpowiedniej grubości w zależności od grubości docieplenia.

Podstawowe parametry techniczne:

- długość: 5420 mm
- szerokość: 3400 mm
- wysokość w najniższym punkcie: 2040 mm
- wysokość w najwyższym punkcie: 2738 mm
- rozstaw pomiędzy słupkami: 3200 mm
- rozstaw pomiędzy słupem a ścianą: 3040 mm
- waga: 310 kg

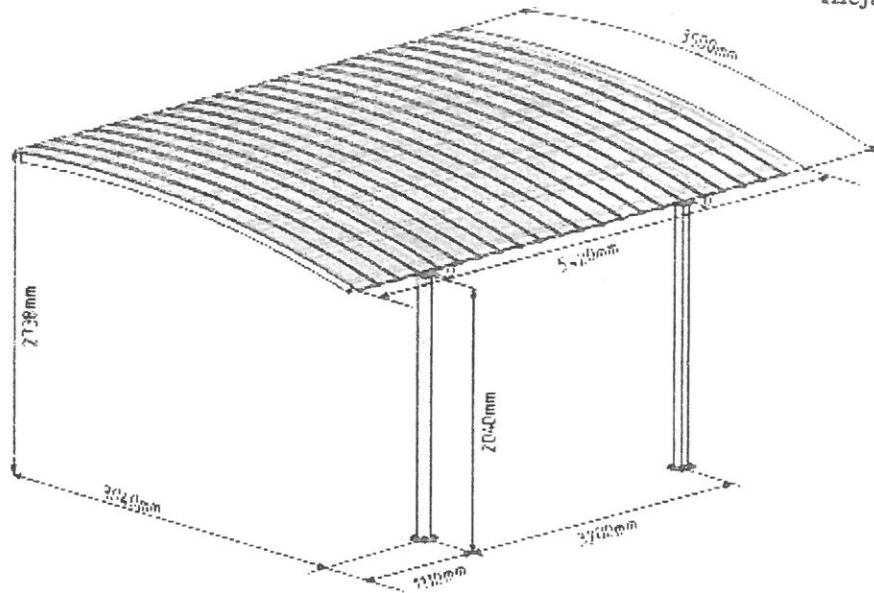

Przy wejściu głównym od strony przeciwnej, m.in. do Gminnego Ośrodka Kultury zastosowano w projekcie jako przykładową platformę elektryczną pionową dla osób niepełnosprawnych HBL 1000.

wysokość podnoszenia	do 1000 mm
ilość stopni	5-6 stopni
udźwig	do 250 kg
prędkość	0,15 m/s
zasilanie	230 V / 10 A
sterowanie	bezpośrednie (konsola z przyciskami) lub zdalne (pilot)
zabezpieczenie	IP 66
waga urządzenia	170 kg
wymiary platformy	900x1420 mm
wymiary urządzenia	1150x1740x1150 mm
kierunki najazdu na platformę	na wprost
miejsce eksploatacji urządzenia	wewnątrz lub na zewnątrz budynku

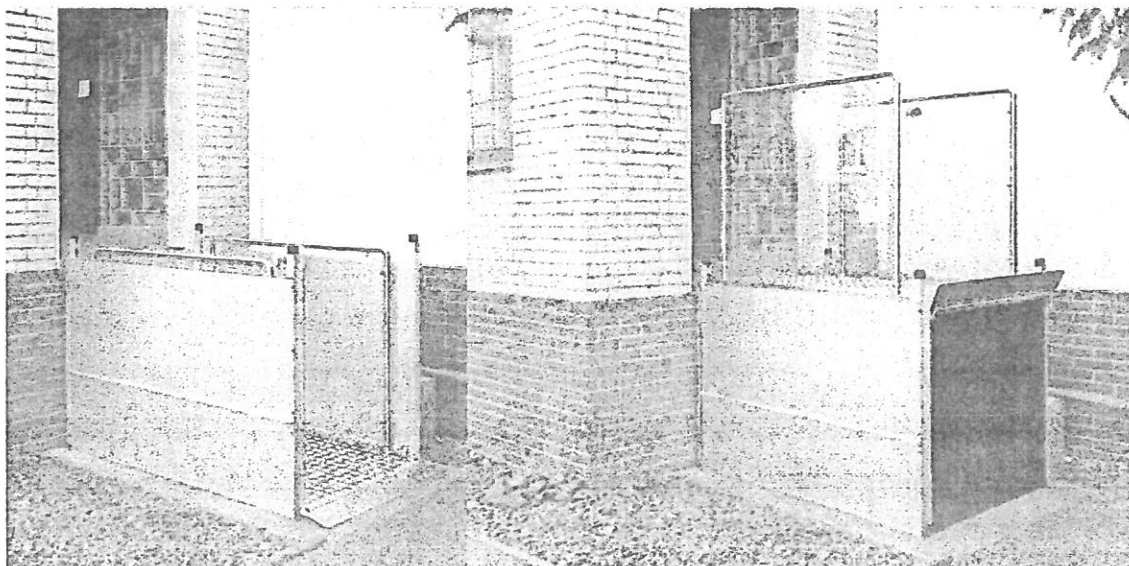

f) ochrona przeciwpożarowa• Klasyfikacja budynku.

Projektowany budynek Urzędu Gminy, Gminnego Ośrodka Pomocy Społecznej i Gminnego Ośrodka Kultury w Wydminach wraz z salą kinowo – koncertową i biblioteką publiczną jest obiektem użyteczności publicznej, w którym znajdują się pomieszczenia stanowiące podstawę zaliczenia strefy pożarowej budynku do dwóch kategorii zagrożenia ludzi ZL I i ZL III.

• Wysokość budynku.

Budynek posiada trzy kondygnacje nadziemne (parter, piętro i częściowo użytkowane poddasze) i jedną pełną podziemną. Wysokość obiektu od poziomu terenu do górnej płaszczyzny stropu nad najwyższą kondygnacją użytkową wynosi 10,5m i dlatego zaliczony jest do budynków niskich.

• Strefy pożarowe.

Dopuszczalna wielkość strefy pożarowej dla budynków niskich zaliczonych do kategorii zagrożenia ludzi ZL I i ZL III, wynosi 8000m². W niniejszym budynku o łącznej powierzchni użytkowej w wielkości 3348,42 m² nie zostały one przekroczone.

Ze względu jednak na uniknięcie konieczności spełniania wymagań dla wszystkich występujących w budynku kategorii zagrożenia ludzi, budynek został podzielony na cztery strefy pożarowe :

1. Strefa pożarowa SP1 - zaliczona do kategorii zagrożenia ludzi ZL I, obejmująca zespół pomieszczeń w piwnicy (366,10m²), na parterze (717,60m²) i piętrze (733,90m²) budynku, obejmująca zespół pomieszczeń związanych z projektowaną funkcją usługową sali kinowo – koncertowej, biblioteki publicznej i Gminnego Ośrodka Kultury, o łącznej powierzchni 1817,6m².
2. Strefa pożarowa SP2 - zaliczona do kategorii zagrożenia ludzi ZL III, obejmująca zespół pomieszczeń w piwnicy (854,60m²), na parterze (556,90m²), na piętrze (505,00m²) i poddaszu (165,50m²) budynku, obejmująca zespół pomieszczeń związanych z istniejącą i projektowaną funkcją biurowo – administracyjną instytucji Urzędu Gminy w Wydminach, o łącznej powierzchni 2082,00m².
3. Strefa pożarowa SP3 - zaliczona do stref PM o gęstości obciążenia ogniowego do 500 MJ/m² obejmująca kotłownię i skład opału w piwnicy, posiadająca niezależne wejście z zewnątrz budynku, o łącznej powierzchni 78,70m².
4. Strefa pożarowa SP4 - zaliczona do stref PM o gęstości obciążenia ogniowego do 500 MJ/m² obejmująca główną rozdzielnię elektryczną na kondygnacji parteru, o powierzchni 8,86m².

Budynek zlokalizowany jest w wymaganej odległości od sąsiedniej zabudowy oraz granicy działki.

Pomiędzy strefami pożarowymi zastosowane zostały elementy oddzielenia przeciwpożarowych w postaci ścian o klasie odporności ogniowej co najmniej

REI 120 i stropów o klasie odporności ogniowej REI 60. Stropy nad strefami SP3 i SP4 będą wykonane w klasie odporności ogniowej REI 120.

Przejścia komunikacyjne pomiędzy strefami pożarowymi zostaną zamknięte drzwiami o klasie odporności ogniowej EI 60, a wejścia do oddymianej klatki schodowej drzwiami o odporności ogniowej EI 30.

Jedna klatka schodowa przy wejściu głównym do Urzędu Gminy została obudowana ścianami o klasie odporności ogniowej REI 60, a wejścia z niej będą zamknięte drzwiami o klasie odporności ogniowej EI 30. Klatka ta została wyodrębniona z powierzchni stref pożarowych. Zastosowano w niej system mechanicznego oddymiania - urządzenia do usuwania dymu, uruchamiane samoczynnie. Klatka schodowa posiada bezpośrednie wyjście ewakuacyjne na zewnątrz budynku.

Drzwi posiadające klasy odporności ogniowej powinny być wyposażone w urządzenia samozamykające.

Przepusty instalacyjne o średnicy większej niż 0,04m w ścianach wydzielających obudowaną i oddymianą klatkę schodową oraz kotłownię i skład opału będą miały klasę odporności ogniowej co najmniej EI 60.

Przejścia instalacyjne w ścianach i stropach oddzielenia przeciwpożarowego będą zabezpieczone w klasie odporności ogniowej EI wymaganej dla elementu oddzielenia przeciwpożarowego, a w przypadku przewodów wentylacyjnych w klasie EIS.

W miejscach połączenia ścian oddzielenia przeciwpożarowego ze ścianami zewnętrznymi, pomiędzy otworami w tych ścianach, będą zastosowane dwumetrowej szerokości pasy z materiału niepalnego, o klasie odporności ogniowej EI 60, lub będą zastosowane wysunięcia ścian oddzielenia przeciwpożarowego poza lico ścian zewnętrznych na co najmniej 0,3 m (filarek ścienny pomiędzy parą drzwi wejściowych przy wejściu do GOK).

- Klasa odporności pożarowej.

Biorąc pod uwagę fakt, zaliczenia części podziemnej do kategorii zagrożenia ludzi, klasę odporności pożarowej budynku ustala się z uwzględnieniem części podziemnej w wysokości i liczbie kondygnacji budynku. W związku z powyższym cały budynek powinien być wykonany co najmniej w klasie „B” odporności pożarowej, tzn. że poszczególne elementy konstrukcyjne powinny być nie rozprzestrzeniające ogień, i posiadać następujące klasy odporności ogniowej :

- R 120 – główna konstrukcja nośna,
- REI 60 – stropy oraz ściany w obudowie klatki schodowej,
- EI 60 – ściany zewnętrzne,
- EI 30 – ściany wewnętrzne,
- R 30 – konstrukcja dachu,
- RE 30 – przekrycie dachu,
- R 60 – biegi i spoczniki schodów.

	główna konstrukcja nośna	ściany zewnętrzne	ściany wewnętrzne	stropy	konstrukcja dachu	przekrycie dachu	
Klasa odp. ogniowej	R 120	EI 60	EI 30	REI 60	R 30	RE 30	R 60
Kondygnacja podziemna	ławy i stopy fundamentowe żelbetowe monolityczne, ściany murowane z bloczków ściennych betonowych, słupy i podciągi żelbetowe monolityczne	gr.38cm tj. bloczek betonowy gr.12cm + pustka powietrzna gr.2cm + bloczek betonowy gr.24cm	murowane z bloczków ściennych betonowych	żelbetowe monolityczne na belkach stalowych, otworowe płyty kanałowe prefabrykowane			plytowe żelbetowe monolityczne
Kondygnacje nadziemne	ściany z bloczków gazobetonowych na zaprawie cementowo-wapiennej, słupy i podciągi żelbetowe monolityczne	gr.42cm tj. bloczek gazobetonowy gr.12cm + pustka powietrzna gr.6cm + bloczek gazobetonowy gr.24cm – dodatkowo ocieplone od zewnątrz styropianem w metodzie [redacted]	murowane z bloczków ściennych gazobetonowych na zaprawie cementowo-wapiennej,	żelbetowe monolityczne na belkach stalowych, otworowe płyty kanałowe prefabrykowane, dźwigary stropowe nad salą kinową - prefabrykowane strunobetonowe, stanowiące konstrukcję wsporczą pod płyty korytkowe	drewniana	blacha stalowa	plytowe żelbetowe monolityczne

Palna konstrukcja oraz palne przekrycie dachu zostaną oddzielone od pomieszczeń zabudową z płyt gipsowo-kartonowych typu np. system [redacted] Knauf lub równoważną, gwarantującą uzyskanie klasy odporności ogniowej co najmniej EI 60.

Drewniana konstrukcja dachu zostanie zabezpieczona środkiem ogniochronnym do granic trudnozapalności. Dach budynku jest pokryty blachą stalową, w związku z czym będzie traktowany jako nie rozprzestrzeniający ognia. Wejście na nieużytkowe poddasze zostanie zamknięte drzwiami o klasie odporności ogniowej EI 30, wyposażonymi w urządzenia samozamykające. Użytkowe poddasze stanowi wydzieloną pożarowo przestrzeń, pozbawioną instalacji użytkowych, oddzieloną od kondygnacji użytkowych ścianami i stropem o klasie odporności ogniowej REI 60.

Centrala wentylacyjna zostanie umieszczona w wydzielonym pożarowo na poddaszu pomieszczeniu. Pomieszczenie będzie wydzielone ścianami i stropem o klasie odporności ogniowej EI 60 i zamknięte drzwiami o klasie odporności ogniowej EI 30. Przejścia instalacyjne o średnicy większej niż 4cm będą zabezpieczone w klasie odporności ogniowej EI 60, a przejścia przewodów wentylacyjnych w klasie EIS 60.

Przy aranżacji i wykończeniu wnętrz zastosowano elementy odpowiadające wymogom przeciwpożarowych (użycie materiałów trudno zapalnych lub niepalnych na drogach ewakuacyjnych, przy stałych elementach wyposażenia i wystroju wnętrz m.in. obudowa akustyczna ścian i sufitu sali kinowej).

• Wymagania ewakuacyjne.

W budynku przewiduje się na poszczególnych kondygnacjach przebywanie następującej liczby osób :

- piwnica – 30
- parter – 180
- piętro – 60
- poddasze – 15

W sali kinowej przewiduje się do 100 miejsc siedzących. Zabronione jest wykorzystywanie drogi ewakuacyjnej z sali kinowej, w której następuje jednoczesna wymiana publiczności, jako miejsca oczekiwania na wejście do tej sali. W pomieszczeniu sali kinowej nie występują podniesione podłogi, a scena jest w konstrukcji betonowej, dlatego nie ma konieczności dokonywania specjalnych zabezpieczeń ogniochronnych w przestrzeni pod sceną. Sala może być używana przy zgaszonym oświetleniu podstawowym, dlatego należy w niej zastosować oświetlenie przeszkodowe służące uwidocznieniu przeszkód wynikających z układu pomieszczenia lub dróg komunikacyjnych, a także podświetlane znaki wskazujące kierunki ewakuacji.

W projektowanej adaptacji budynku zachowane są następujące parametry dróg ewakuacyjnych :

- dopuszczalna długość przejść ewakuacyjnych w pomieszczeniach 40m, prowadzona przez nie więcej niż trzy pomieszczenia,
- dopuszczalna długość dojsć ewakuacyjnych dla strefy pożarowej SP1 przy jednym dojściu 10m i 40m przy co najmniej dwóch dojściach,
- dopuszczalna długość dojsć ewakuacyjnych dla strefy pożarowej SP2 przy jednym dojściu 30m (przy czym nie więcej niż 20m na poziomej drodze ewakuacyjnej) i 60m przy co najmniej dwóch dojściach,
- dopuszczalna długość dojsć ewakuacyjnych dla strefy SP3 (PM) - 60 m przy jednym dojściu, nie więcej jednak niż 20 m na poziomym odcinku drogi ewakuacyjnej,
- szerokość biegów schodów 1,2m,
- szerokość spoczników schodów 1,5m,
- szerokość korytarzy 1,4m,
- wysokość korytarzy 2,2m,
- szerokość drzwi ewakuacyjnych co najmniej 0,9m,
- szerokość drzwi stanowiących wyjścia ewakuacyjne z korytarzy i z klatki schodowej na zewnątrz budynku, co najmniej 1,2m,
- wysokość drzwi ewakuacyjnych co najmniej 2m,
- drzwi otwierane na zewnątrz pomieszczeń, nie przewężają wymaganych szerokości poziomych dróg ewakuacyjnych.

Każda ze stref pożarowych przeznaczonych do przebywania ludzi posiada niezależne wyjścia ewakuacyjne na zewnątrz budynku, prowadzące korytarzami i klatkami schodowymi. Zapewniona jest również możliwość ewakuacji do

41

sąsiednich stref pożarowych, jako dodatkowe wyjścia ewakuacyjne, stanowiące jednocześnie drugi kierunek ewakuacji.

W budynku występować będzie jedna obudowana i oddymiana klatka schodowa; drzwi zamykające wejście na klatkę, będą posiadały klasę odporności ogniowej EI 30 oraz urządzenia samozamykające. Wynika to z konieczności skrócenia długości dojść ewakuacyjnych dla projektowanych pomieszczeń użytkowych na poddaszu, które posiadają jeden kierunek ewakuacji. W klatce schodowej zostanie wykonany system mechanicznego oddymiania. System ten zostanie wykonany w oparciu o odrębny projekt branżowy na etapie realizacji, uzgodniony pod względem zgodności z wymaganiami ochrony przeciwpożarowej.

Wymagania dotyczące wystroju wnętrza :

- ✓ W budynku nie będą stosowane do wykończenia wnętrza materiały łatwo zapalne, których produkty rozkładu termicznego są bardzo toksyczne lub intensywnie dymiące.
- ✓ Na drogach komunikacji ogólnej, służących celom ewakuacji nie będą stosowane łatwo zapalne materiały i wyroby budowlane.
- ✓ Okładziny sufitów oraz sufity podwieszane wykonane będą z materiałów niepalnych lub niezapalnych, nie kapiących i nie odpadających pod wpływem ognia.
- ✓ W pomieszczeniach przeznaczonych do jednoczesnego przebywania ponad 50 osób nie będą stosowane łatwo zapalne przegrody oraz stałe elementy wyposażenia i wystroju wnętrza, a także łatwo zapalne wykładziny podłogowe.

- Wymagania instalacyjne.

Budynek będzie wyposażony w następujące instalacje i urządzenia przeciwpożarowe:

- korytarze oraz schody będą wyposażone w instalacje awaryjnego oświetlenia ewakuacyjnego,
- sala kinowa będzie wyposażona w oświetlenie przeszkodowe oraz podświetlane znaki ewakuacyjne,
- obudowana klatka schodowa wyposażona będzie w urządzenia oddymiające,
- wszystkie kondygnacje budynku będą wyposażone w hydranty wewnętrzne 25 z węzłem półsztywnym, których zasięg poziomy zabezpiecza ochronę obiektu,
- strefy pożarowe budynku będą posiadały przeciwpożarowe wyłączniki prądu,
- budynek będzie posiadał instalację odgromową.

Obiekt nie wymaga wyposażenia w stałe i półstałe urządzenia gaśnicze. Budynek będzie wyposażony w gaśnice, w taki sposób aby jedna jednostka masy środka gaśniczego 2kg (lub 3l) zawartego w gaśnicach, przypadła na każde 100 m² powierzchni użytkowej stref pożarowych budynku.

Urządzenia przeciwpożarowe będą wykonane w oparciu o odrębne projekty uzgodnione w zakresie ochrony przeciwpożarowej.

- Przygotowanie obiektu do działań ratowniczo-gaśniczych.

Do obiektu zapewniony jest bezpośredni dojazd z ul. Składowej i ul. 40-lecia w Wydminach, spełniający wymagania dla dróg pożarowych. Droga pożarowa zapewnia możliwość przejazdu dookoła budynku bez potrzeby zawracania.

Zaopatrzenie wodne do zewnętrznego gaszenia pożaru zapewnia lokalny wodociąg z hydrantami DN 80. Wymagana ilość wody do zewnętrznego gaszenia pożaru dla budynku wynosi 20 l/s, i zapewniona będzie przez dwa hydranty nadziemne DN 80, zlokalizowane w odległości 56m i 58m od budynku.

g) wytyczne BHP

- Wszystkie zainstalowane urządzenia muszą posiadać certyfikaty na znak bezpieczeństwa lub deklaracje zgodności.
- W pomieszczeniach sanitarno – higienicznych przewidziano wentylację mechaniczną zespoloną z wyłącznikiem światła, w drzwiach wejściowych do pomieszczeń higieniczno – sanitarnych przewidziano samozamykacze.
- W komunikacji ogólnej zastosowano w drzwiach szklenie szkłem bezpiecznym.
- Na kondygnacji piwnic znajdują się pomieszczenia o łącznym czasie przebywania osób w ciągu doby krótszym niż 2 godziny.
- Obiekt jest przystosowany dla ruchu osób niepełnosprawnych (dźwig osobowy, umożliwiający transport osobom niepełnosprawnym ruchowo na wszystkie kondygnacje użytkowe, platforma pionowa wejściowa, urządzenie mechaniczne umożliwiające transport schodowy dla wózków inwalidzkich, łazienki przystosowane do użytku przez osoby niepełnosprawne - dostęp bezprogowy, przestrzeń manewrowa, akcesoria rehabilitacyjne, wentylacja i oświetlenie).
- Dla wszystkich osób obsługi administracyjnej odzież przechowywana będzie w pomieszczeniach pracy.

h) charakterystyka ekologiczna budynku

Budynek nie emituje do otoczenia szkodliwych substancji. Rozwiązania przyjęte w projekcie eliminują negatywny wpływ obiektu na otoczenie.

opracował

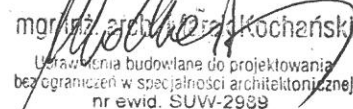
mgr inż. architekt Andrzej Kocharński
Uprawnienia budowlane do projektowania
bez ograniczeń w specjalności architektonicznej
nr ewid. SUW-2939

BIURO USŁUG PROJEKTOWYCH

mgr inż. arch. Marek Kochański
ul. K.O. Falka 23, tel. 602504155
e-mail: bupmk@vp.pl; upr.proj.SUW-2989; NIP 844-107-95-49

INFORMACJA DOTYCZĄCA BEZPIECZEŃSTWA I OCHRONY ZDROWIA

NAZWA OBIEKTU ROZBUDOWA I ZMIANA SPOSOBU
BUDOWLANEGO: UŻYTKOWANIA CZĘŚCI BUDYNKU
URZĘDU GMINY I GMINNEGO OŚRODKA
KULTURY W WYDMINACH NA POTRZEBY
URZĘDU GMINY W WYDMINACH, SALI
KINOWO – KONCERTOWEJ I BIBLIOTEKI
PUBLICZNEJ WRAZ Z PRZEBUDOWĄ SCHODÓW
ZEWNĘTRZNYCH I ROZBUDOWĄ O ZADASZENIE

ADRES OBIEKTU: 11-510 WYDMINY, ul. 40 - LECIA PRL,
DZ. EWIDENCYJNA nr 716

INWESTOR: GMINA WYDMINY,
11-510 WYDMINY, ul. GRUNWALDZKA 74

PROJEKTANT:

mgr inż. arch. Marek Kochański

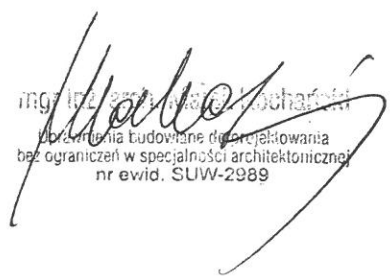
mgr inż. arch. Marek Kochański
Wydział Budownictwa i Projektowania
bez ograniczeń w specjalności architektonicznej
nr ewid. SUW-2989

CZEŚĆ OPISOWA

1. ZAKRES ROBÓT DLA ZAMIERZENIA BUDOWLANEGO ORAZ KOLEJNOŚĆ REALIZACJI POSZCZEGÓLNYCH OBIEKTÓW.

Przedmiotem opracowania jest projekt zagospodarowania terenu i projekt budowlany przebudowy i zmiany sposobu użytkowania części budynku Urzędu Gminy i Gminnego Ośrodka Kultury w Wydminach na docelowe potrzeby Urzędu Gminy w Wydminach, sali kinowo – koncertowej i biblioteki publicznej wraz z przebudową schodów zewnętrznych i rozbudową o zadaszenie. Obiekt powyższy zlokalizowany jest w Wydminach przy ul. 40-lecia PRL na działce ewidencyjnej nr 716. Projektowane zmiany w projekcie zagospodarowania terenu dotyczą jedynie obszaru bezpośrednio przyległego do opracowywanego budynku w jego strefach wejściowych. Powyższy projekt realizowany jest na bazie istniejących przyłączy technicznych w budynku.

W początkowej fazie przewiduje się wykonanie prac konstrukcyjno - budowlanych związanych z wykonaniem nowej klatki schodowej pod montaż dźwigu osobowego wraz z monolitycznymi stropami w konstrukcji żelbetowej w jej bezpośrednim sąsiedztwie; następnie kompleksowych robót budowlanych, związanych z jego przebudową pod nową i zmienioną funkcję usługową – likwidację i wykonanie nowych ścian działowych, kompleksową korektę gabarytów istniejących i wykorzystanych w projekcie otworów drzwiowych wraz z wymianą stolarki wewnętrznej, wyrównanie poziomów na poszczególnych kondygnacjach z jednoczesnym wykonaniem warstw podłogowych na stropach istniejących (w stanie surowym) oraz modernizacja i wymiana wszystkich posadzek w obiekcie z założeniem izolacji w projektowanych posadzkach pomieszczeń mokrych), całkowity remont pod projektowane wykończenie wewnętrzne budynku – tynki, okładziny, zabudowy wraz z malowaniem oraz montaż projektowanych instalacji technicznych w obiekcie (m.in. przebudowa kotłowni i przestrzeni poddasza pod lokalizację centrali wentylacyjno - klimatyzacyjnej). W końcowym etapie zakłada się wykonanie kompleksowych wewnętrznych robót wykończeniowych wraz montażem aranżacji i wyposażenia wewnątrz (m.in. sala kinowo – koncertowa, biblioteka publiczna). Niezależnie od prac wewnątrz budynku będą prowadzone roboty zewnętrzne związane z przebudową schodów zewnętrznych, związanych m.in. z montażem pionowej platformy elektrycznej dla osób niepełnosprawnych przy wejściu do Gminnego Ośrodka Kultury i rozbudową o zadaszenie przy wejściu do Urzędu Gminy

2. WYKAZ ISTNIEJĄCYCH OBIEKTÓW BUDOWLANÝCH.

Przedmiotowa parcela Inwestora o nr 716 z przedmiotowym obiektem kubaturowym, będącym przedmiotem niniejszego opracowania stanowi w pełni uzbrojony i zainwestowany teren wolnostojącej zabudowy usługowej wraz z zagospodarowanym przyległym terenem wokół budynku w postaci

wykonanej komunikacji wewnętrznej (ciągi piesze, droga dojazdowa, place parkingi) i dekoracyjnej zieleni niskiej.

Teren objęty opracowaniem zawiera adaptowaną w niniejszym projekcie bryłę budynku wraz z bezpośrednio przyległymi do niego strefami wejściowymi do poszczególnych części funkcjonalnych budynku.

Funkcjonujący w strukturze miejscowości teren Inwestora posiada zachowany w niniejszym opracowaniu od strony południowo - zachodniej zjazd z ul. 40-lecia PRL. Infrastruktura techniczna występuje w postaci wykonanych i adaptowanych w niniejszym opracowaniu przyłączy: wodociagowego, kanalizacji sanitarnej oraz przyłącza telefonicznego i linii zasilającej nn. Ogrzewanie opracowywanego obiektu i c.w. jest realizowane obecnie przez zlokalizowaną w piwnicy kotłownię na olej opałowy.

Obecnie budynek jest częściowo użytkowany na 3 kondygnacjach (podziemnej i dwóch nadziemnych), poddasze jest całkowicie nieużytkowane. Istotna część budynku (ok. 30-40%) jest w stanie surowym niewykończonym. W budynku znalazły miejsce pomieszczenia instytucji Urzędu Gminy, Gminnego Ośrodka Kultury, Gminnego Ośrodka Pomocy Społecznej i Placówki Wsparcia Dziennego oraz biblioteki z czytelnią i sali widowiskowej ze sceną, pełniące również funkcję sali sportowej.

3. ELEMENTY ZAGOSPODAROWANIA TERENU STWARZAJĄCE ZAGROŻENIE BEZPIECZEŃSTWA I ZDROWIA LUDZI.

Istniejąca kubatura budowlana, podlegająca częściowo robotom rozbiórkowym i ingerencji budowlanej z planowaną rozbudową oraz złe zagospodarowanie i nieodpowiednie użytkowanie placu budowy.

4. SKALA I RODZAJE PRZEWIDYWANYCH ZAGROŻEŃ WYSTĘPUJĄCYCH PODCZAS REALIZACJI ROBÓT BUDOWLANYCH ORAZ MIEJSCE I CZAS ICH WYSTĄPIENIA.

W trakcie realizacji inwestycji w pracach przygotowawczych rozbiórkowych w budynku istniejącym zachodzi zagrożenie związane z demontażem istniejących elementów konstrukcji i wykończenia budynku. W czasie prowadzenia robót ziemnych przy pracach fundamentowych przy rozbudowie występuje wykonywanie wykopów o ścianach pionowych bez rozparcia o głębokości większej niż 1,5 m. W trakcie robót budowlanych związanych z wykonywaniem prac na połaci dachowej i wykończenia projektowanego budynku występuje ryzyko upadku z wysokości ponad 5,0m.

5. SPOSÓB PROWADZENIA INSTRUKTAŻU PRACOWNIKÓW PRZED PRZYSTĄPIENIEM DO REALIZACJI ROBÓT SZCZEGÓLNIE NIEBEZPIECZNYCH.

Określenie zasad postępowania w przypadku powstania zagrożenia, wymóg stosowania przez pracowników środków ochrony indywidualnej, zabezpieczających przed skutkami zagrożeń oraz bezpośredni nadzór nad pracami szczególnie niebezpiecznymi przez wyznaczone w tym celu osoby.

6. ŚRODKI TECHNICZNE I ORGANIZACYJNE, ZAPOBIEGAJĄCE NIEBEZPIECZEŃSTWOM WYNIKAJĄCYM Z WYKONYWANIA ROBÓT BUDOWLANYCH W STREFACH SZCZEGÓLNEGO ZAGROŻENIA ZDROWIA LUB W ICH SĄSIEDZTWIE, W TYM ZAPEWNIAJĄCE BEZPIECZNĄ I SPRAWNĄ KOMUNIKACJĘ W CELU SZYBKIEJ EWAKUACJI NA WYPADEK POŻARU, AWARII I INNYCH ZAGROŻEŃ.

Określenie czynników mogących stwarzać zagrożenie, rozmieszczenie urządzeń przeciwpożarowych wraz z parametrami poboru mediów, punktami czerpalnymi, zaworami odcinającymi i drogami dojazdowymi, rozmieszczenie sprzętu ratunkowego, rozmieszczenie placów produkcji pomocniczej oraz przedstawienie rozwiązania układu komunikacyjnego, transportu na potrzeby budowy i ogrodzenia terenu.

W oparciu o sporządzoną wyżej informację dotyczącą bezpieczeństwa i ochrony zdrowia ze względu na specyfikę projektowanego obiektu budowlanego, o której mowa w art. 20 ust.1 ustawy z dn.7 lipca 1994r.-Prawo Budowlane z późniejszymi zmianami oraz w oparciu o art. 21a ust.2 wyżej wymienionej ustawy określających specyfikę obiektów budowlanych oraz poszczególnych rodzajów robót budowlanych określono dla przedmiotowej inwestycji konieczność wykonania planu bezpieczeństwa i ochrony zdrowia na etapie realizacji.

SUWAŁKI – listopad 2013 r.

mgr inż. arch. Marek Kochański
Uprawnienia budowlane do projektowania
bez ograniczeń w specjalności architektonicznej
nr ewid. SUW-2989

